

sofas
armchairs
cushions
accessories
rugs

HOMES OF THE HOME

sofas
armchairs
cushions
accessories
rugs

100% MADE IN ITALY

“Home Soft Home” è l’attitudine di Désirée
sensazioni. Ogni prodotto, confortevole,
una sua unicità. Ogni dettaglio esprime una
Il risultato è un suggestivo lifestyle

“Home Soft Home” is Désirée’s way of
and feelings. Each refined, comfortable
genuinely unique. Each detail is there for a
The result is a charming lifestyle

«Home Soft Home» est l’aptitude de
des émotions et des sensations. Chaque article,
a sa propre unicità. Chaque détail exprime sa
Le résultat est un lifestyle suggestif offrant des

“Home Soft Home” verkörpert den
Empfindungen zu interpretieren und
Produkt mit hervorstechendem Design ist
hat seine Berechtigung und wird mit
Das Ergebnis ist ein faszinierender Lifestyle für

“Home Soft Home” es la capacidad de Désirée
sensaciones. Cualquier producto, refinado,
se enriquece por su unicidad. Cualquier detalle
con sumo cuidado. El resultado es un atractivo

HOMIESO

a interpretare e trasmettere emozioni e
raffinato, dal design distintivo, è ricco di
sua ragione ed è eseguito con sapiente cura.
dalle atmosfere abitative conviviali.

interpreting and transmitting emotions
product with its distinctive design is
reason and is manufactured with skilful care.
distinguished by convivial atmospheres.

Désirée à interpréter et à transmettre
raffiné, confortable et au design distinctif,
raison d'être et est exécuté avec soin et habileté.
espaces intérieurs à l'atmosphère conviviale.

Hang von Désirée, Emotionen und
weiterzugeben. Jedes raffinierte, behagliche
auf seine Weise einzigartig. Jedes Detail
meisterlicher Sorgfalt ausgeführt.
eine einladende und gesellige Wohnatmosphäre.

de interpretar y producir emociones y
confortable, con diseño característico,
manifiesta su razón de ser y está realizado
lifestyle con atmósferas habitativas donde socializar.

FTHOMIE





Désirée ricerca sempre nuovi dialoghi creativi scegliendo designer di fama internazionale e giovani emergenti capaci di originali visioni e mood d'avanguardia.

Désirée, partnered with international designers, stands for research and creativity.

Désirée constantly seeks out new creative expression by choosing internationally renowned designers and young talented with original vision and an avant-garde feel.

Désirée signe la recherche et la créativité avec des designers internationaux. Désirée recherche toujours de nouveaux dialogues créatifs en choisissant des designers de renommée internationale et de jeunes émergents capables d'élaborer des solutions originales et un mood d'avant-garde.

Désirée setzt bei forschung und kreativität auf internationale planer. Désirée ist immer auf der Suche nach einem neuen kreativen Austausch mit international anerkannten Designern und jungen aufstrebenden Talenten, die in der Lage sind, ausgefallene Visionen und Raumatmosphären zu erschaffen.

Désirée firma la investigación y la creatividad con proyectistas internacionales.

Désirée siempre va buscando nuevos diálogos creativos seleccionando diseñadores de renombre internacional y jóvenes emergentes capaces de visiones originales y estilos vanguardistas.



Roberto Gobbo



Jai Jalan



Simone Micheli

désirée
firma ricerca
e creatività
con progettisti
internazionali



Marc Sadler



Roberto Semprini



Setsu & Shinobu Ito

DIVANI	22
DIVANI LETTO	226
POLTRONE	240
CUSCINI	308
COMPLEMENTI	316
TAPPETI	346
SISTEMA MENSOLE ZEDLINE	358
LIVING SOLUTION BY EUROMOBIL	362
LIVING SOLUTION BY ZALF	374
IDENTIKIT	380



divani

sofas canapés sofas sofás

La collezione divani possiede un linguaggio attento alle esigenze e trasformazioni dell'abitare contemporaneo e raggiunge, nella sua ampia proposta, un particolare equilibrio di linee e volumi per una sintesi compiuta di raffinatezza e comfort.

The sofas collection style focuses on the needs and changes within contemporary living and achieves a unique balance in the designs and shapes in its broad range by successfully creating a look of elegance and comfort.

La collection des canapés possède un langage attentif aux besoins et aux transformations de l'habitat contemporain et atteint, à travers une vaste proposition, un équilibre particulier de lignes et de volumes pour un résultat final sous le signe du raffinement et du confort.

Die Sofakollektion spricht eine ganz auf die Bedürfnisse und die Veränderungen des zeitgenössischen Wohnens abgestimmte Sprache und präsentiert in ihrem umfangreichen Angebot ein besonderes Gleichgewicht zwischen Linien und Formen, das zum Sinnbild für Raffinesse und Komfort wird.

La colección de sofás posee un lenguaje atento a las exigencias y a los cambios de la vida contemporánea y consigue, con su extensa oferta, un particular equilibrio de líneas y volúmenes para una síntesis completa de elegancia y confort.



agon

design Roberto Gobbo

photo p.168_170_172_174 identikit p.385



blo us

design Roberto Gobbo e R&S désirée

photo p.134_136_138_140 identikit p.386



blockone

design Roberto Gobbo

photo p.196_198_200 identikit p.387



boog

design R&S désirée

photo p.36_38_40_42_44 identikit p.388



chance

design Marc Sadler

photo p.202_204_206 identikit p.390



endor

design Marc Sadler

photo p.76_78_80_82_84 identikit p.391



freemood

design R&S désirée

photo p.160_162_164_166 identikit p.393



glow-in

design Marc Sadler

photo p.98_100_102_104 identikit p.394



it-is

design Simone Micheli e R&S désirée
photo p.208_210_212 identikit p.396



kubic class

design Roberto Gobbo e R&S désirée
photo p.190_192_194 identikit p.398



lagoon island

design Jai Jalan
photo p.106_108_110_112_114 identikit p.401



lov elegance

design R&S désirée
photo p.220_222_224 identikit p.402



nathan

design R&S désirée
photo p.46_48_50_52 identikit p.406



ozium

design Roberto Gobbo e R&S désirée
photo p.180_182_184 identikit p.408



rollking

design R&S désirée
photo p.54_56_58 identikit p.414



savoie

design Marc Sadler
photo p.24_26_28_30_32_34 identikit p.415



kubic soft

design Roberto Gobbo e R&S désirée

photo p.186_188 identikit p.399



lagoon

design Jai Jalan

photo p.116_118_120 identikit p.400



lov trend

design R&S désirée

photo p.214_216_218 identikit p.403



monopoli

design Marc Sadler

photo p.86_88_90_92_94_96_100 identikit p.404



platz

design R&S désirée

photo p.60_62_64_66_68 identikit p.410



platz soft

design R&S désirée

photo p.70_72_74 identikit p.412



tibet

design Studio&Co

photo p.176_178 identikit p.416



tuliss

design Jai Jalan

photo p.122_124_126_128 identikit p.417



tuliss up

design Jai Jalan

photo p.130_132 identikit p.418



zenit

design R&S désirée

photo p.152_154_156_158 identikit p.419



zerocento

design R&S désirée

photo p.148_150 identikit p.420



zerocento zip

design R&S désirée

photo p.142_144_146 identikit p.421

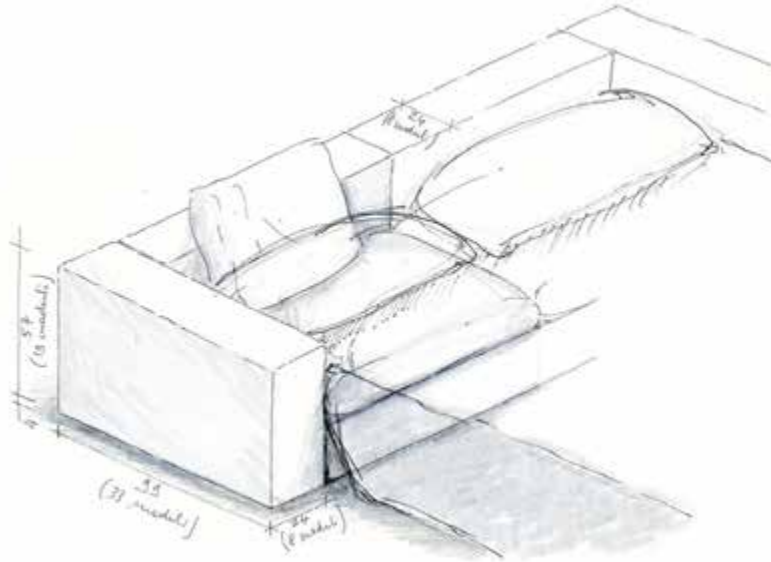

divani letto

sofa beds canapés convertibles bettsofa sofá camas



every one

design Roberto Gobbo e R&S désirée
photo p.236_238 identikit p.392



kubic class

design Roberto Gobbo e R&S désirée
photo p.232 identikit p.398



kubic soft

design Roberto Gobbo e R&S désirée
photo p.234 identikit p.399



oplà

design R&S désirée
photo p.228_230 identikit p.407



poltrone

armchairs fauteuils sessel butacas

Poltrone dalle forme originali ed esclusive con linee sinuose che si abbinano in modo armonico con la collezione divani diventando protagonista del living e delle altre stanze della casa, dell'home-office e del contract.

Armchairs with original, luxurious forms and sinuous design that harmoniously match the sofas collection becoming the main features of the living room and other rooms of the home, home office and contract clients.

Des fauteuils aux formes originales et exclusives avec des lignes sinueuses qui s'associent, de façon harmonieuse, à la collection de canapés en jouant la vedette dans le living et dans les autres pièces de la maison, de l'home-office et du contract.

Sesselmodelle mit originellen und exklusiven Formen und sanft gerundeten Linien, die auf harmonische Weise die Sofakollektion ergänzen und im Wohnzimmer und den anderen Räumen des Heims, im Homeoffice oder auch im Contract-Bereich zum Hauptdarsteller werden.

Butacas con formas originales y exclusivas y líneas sinuosas que se combinan armoniosamente con la colección de sofás llegando a protagonizar la sala y las otras habitaciones de la casa, del home-office y del contract.



angel

design Andrea Lucatello

photo p.304 identikit p.422



cloè

design R&S désirée

photo p.260_262_38_361 identikit p.422



cocò

design R&S désirée

photo p.282 identikit p.423



doralee

design Marc Sadler

photo p.294 identikit p.423



ego

design R&S désirée

photo p.286_182_198 identikit p.424



eldora

design R&S désirée

photo p.264_88 identikit p.424



eli fly

design Jai Jalan

photo p.280 identikit p.425

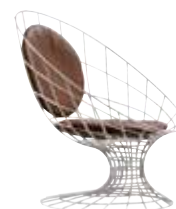

filo

design Marc Sadler

photo p.290 identikit p.425



it-is

design Simone Micheli e R&S désirée

photo p.288 identikit p.426



kara

design Marc Sadler

photo p.246_248_250_64_158_170_204 identikit p.426



lagoon

design Jai Jalan

photo p.252_254_256_118_120 identikit p.428



le midi

design Setsu & Shinobu Ito

photo p.258_28_82 identikit p.428



nest one

design R&S désirée

photo p.292 identikit p.430



omnis

design Andrea Lucatello e R&S désirée

photo p.302 identikit p.430



pod

design R&S désirée

photo p.284_238 identikit p.432



troy

design R&S désirée

photo p.266_44_68 identikit p.432



wing

design Setsu & Shinobu Ito

photo p.242_244_80_162 identikit p.434



cuscini

design R&S désirée

photo p.310_312_314 identikit p.434



kel

design R&S désirée

photo p.297_48 identikit p.427



kel in

design R&S désirée

photo p.296 identikit p.427



lov trend

design R&S désirée

photo p.298 identikit p.429



madison

design R&S désirée

photo p.300 identikit p.429



one flo

design R&S désirée

photo p.268_270_146_150 identikit p.431



one flo

design R&S désirée

photo p.306 identikit p.431



tuliss

design Jai Jalan

photo p.272_274_126 identikit p.433



tuliss up

design Jai Jalan

photo p.276_278 identikit p.433

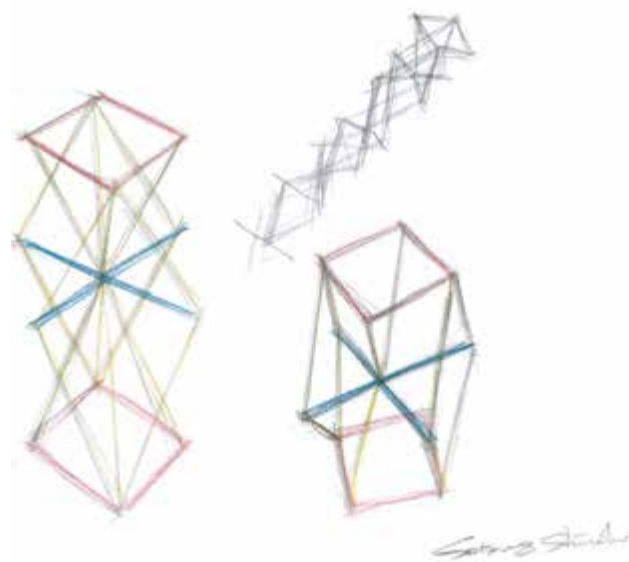

complementi

accessories compléments zusatzelemente complementos

La collezione complementi è costituita da un'ampia tipologia di modelli da cui emerge un forte tratto comune: la volontà di ricercare quella qualità estetica e materica che diventa punto di riferimento progettuale.

The accessories range includes a rich variety of models that share a common trait the desire to seek out that aesthetic and material quality which becomes a design benchmark.

La collection des compléments se constitue d'une vaste gamme de modèles qui ont un fort trait commun: la volonté de rechercher une esthétique et des matières de qualité, qui deviennent le point de référence du projet.

Die Kollektion der Zusatzelemente setzt sich aus einer großen Zahl an Modellen zusammen, die einen starken gemeinsamen Nenner aufweisen: Den Wunsch, erneut nach jener ästhetischen und materischen Qualität zu suchen, die dann zum planerischen Bezugspunkt wird.

La colección de complementos cuenta con una extensa gama de modelos, todos con un rasgo común: el deseo de buscar esa calidad estética y materica que llega a ser un punto de referencia en los proyectos.



dabliu

design Setsu & Shinobu Ito

photo p.318_320_28 identikit p.435



dabliu-in

design Setsu & Shinobu Ito

photo p.322_88 identikit p.435



easy

design R&S désirée

photo p.336 identikit p.438



glow-in

design Marc Sadler

photo p.328 identikit p.436



kara

design Marc Sadler

photo p.330 identikit p.436



linear

design R&S désirée

photo p.338 identikit p.438



marilyn

design Marc Sadler

photo p.332 identikit p.437



stripe

design R&S désirée

photo p.334_104 identikit p.439



zerocento

design R&S désirée

photo p.324_326 identikit p.437



LZ

design Marc Sadler

photo p.340_342_344 identikit p.439



zedline

design Leonardo Zen e R&S zalf

photo p.358_360 identikit p.445



tappeti

rugs tapis teppich alfombras

Una prestigiosa proposta di tappeti particolarmente curati nella lavorazione e nella scelta dei materiali, unici nel concept creativo grazie al dialogo artistico intrapreso da anni con artisti internazionali.

A prestigious range of beautifully finished rugs in luxurious materials, with a unique creative concept derived from our long-standing collaboration with international artists.

Une prestigieuse proposition de tapis, particulièrement soignés dans la fabrication et dans le choix des matériaux, uniques au niveau de la création grâce au dialogue artistique entrepris, depuis des années, avec des artistes internationaux.

Eine kostbare Auswahl von Teppichen mit sorgfältigst ausgesuchten Verarbeitungen und Materialien, die dank eines vor Jahren mit internationalen Künstlern begonnenen künstlerischen Dialogs vom kreativen Konzept her einzigartig sind.

Una oferta prestigiosa de alfombras especialmente cuidadas por lo que a labores y selección de los materiales se refiere, únicas por creatividad gracias al diálogo artístico empezado hace años con artistas internacionales.



baobab

design R&S désirée

photo p.354_28_88 identikit p.440



gesto controllato

liberamente ispirato all'opera dell'artista Pope

photo p.352_158_182 identikit p.441



omaggio a Picasso

liberamente ispirato all'opera dell'artista Celiberti

photo p.348_48 identikit p.442



struttura luce

liberamente ispirato all'opera dell'artista Finzi

photo p.350_188_192 identikit p.443



tasman

design R&S désirée

photo p.356_38 identikit p.444









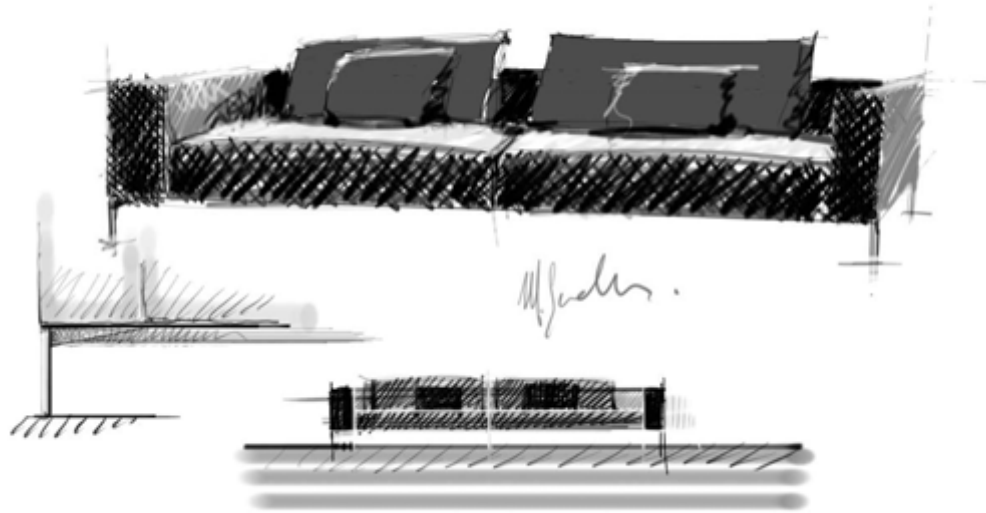

savoie

design Marc Sadler

Elegante design a pozzetto, dove la leggerezza e la sobrietà delle informali imbottiture dialogano in modo armonico con la struttura e i piedini in alluminio.

An elegant "tub" design in which the light, simple and informal style combines harmoniously with the aluminium structure and feet.

Élégant design arrondi où la légèreté et la sobriété des garnissages informels dialoguent de façon harmonieuse avec la structure et pieds en aluminium.

Ein elegantes kubisches Design, bei dem die Leichtigkeit und Nüchternheit der zwanglosen Polsterung harmonisch auf die Struktur und Füße aus gebürstetem Aluminium.

Elegante diseño envolvente, donde la ligereza y sobriedad de los informales acolchados dialogan armoniosamente con la estructura y patas de aluminio.



savoye divano sofa canapé sofa sofá
le midi poltrona armchair fauteuil sessel butaca
dabliu tavolino coffee table table basse beistelltisch mesita
baobab tappeto rug tapis teppich alfombra





savoie divano sofa canapé sofa sofá
le midi poltrona armchair fauteuil sessel butaca
dabliu tavolino coffee table table basse beistelltisch mesita
baobab tappeto rug tapis teppich alfombra





Il piacevole abbinamento tra l'essenzialità delle linee e l'originale struttura rialzata dal pavimento esaltano la bellezza stilistica in ogni dettaglio.

A pleasant combination of simple design and original structure raised off the floor enhance its stylistic beauty in every detail.

L'agréable union entre des lignes épurées et l'originale structure soulevée du sol, met en valeur la beauté stylistique de chaque détail.

Die ansprechende Kombination zwischen der essentiellen Linienführung und der ausgefallenen, vom Boden angehobenen Struktur betont in jedem Detail die stilistische Schönheit.

La placentera combinación de líneas esenciales y estructura original levantada del suelo exalta la hermosura de cualquier detalle.



divano sofa canapé sofa sofá savoye



savoie divano sofa canapé sofa sofá
dabliu-in tavolino coffee table table basse beistelltisch mesita
omaggio a Picasso tappeto rug tapis teppich alfombra





boog

design R&S désirée

Una molteplicità di elementi, liberamente accostabili e dai volumi differenti, permette una flessibilità compositiva estetica e funzionale personalizzata.

Lots of elements made up of different volumes can be freely combined to make customised, flexible and functional aesthetic solutions.

Une multitude d'éléments, pouvant se composer en toute liberté et déclinés en différentes dimensions, offre de grandes possibilités de personnalisation et une flexibilité esthétique et fonctionnelle.

Eine Vielzahl beliebig einsetzbarer Elemente mit unterschiedlichen Größen führt zu einer gestalterischen Flexibilität von hohem ästhetischem und funktionellem Wert.

Un sinfín de elementos, libremente adosables y con volúmenes diferentes, da lugar a una composición estética y funcional personalizada.





boog divano sofa canapé sofa sofà
cloè poltrona armchair fauteuil sessel butaca
dabliu-in tavolino coffee table table basse beistelltisch mesita
tasman tappeto rug tapis teppich alfombra



Soluzioni progettuali costituite da volumi essenziali e puri
con innovative ed esclusive imbottiture in ecopiuma.

Design solutions consisting of basic, pure shapes
with innovative luxurious Ecopiuma padding.

Des solutions conceptuelles formées de volumes sobres et épurés
dotés de garnissages innovants et exclusifs en Ecopiuma.

Planerische Lösungen, die aus essentiellen und
reinen Elementen mit innovativen und exklusiven
Polsterungen aus Ecopiuma bestehen.

Soluciones proyectuales formadas por volúmenes esenciales
y puros con novedosos y exclusivos acolchados en ecopluma.





divano sofa canapé sofa sofá boog
tavolino coffee table table basse beistelltisch mesita dablju-in
tappeto rug tapis teppich alfombra baobab



boog divano sofa canapé sofa sofá
dabliu-in tavolino coffee table table basse beistelltisch mesita
baobab tappeto rug tapis teppich alfombra





boog divano sofa canapé sofa sofá
troy poltrona armchair fauteuil sessel butaca
dabliu-in tavolino coffee table table basse beistelltisch mesita
tasman tappeto rug tapis teppich alfombra





nathan

R&S désirée

Eleganti proporzioni, dettagli raffinati e una comodità senza confronti con i cuscini dalle morbide imbottiture in piuma, sia nella seduta che nello schienale.

Elegant proportions, refined details and incomparable comfort are offered by this sofa with soft, feather-filled seat and backrest cushions.

D'élégantes proportions, des détails raffinés et un confort sans égal grâce au garnissage en plumes doux et moelleux des coussins d'assise et de dossier.

Elegante Proportionen, raffinierte Details und eine beispiellose Bequemlichkeit, die ganz den mit weichen Daunen gefüllten Sitz- und Rückenkissen zu verdanken ist.

Proporciones elegantes, detalles refinados y una comodidad inigualable con los cojines mullidos en pluma, tanto del asiento como del respaldo.





nathan divano sofa canapé sofa sofa
kel poltrona armchair fauteuil sessel butaca
dabliu tavolino coffee table table basse beistelltisch mesita
omaggio a Picasso tappeto rug tapis teppich alfombra





nathan divano sofa canapé sofa sofá
dabliu-in tavolino coffee table table basse beistelltisch mesita
tasman tappeto rug tapis teppich alfombra





nathan divano sofa canapé sofa sofá
rollking divano sofa canapé sofa sofá
dabliu-in tavolino coffee table table basse beistelltisch mesita
LZ libreria bookcase bibliothèque buchregal libreria
tasman tappeto rug tapis teppich alfombra



rollking

design R&S désirée

Straordinaria espressione artigianale della lavorazione a capitonné esaltata da volumi rigorosi e dallo schienale a rullo liberamente posizionabile.

An extraordinary sample of hand-quilted work enhanced by rigorous volumes and by the roll cushion backrest that can be positioned at will.

Extraordinaire expression artisanale du capitonnage mis en valeur par des volumes rigoureux et par un coussin rouleau servant de dossier et pouvant se placer dans la position souhaitée.

Die außergewöhnliche handwerkliche Kunstfertigkeit der Capitonné-Verarbeitung wird durch die strengen Formen und die rollenförmige, frei anzuordnende Rückenlehne hervorgehoben.

Extraordinaria expresión artesanal de la elaboración capitoné realizada por volúmenes rigurosos y por el respaldo con rulo de libre colocación.







rollking divano sofa canapé sofa sofá
dabliu-in tavolino coffee table table basse beistelltisch mesita
baobab tappeto rug tapis teppich alfombra



Rollking è il divano della tradizione, del design evergreen e della vocazione sartoriale per la particolare lavorazione manuale.

Rollking is the traditional sofa with its classical design and the tailored elegance of its unique hand crafting.

Rollking est le canapé de la tradition, du design toujours actuel et de la vocation artisanale de par la réalisation manuelle particulière.

Rollking ist ein traditionelles Sofa, ein echter Designklassiker, dessen Hang zur Schneiderkunst bei der besonderen händischen Verarbeitung zum Vorschein kommt.

Rollking es el sofá de la tradición, del diseño evergreen y de la inclinación hacia el particular trabajo manual.



rollking divano sofa canapé sofa sofá
dabliu-in tavolino coffee table table basse beistelltisch mesita
tasman tappeto rug tapis teppich alfombra







platz

design R&S désirée

Divano raffinato con elegante struttura in alluminio spazzolato o rivestita in cuoio, che dona un effetto estetico di grande leggerezza.

A refined sofa with an elegant aluminium structure either brushed matt or covered with stiff leather, that transmits a feeling of utter lightness.

Canapé raffiné avec une élégante structure en aluminium brossé mat en cuir dur, qui offre un aspect esthétique d'une grande légèreté.

Ein elegantes Sofa mit eleganter Aluminiumstruktur matt gebürstet oder mit Bezug aus Leder, das eine ästhetische Wirkung von großer Leichtigkeit schafft.

Sofá refinado con elegante estructura de aluminio cepillada mate o revestida de cuero, que aporta un toque de gran ligereza.







platz divano sofa canapé sofa sofá
kara poltrona armchair fauteuil sessel butaca
kara pouf pouf pouf pouf pouf
kara tavolino coffee table table basse beistelltisch mesita
tasman tappeto rug tapis teppich alfombra





Particolare incastro di volumi, costituiti da cuscino di seduta in piuma e ampio bracciolo sporgente dalla struttura.

Unusual volumes, consisting of a feather seat cushion and a wide armrest projecting out of the structure, slotted in place.

Encastrement particulier de volumes, se constituant d'un coussin d'assise en plumes et d'un large accoudoir qui débord de la structure.

Die Sitzkissen in Daune und die breiten, über die Struktur vorstehenden Armlehnen werden auf interessante Weise ineinandergesteckt.

Especial juego de volúmenes, constituidos por el cojín de asiento de pluma y el amplio brazo que sobresale de la estructura.





platz divano sofa canapé sofa sofa
 troy poltrona armchair fauteuil sessel butaca
 dabliu tavolino coffee table table basse beistelltisch mesita
 dabliu appendiabito coat rack porte-vêtements kleiderständer perchero
 baobab tappeto rug tapis teppich alfombra



platz soft

design R&S désirée

Platz Soft con una linea più informale rispetto a Platz, presenta morbidi cuscini di schienale e originali elementi di servizio rivestiti in cuoio.

Platz Soft with a more relaxed design compared to Platz, offers soft back cushions and original stiff leather-covered service elements.

Platz Soft, qui a une ligne plus informelle par rapport au modèle Platz, offre des coussins de dossier moelleux et d'originaux éléments d'appoint revêtus en cuir.

Platz Soft zeigt sich mit einer zwangloseren Linie als das Modell Platz und besitzt weiche Rückenkissen und ausgefallene Ablageelemente mit Lederbezug.

Platz Soft con una línea más informal que Platz, cuenta con mullidos cojines de respaldo y originales elementos auxiliares recubiertos con cuero.







platz soft divano sofa canapé sofa sofá
dabliu tavolino coffee table table basse beistelltisch mesita
baobab tappeto rug tapis teppich alfombra





platz soft divano sofa canapé sofa sofá
dabliu tavolino coffee table table basse beistelltisch mesita
baobab tappeto rug tapis teppich alfombra









endor

design Marc Sadler

Un'isola sospesa su piedini autolivellanti, costruita con materie prime di origine vegetale rispettando l'ambiente. Schienali e cuscini posizionabili liberamente.

An island suspended on self-levelling feet, constructed using eco-friendly materials. The backs and cushions can be positioned at will.

Une chaise longue suspendue sur des pieds auto-réglables, fabriquée avec des matériaux respectueux de la nature. Dossiers et coussins installant en toute liberté.

Ein von selbstnivellierenden Füßen getragenes Insel-Element, das aus umweltbewussten Materialien hergestellt wurde. Die Rückenlehnen und die Kissen lassen sich völlig frei anordnen.

Una isla soportada por patas autoniveladoras, fabricada con materiales respetuosos con el medio ambiente. Respaldos y cojines de libre colocación.

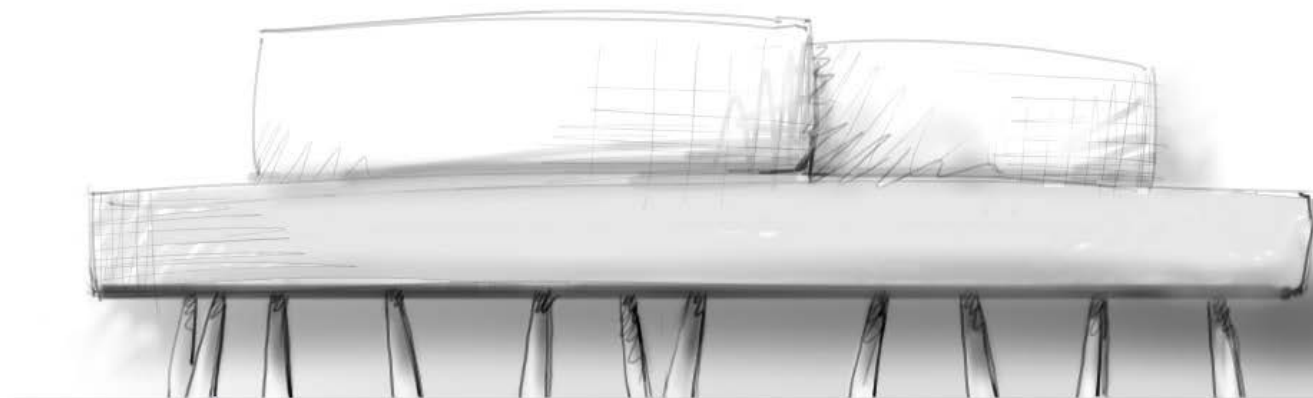

M. Sadler (14)



endor divano sofa canapé sofa sofá
wing poltrona armchair fauteuil sessel butaca
kara tavolino coffee table table basse beistelltisch mesita
tasman tappeto rug tapis teppich alfombra



Benessere naturale: sognare di abbandonarsi in un piacevole relax.

Natural well-being: dreaming of treating yourself to some pleasant relaxation.

Bien-être naturel: rêver de s'abandonner à un agréable moment de relaxation.

Natürliches Wohlbefinden: Der Traum einer erholsamen Entspannung wird Wirklichkeit.

Bienestar natural: el sueño de entregarse al relax más placentero.





divano sofa canapé sofa sofà **endor**
 poltrona armchair fauteuil sessel butaca **le midi**
 tavolino coffee table table basse beistelltisch mesita **dabliu**
 appendiabito coat rack **dabliu**
 porte-vêtements kleiderständer perchero
 tappeto rug tapis teppich alfombra **baobab**



endor divano sofa canapé sofa sofà

dabliu tavolino coffee table table basse beistelltisch mesita

dabliu appendiabito coat rack porte-vêtements kleiderständer perchero

baobab tappeto rug tapis teppich alfombra



monopoli

design Marc Sadler

Forte personalità, flessibilità e massima libertà compositiva,
schienali e braccioli posizionabili liberamente.

A strong personality combined with utmost flexibility and freedom
of arrangement. The backs and armrests that can be positioned at will.

Forte personnalité, flexibilité et liberté maximale d'agencement.
Dossiers et accoudoirs pouvant s'installer à l'endroit souhaité.

Starke Persönlichkeit, Flexibilität und maximale gestalterische
Freiheit sowie überall anbringbare Rücken- und Armlehnen.

Fuerte personalidad, flexibilidad y máxima libertad compositiva,
respaldos y brazos que se pueden poner en cualquier lugar.







monopoli divano sofa canapé sofa sofà
eldora poltrona armchair fauteuil sessel butaca
dabliu-in tavolino coffee table table basse beistelltisch mesita
baobab tappeto rug tapis teppich alfombra





monopoli divano sofa canapé sofa sofá
eldora poltrona armchair fauteuil sessel butaca
dabliu-in tavolino coffee table table basse beistelltisch mesita
baobab tappeto rug tapis teppich alfombra





monopoli divano sofa canapé sofa sofá
eldora poltrona armchair fauteuil sessel butaca
kara poltrona armchair fauteuil sessel butaca
kara pouf pouf pouf pouf pouf
dabliu-in tavolino coffee table table basse beistelltisch mesita
baobab tappeto rug tapis teppich alfombra





monopoli divano sofa canapé sofa sofà
cloè poltrona armchair fauteuil sessel butaca
zerocento tavolino coffee table table basse beistelltisch mesita
baobab tappeto rug tapis teppich alfombra





monopoli divano sofa canapé sofa sofà
cloè poltrona armchair fauteuil sessel butaca
zerocento tavolino coffee table table basse beistelltisch mesita
baobab tappeto rug tapis teppich alfombra



glow-in

design Marc Sadler

Un modo nuovo di vivere il quotidiano
comodamente rilassati e in totale benessere.

How about a new way of spending your spare time
relaxing comfortably in total wellbeing.

Une nouvelle façon de vivre le quotidien confortablement
assis pour une relaxation profonde et un bien-être total.

Die neue Art, den Alltag zu leben Machen Sie es
sich bequem und genießen Sie reines Wohlbehagen.

Una nueva forma de vivir la cotidianidad
completamente relajados y con el máximo bienestar.







glow-in divano sofa canapé sofa sofá
monopoli chaise longue chaise longue chaise longue Chaiselongue chaise longue
dabliu-in tavolino coffee table table basse beistelltisch mesita
baobab tappeto rug tapis teppich alfombra





Accoglienti elementi imbottiti oversize con ampi cuscini. Caratterizzante la versione con rivestimento decò in tessuto e pelle sfoderabile.

Warm, oversize, upholstered with large cushions. The version with decò covers inremovable fabric or leather really distinguishes this line.

De chauds éléments rembourrés Oversize. Version avec le revêtement Decò déhoussable en tissu et en cuir est tout à fait caractéristique.

Einladende Oversize-Polsterelemente mit großen Kissen. Hervorstechend die Version mit abziehbarem Decò-Bezug aus Stoff oder Leder.

Cálidos elementos acolchados oversize, con amplios cojines. Original la versión con revestimiento Decò en tejido y piel desenfundable.



divano sofa canapé sofa sofá **glow-in**
 tavolino coffee table table basse beistelltisch mesita **glow-in**
 pouf pouf pouf pouf pouf **stripe**
 tappeto rug tapis teppich alfombra **struttura luce**



glow-in divano sofa canapé sofa sofá
glow-in tavolino coffee table table basse beistelltisch mesita
stripe pouf pouf pouf pouf pouf
struttura luce tappeto rug tapis teppich alfombra





Stack of books and a newspaper on a white table in the foreground. The books include titles by Pablo Atchugarry and Anthony Suau.



lagoon island

design Jai Jalan

Un'isola girevole, avvolgente, morbida e ludica, su cui rilassarsi piacevolmente. Originale versione con tessuto bicolore.

An enveloping, soft and fun-loving swivel island made for exquisite relaxation. An original version covered with two-tone fabric.

Une «île» pivotante, enveloppante, moelleuse et gaie sur laquelle on pourra se relaxer confortablement.

Une version originale déclinée dans un tissu bicolore.

Eine drehbare, einhüllende, weiche und glänzende Insel, die zum angenehmen Entspannen einlädt. Originalversion mit zweifarbigem Stoffbezug.

Una chaise longue giratoria, envolvente, mullida y briosa donde relajarse a gusto.

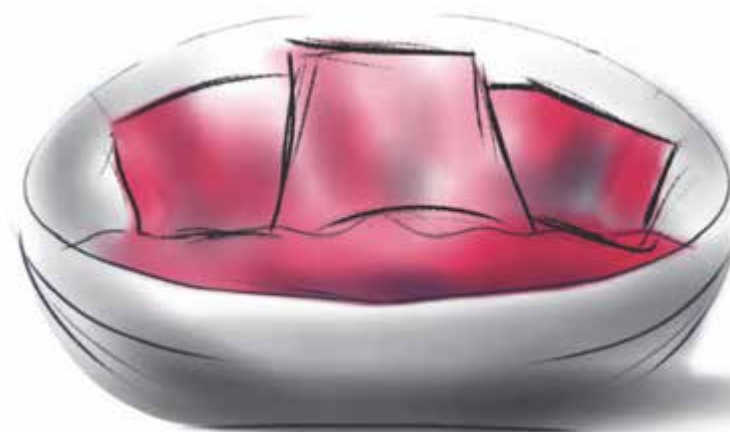





lagoon island divano sofa canapé sofa sofá
kara tavolino coffee table table basse beistelltisch mesita
baobab tappeto rug tapis teppich alfombra



Scopri i contenuti extra
con l'app Gruppo Euromobil
Check out the extra content
with Euromobil Group app





lagoon island divano sofa canapé sofa sofá





lacon island divano sofa canapé sofa sofá
kara tavolino coffee table table basse beistelltisch mesita
baobab tappeto rug tapis teppich alfombra





lagoon

design Jai Jalan

Infinita comodità per abbandonarsi in pieno relax:
divano e maxipoltrona con tavolino rotante.

Limitless comfort to let yourself go to complete relaxation:
sofa and maxi armchair with a swivel coffee table.

Un confort infini pour s'abandonner et atteindre une relaxation
totale: canapé et maxi fauteuil avec petite table pivotante.

Unendliche Bequemlichkeit für Relax pur:
Sofa und Maxisessel mit drehbarem Beistelltisch.

Comodidad infinita para entregarse al relax total:
sofá y maxi butaca con mesita giratoria.





lacon divano sofa canapé sofa sofá
lacon poltrona armchair fauteuil sessel butaca
kara tavolino coffee table table basse beistelltisch mesita
gesto controllato tappeto rug tapis teppich alfombra







divano sofa canapé sofa sofá **lagoon**
poltrona armchair fauteuil sessel butaca **lagoon**
tavolino coffee table table basse beistelltisch mesita **kara**
tappeto rug tapis teppich alfombra **struttura luce**





tuliss

design Jai Jalan

Design esclusivo per un divano ispirato a forme floreali che valorizza il centro del living.

An exclusive design for a sofa inspired by floral shapes that sets off the heart of the living room.

Un design exclusif pour un canapé s'inspirant de formes florales qui valorisent la zone living.

Ein von floralen Formen inspiriertes Sofa mit exklusivem Design, das zum Mittelpunkt des Wohnraums wird.

Diseño exclusivo para un sofá que se inspira en la forma de las flores y realza la zona de estar.







tuliss divano sofa canapé sofa sofá
tuliss poltrona armchair fauteuil sessel butaca
dabliu-in tavolino coffee table table basse beistelltisch mesita
baobab tappeto rug tapis teppich alfombra

SHADOWS





tuliss divano sofa canapé sofa sofá
tuliss poltrona armchair fauteuil sessel butaca
kara tavolino coffee table table basse beistelltisch mesita
struttura luce tappeto rug tapis teppich alfombra





tuliss up

design Jai Jalan

Design organico per un divano accogliente
e armonioso grazie alle sue linee curve.

An organic design for a sofa cosy and
harmonious thanks to its curved lines.

Un design organique pour un canapé accueillant
et harmonieux grâce à ses lignes courbes.

Ein Sofa mit ausgefallenem Design organisch Einladend
und harmonisch dank der runden Linien.

Diseño orgánico para un sofá acogedora
y armoniosa gracias a sus líneas curvas.





tuliss up divano sofa canapé sofa sofá
kara tavolino coffee table table basse beistelltisch mesita
gesto controllato tappeto rug tapis teppich alfombra



blo us

design Roberto Gobbo e R&S désirée

Composizioni che cambiano a piacere, profondità e altezze diverse da combinare con creatività. Rivestimento double-face a richiesta.

The arrangements can be rearranged at every whim with various depths and heights that can be creatively combined. Double-faced cover on demand.

Des compositions modifiables au gré de chacun, des profondeurs et des hauteurs différentes se combinant avec créativité. Revêtement double face sur demande.

Nach Lust und Laune abwandelbare Zusammenstellungen, unterschiedliche Höhen und Tiefen für kreative Kombinationen. Doubleface-Bezug auf Anfrage.

Composiciones que cambian según el gusto de cada cual, distintas medidas de alto y fondo que se combinan con creatividad. Revestimiento reversible bajo petición.

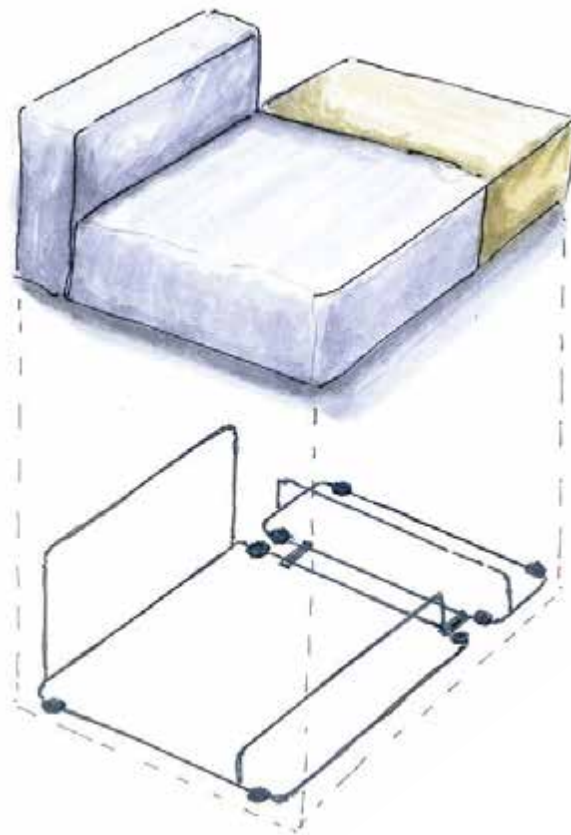





blo us divano sofa canapé sofa sofà
cloè poltrona armchair fauteuil sessel butaca
zerocento tavolino coffee table table basse beistelltisch mesita
baobab tappeto rug tapis teppich alfombra





blo us divano sofa canapé sofa sofà
gesto controllato tappeto rug tapis teppich alfombra



Oltre all'ampia varietà di soluzioni compositive articolate, Blo Us consente anche la possibilità di realizzare configurazioni decisamente più formali e lineari.

Blo Us allows the wide choice of arrangements shown, and also lets you create more formal, linear arrangements.

Outre la grande variété de solutions d'agencement articulées, Blo Us offre également la possibilité de réaliser des configurations beaucoup plus formelles et linéaires.

Neben der großen Vielfalt an frei gegliederten Anbaulösungen bietet Blo Us auch die Möglichkeit, formellere und geradlinigere Gestaltungsvarianten zu realisieren.

Además de la extensa opción de composiciones articuladas, Blo Us ofrece también la posibilidad de realizar configuraciones más formales y lineales.



blo us divano sofa canapé sofa sofá
cloè poltrona armchair fauteuil sessel butaca
zerocento tavolino coffee table table basse beistelltisch mesita
baobab tappeto rug tapis teppich alfombra



zerocento zip

design R&S désirée

Essenziale, rassicurante e ad un prezzo accessibile, presenta un rivestimento a sacco con cerniera lampo in contrasto per una veloce e facile manutenzione.

Minimalist, reassuring and at an accessible price, it has a loose cover with a contrasting zip fastener for quick and easy maintenance.

Simple, rassurant et à un prix accessible, il a un revêtement en forme de sac et une fermeture éclair de couleur contrastante pour un entretien rapide et aisé.

Das essenzielle, einladende und vor allem erschwingliche Modell präsentiert sich mit einem Hüllenbezug mit Zippverschluss in Kontrastfarbe, der sich schnell und mühelos abnehmen lässt.

Esencial, apaciguante y a un precio asequible, tiene el revestimiento en forma de saco con cremallera en contraste para su rápido y fácil mantenimiento.







zerocento zip divano sofa canapé sofa sofá
kara tavolino coffee table table basse beistelltisch mesita
struttura luce tappeto rug tapis teppich alfombra





zerocento zip divano sofa canapé sofa sofá
zerocento zip pouf pouf pouf pouf pouf
one flo poltrona armchair fauteuil sessel butaca
zerocento tavolino coffee table table basse beistelltisch mesita





zerocento

design R&S désirée

Divano elegante e ben sollevato dal pavimento:
molto accogliente nella versione 120 cm di profondità.

An elegant sofa that is definitely raised from the floor:
very cosy in the 120 cm deep version.

Canapé élégant et bien soulevé du sol: très accueillant
dans cette version en 120 cm de profondeur.

Ein elegantes Sofa mit eindrucksvoller Bodenhöhe:
besonders einladend in der Version mit 120 cm Tiefe.

Sofá elegante y levantado del suelo: muy acogedor
en la versión de 120 cm de fondo.





zerocento divano sofa canapé sofa sofà
zerocento pouf pouf pouf pouf pouf
one flo poltrona armchair fauteuil sessel butaca
zerocento tavolino coffee table table basse beistelltisch mesita
struttura luce tappeto rug tapis teppich alfombra







zenit

design R&S désirée

Eleganza e comfort, ma soprattutto quel gusto
senza tempo che supera le mode del momento.

Elegance and comfort but above all an
ageless taste that survives passing fads.

Élégance et confort, mais surtout un goût
atemporel qui va au-delà des modes du moment.

Eleganz und Komfort, aber in erster Linie jener zeitlose
Geschmack, der alle Modelaunen überdauert.

Elegancia y confort, pero sobre todo ese gusto
intemporal que vence las modas y tendencias actuales.





divano sofa canapé sofa sofá **zenit**
poltrona armchair fauteuil sessel butaca **kara**
tavolino coffee table table basse beistelltisch mesita **zerocento**
tappeto rug tapis teppich alfombra **gesto controllato**



zenit divano sofa canapé sofa sofá
zerocento tavolino coffee table table basse beistelltisch mesita
gesto controllato tappeto rug tapis teppich alfombra





zenit divano sofa canapé sofa sofá
kara poltrona armchair fauteuil sessel butaca
kara tavolino coffee table table basse beistelltisch mesita
gesto controllato tappeto rug tapis teppich alfombra





freemood

design R&S désirée

Originale soluzione con ampia penisola:
massimo relax con schienale alzato.

An original idea with a large chaise longue:
utmost relaxation thanks to the raised backrest.

Une solution originale avec une large chaise longue:
la relaxation est maximale lorsque le dossier est relevé.

Eine ausgefallene Lösung mit großzügiger Halbinsel:
höchste Entspannung bietet die aufgestellte Rückenlehne.

Solución original con amplia chaise longue:
máximo relax con el respaldo subido.



Le Corbusier



freemood divano sofa canapé sofa sofá
wing poltrona armchair fauteuil sessel butaca
wing pouf pouf pouf pouf pouf
zerocento tavolino coffee table table basse beistelltisch mesita
tasman tappeto rug tapis teppich alfombra





freemood divano sofa canapé sofa sofá
zerocento tavolino coffee table table basse beistelltisch mesita
gesto controllato tappeto rug tapis teppich alfombra





freemood divano sofa canapé sofa sofá
zerocento tavolino coffee table table basse beistelltisch mesita
gesto controllato tappeto rug tapis teppich alfombra



agon

design Roberto Gobbo

Un divano importante che permette il movimento della struttura schienale.

An eye-catching sofa with an adjustable back structure.

Un canapé important doté d'un mécanisme permettant de relever le dossier.

Ein eindrucksvolles Sofa, das die Verstellung der Rückenlehne gestattet.

Un sofá importante que permite desplazar la estructura del respaldo.







agon divano sofa canapé sofa sofá
kara poltrona armchair fauteuil sessel butaca
kara pouf pouf pouf pouf pouf
kara tavolino coffee table table basse beistelltisch mesita



Scopri i contenuti extra
con l'app Gruppo Euromobil
Check out the extra content
with Euromobil Group app





agon divano sofa canapé sofa sofá
kara tavolino coffee table table basse beistelltisch mesita





agon divano sofa canapé sofa sofá
kara tavolino coffee table table basse beistelltisch mesita
struttura luce tappeto rug tapis teppich alfombra





tibet

design Studio&Co

Relax senza confronti: originale movimento di seduta e di schienale che asseconda diverse esigenze.

Incomparable relaxation: an original seat and backrest adjusting system meets various requirements.

Une relaxation sans égale: un original mouvement de l'assise et du dossier pour répondre aux différentes nécessités.

Grenzenlose Entspannung: Die originellen Verstellmöglichkeiten der Sitzflächen und der Rückenlehne erfüllt unterschiedlichste Bedürfnisse.

Incomparable relax: original desplazamiento de asiento y respaldo que satisface las distintas exigencias.



divano sofa canapé sofa sofá **tibet**
tavolino coffee table table basse beistelltisch mesita **zerocento**
tappeto rug tapis teppich alfombra **gesto controllato**



tibat divano sofa canapé sofa sofá
kara poltrona armchair fauteuil sessel butaca
kara tavolino coffee table table basse beistelltisch mesita
struttura luce tappeto rug tapis teppich alfombra







ozium

design Roberto Gobbo e R&S désirée

Tutta la razionalità di una forma ben proporzionata esaltata
nella versione con basamento in metallo nichel nero.

The total rationality of a well-proportioned shape is
enhanced in the version with a black nickel metal base.

Toute la rationalité d'une forme bien proportionnée, mise
en valeur dans la version avec piètement en métal nickel noir.

In der Version mit Grundgestell aus Metall in
schwarzer Nickelausführung kommt die ganze
Rationalität einer gut proportionierten Form zu Geltung.

Toda la racionalidad de una forma con buenas proporciones
resalta en la versión con base metálica en níquel negro.



ozium divano sofa canapé sofa sofá
ego poltrona armchair fauteuil sessel butaca
ego pouf pouf pouf pouf pouf pouf
gesto controllato tappeto rug tapis teppich alfombra









kubic soft

design Roberto Gobbo e R&S désirée

Uno stile avvolgente e informale
grazie a morbidi cuscini di schienale.

A wraparound, informal and cosy style is
achieved thanks to the soft back cushions.

Un style enveloppant et informel grâce
aux coussins moelleux du dossier.

Die weichen Rückenissen schenken eine
schmeichelhafte und zwanglose Note.

Un estilo envolvente e informal gracias
a los mullidos cojines del respaldo.





kubic soft divano sofa canapé sofa sofá
kara tavolino coffee table table basse beistelltisch mesita
struttura luce tappeto rug tapis teppich alfombra





kubic class

design Roberto Gobbo e R&S désirée

Linee rigorose e formali: l'eleganza e il prestigio di un divano che si sviluppa con armoniche aggregazioni.

Rigorous and formal lines: the elegance and prestige of a sofa that is constructed by harmoniously combining various elements.

Des lignes rigoureuses et formelles: l'élégance et le prestige d'un canapé qui se développe avec des formes harmonieuses.

Strenge und formale Linien: Es entsteht daraus die prestigevolle Eleganz eines Sofas, das sich in harmonischen Verbindungen weiterentwickelt.

Líneas rigurosas y formales: la elegancia y el prestigio de un sofá que se presenta en armoniosas combinaciones.





kubic class divano sofa canapé sofa sofá
dabliu-in tavolino coffee table table basse beistelltisch mesita
struttura luce tappeto rug tapis teppich alfombra







blockone

design Roberto Gobbo

Sistema di sedute modulari con ampia libertà
compositiva. Design lineare e razionale.

A modular seating system that offers great freedom
of arrangement. Linear and rational design.

Un système de sièges modulaires offrant une grande
liberté de configuration. Design linéaire et rationnel.

Modulares Sitzmöbelsystem mit großer gestalterischer
Freiheit. Geradliniges und rationelles Design.

Sistema de asientos modulares con amplia
libertad de composición. Diseño lineal y racional.







blockone divano sofa canapé sofa sofá
ego poltrona armchair fauteuil sessel butaca
zerocento tavolino coffee table table basse beistelltisch mesita
struttura luce tappeto rug tapis teppich alfombra





blockone divano sofa canapé sofa sofá
dabliu-in tavolino coffee table table basse beistelltisch mesita
baobab tappeto rug tapis teppich alfombra





chance

design Marc Sadler

Personalità decisa, grazie all'esclusiva trapuntatura, completamente sfoderabile.

Bold personality comes from completely-removable, luxurious, padded upholstery.

Forte personnalité grâce au capitonnage exclusif, entièrement déhoussable.

Der vollständig abnehmbare Bezug mit exklusiver Steppung betont die starke Persönlichkeit.

Personalidad decidida, gracias al exclusivo pespunteado, completamente desenfundable.





chance divano sofa canapé sofa sofá
kara poltrona armchair fauteuil sessel butaca
kara pouf pouf pouf pouf pouf







divano sofa canapé sofa sofá **chance**
tavolino coffee table table basse beistelltisch mesita **marilyn**
tavolino coffee table table basse beistelltisch mesita **zerocento**
appendiabito coat rack **dabliu**
porte-vêtements kleiderständer perchero
tappeto rug tapis teppich alfombra **baobab**

it-is

design Simone Micheli e R&S désirée

Curve fluide rivoluzionano i tratti estetici della seduta contemporanea.

Flowing curves revolutionise the looks of contemporary seating.

Des courbes fluides révolutionnent les traits esthétiques du siège contemporain.

Fließende Kurven revolutionieren den ästhetischen Entwurf dieses zeitgenössischen Sitzmöbels.

Curvas fluidas que revolucionan los rasgos estéticos del asiento contemporáneo.









divano sofa canapé sofa sofá **it-is**
dormeuse dormeuse dormeuse dormeuse dormeuse **it-is**
tavolino coffee table table basse beistelltisch mesita **kara**
tappeto rug tapis teppich alfombra **struttura luce**



it-is divano sofa canapé sofa sofá
struttura luce tappeto rug tapis teppich alfombra





lov trend

design R&S désirée

La linea curva dello schienale si integra con il bracciolo.
Il rivestimento a sacco si presenta con cuciture a vista in tono.

The curved line of the backrest integrates with the armrest.
The loose cover has visible tone-on-tone stitching.

La ligne courbe du dossier s'intègre à l'accoudoir. Le revêtement en forme de housse est orné de surpiqûres apparentes assorties.

Die runde Linie des Rücken kissens setzt sich in der Armlehne fort. Der Hüllenbezug präsentiert sich mit farblich abgestimmten Ziernähten.

La línea curva del respaldo se integra con el brazo.
La funda tiene las costuras a la vista a tono.





lov trend divano sofa canapé sofa sofá
kara tavolino coffee table table basse beistelltisch mesita
struttura luce tappeto rug tapis teppich alfombra





lov trend divano sofa canapé sofa sofá
kara tavolino coffee table table basse beistelltisch mesita
struttura luce tappeto rug tapis teppich alfombra



lov elegance

design R&S désirée

Linee senza tempo ed indiscussa classe grazie alle perfette proporzioni e all'aspetto accogliente.

Ageless lines and undisputed class are achieved thanks to perfect proportions and cosy looks.

Des lignes atemporelles et une classe incontestée grâce à des proportions parfaites et à un aspect accueillant.

Zeitlose Linien, unbestreitbare Klasse verbinden sich mit perfekten Proportionen und einem einladenden Äußeren.

Línea intemporal y elegancia indudable gracias a sus proporciones perfectas y su aspecto acogedor.









divano sofa canapé sofa sofá **lov elegance**
poltrona armchair fauteuil sessel butaca **lov elegance**
tavolino coffee table table basse beistelltisch mesita **dabliù**
appendiabito coat rack **dabliu**
porte-vêtements kleiderständer perchero
tappeto rug tapis teppich alfombra **baobab**





divano sofa canapé sofa sofá lov elegance
tavolino coffee table table basse beistelltisch mesita zerocento
tappeto rug tapis teppich alfombra gesto controllato





Scopri i contenuti extra
con l'app Gruppo Euromobil
Check out the extra content
with Euromobil Group app



oplà

design R&S désirée

Un comfort senza confronti per un divano che con un semplice gesto diventa un comodo letto matrimoniale.

Matchless comfort for a sofa that becomes a comfortable double bed at a touch.

Un confort sans égal pour un canapé qui se transforme, par un simple geste, en un pratique lit à 2 places.

Unvergleichlicher Sitzkomfort für ein Sofa, das sich mit einem einfachen Handgriff in ein bequemes Bett verwandelt.

Un confort incomparable para un sofá que con un simple gesto se convierte en cómoda cama de matrimonio.



oplà divano sofa canapé sofa sofà
zerocento tavolino coffee table table basse beistelltisch mesita
linear pouf pouf pouf pouf pouf
struttura luce tappeto rug tapis teppich alfombra



kubic class

design Roberto Gobbo e R&S désirée

Tutto il valore e la qualità di un divano classico
che diventa anche un grande letto.

The full merit and quality of a classic
sofa which also becomes a large bed.

Toute la valeur et la qualité d'un canapé classique
qui se transforme également en un grand lit.

Die hochwertige Qualität eines klassischen Sofas,
das sich auch in ein großes Bett verwandeln lässt.

Todo el valor y la calidad de un sofá clásico
que se convierte en amplia cama.





divano sofa canapé sofa sofá **kubic class**
tappeto rug tapis teppich alfombra **struttura luce**



kubic soft divano sofa canapé sofa sofá
kara tavolino coffee table table basse beistelltisch mesita
struttura luce tappeto rug tapis teppich alfombra



kubic soft

design Roberto Gobbo e R&S désirée

Uno stile avvolgente grazie ai morbidi cuscini di schienale: un divano che diventa un letto.

A wrap-around style achieved thanks to the soft back cushions: a sofa that becomes a bed.

Un style enveloppant grâce aux coussins moelleux du dossier: un canapé qui se transforme en lit.

Die weichen Rückenkissen schenken eine schmeichelhafte Note: Ein Sofa wird zum Bett.

Un estilo envolvente gracias a los mullidos cojines del respaldo: un sofá que se convierte en cama.

every one

design Roberto Gobbo e R&S désirée

Una linea essenziale con una evoluta trasformabilità da divano a comodo letto.

A sofa with basic lines that an evolved system transforms into a comfortable bed.

Une ligne essentielle avec un système évolué permettant de transformer ce canapé en un lit confortable.

Eine wesentliche Linie mit fortschrittlicher Wandlungsfähigkeit von Sofa zu bequemen Bett.

Una estilo sobrio con la posibilidad de convertir el sofá en cómoda cama.







every one divano sofa canapé sofa sofá
pod poltrona armchair fauteuil sessel butaca
dabliu tavolino coffee table table basse beistelltisch mesita
gesto controllato tappeto rug tapis teppich alfombra



poltrone
armchairs
fauteuils
sessel
butacas



wing

design Setsu & Shinobu Ito

La poltrona Wing, prevista in versione girevole, presenta una struttura leggera e sinuosa, ed un ampio e alto schienale che avvolge morbidamente.

The swivel Wing armchair has a light, sinuous structure and a large, tall, gently encircling backrest.

Le fauteuil Wing, prévu en version pivotante, a une structure légère et sinueuse et un dossier haut et large qui enveloppe tendrement le corps.

Der Sessel Wing ist in drehbarer Version vorgesehen und präsentiert sich mit einer leichten, geschwungenen Struktur und einer hohen, einhüllenden Rückenlehne.

La butaca Wing, disponible en versión giratoria, que cuenta con una estructura liviana y sinuosa y un amplio y alto respaldo que envuelve suavemente.





poltrona armchair fauteuil sessel butaca **wing**
pouf pouf pouf pouf pouf **wing**



wing poltrona armchair fauteuil sessel butaca







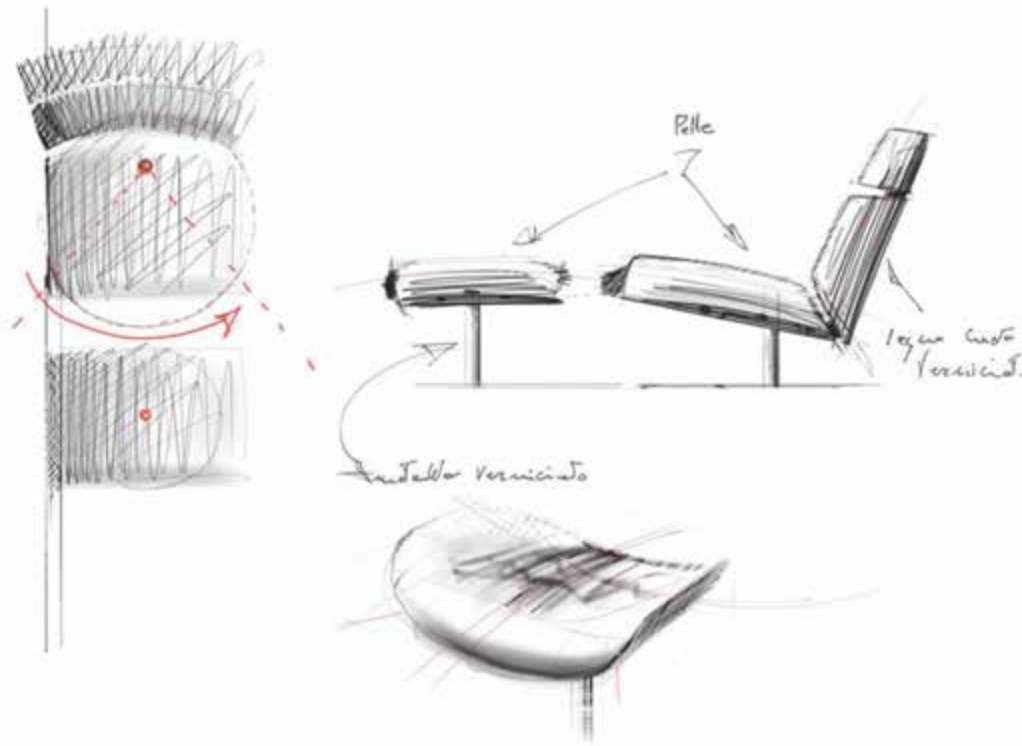

kara

design Marc Sadler

Un guscio dorsale protettivo che racchiude un morbido cuscino per abbandonarsi nel massimo comfort.

A protective shell encloses a soft cushion on which you can relax in utmost comfort.

Une coque dorsale protectrice qui loge un coussin moelleux pour s'abandonner et atteindre un confort maximal.

Eine schützende Rückenschale, die ein weiches Kissen umschließt und maximalen Sitzkomfort garantiert.

Un casco dorsal protector que encierra un mullido cojín para entregarse al máximo confort.





kara poltrona armchair fauteuil sessel butaca
kara pouf pouf pouf pouf pouf

Comfort senza limiti per la poltrona Kara dotata di un'esclusiva base girevole a 120° che si propone con un design pulito e formale.

The clean, formal design of the Kara armchair offers limitless comfort, with a luxurious 120° swivel base.

Confort sans limites pour le fauteuil Kara doté d'un piètement exclusif pivotant à 120°, qui offre un design net et formel.

Der Sessel Kara mit exklusivem, bis 120° drehbarem Untergestell garantiert grenzenlosen Komfort und überzeugt durch sein reines und schnörkelloses Design.

Confort sin límites para la butaca Kara provista de exclusiva base giratoria de 120° que se propone con diseño limpio y formal.





lagoon

design Jai Jalan

Non solo una maxipoltrona girevole ma un'accogliente nido dove abbandonarsi tra cuscini soffici ed avvolgenti.

Not just a maxi swivel armchair but a cosy nest in which you can relax amidst soft and enveloping cushions.

Ce n'est pas uniquement un maxi fauteuil pivotant, mais également un nid accueillant où l'on pourra s'abandonner entre ses coussins moelleux.

Nicht nur ein drehbarer Maxisessel, sondern auch ein behagliches Nest, dessen weiche Kissen zum Verweilen einladen.

No sólo una maxi butaca sino un nido acogedor al que entregarse entre mullidos y envolventes cojines.





lacoon poltrona armchair fauteuil sessel butaca



Scopri i contenuti extra
con l'app Gruppo Euromobil
Check out the extra content
with Euromobil Group app





Il progetto esclusivo della poltrona Lagoon, prevede come optional tre movimenti rotatori contemporanei a 360°: base poltrona; piano tavolino e struttura a braccio del tavolino.

The exclusive design of the Lagoon armchair offers three optional contemporary rotating movements over 360°: armchair base; coffee table top and table bracket structure.

Le projet exclusif du fauteuil Lagoon prévoit, en option, trois mouvements de rotation à 360° qui s'effectuent en même temps sur le piètement du fauteuil, la tablette d'appoint et le support à bras de la tablette d'appoint.

Der einzigartige Entwurf des Sessels Lagoon sieht als Option drei gleichzeitige 360°-Drehbewegungen vor: Untergestell des Sessels, Tischplatte und Stütze des Beistelltischs.

El proyecto exclusivo de la butaca Lagoon prevé, opcionalmente, tres movimientos giratorios simultáneos de 360°: base de la butaca; sobre de la mesita y estructura orientable de la mesita.



le midi

design Setsu & Shinobu Ito

Linee sinuose e comfort avvolgente per la dinamica poltrona bicolore in tessuto, decò in tessuto e pelle, completa di pouf.

Curvy lines and cosy comfort for the dynamic two-tone, fabric or fabric, decò and leather upholstered armchair with complementary pouf.

Des lignes sinueuses et un confort enveloppant pour ce dynamique fauteuil bicolore réalisé en tissu, ou en tissu, decò et cuir, et accompagné d'un pouf.

Sanft gerundete Linien und einhüllenden Sitzkomfort bietet dieses schwungvolle zweifarbige Sofa mit Stoffbezug oder aus Stoff, Deko und Leder mit dazugehörigem Pouf.

Líneas sinuosas y confort envolvente para la dinámica butaca de dos colores, en tejido, deco o tejido y piel, con pouf.





poltrona armchair fauteuil sessel butaca **le midi**
pouf pouf pouf pouf pouf **le midi**



cloè

design R&S désirée

Armoniosamente asimmetrica, Cloè presenta due comode posizioni di relax. Originale design monocolore, bicolore o nel fantasioso decò.

Harmoniously asymmetric, Cloè offers two comfortable and relaxing positions. The original design is available in a one-tone, two-tone or in an imaginative decò cover.

Harmonieusement asymétrique, Cloè offre deux confortables positions de relaxation. Design original monocouleur, bicolore ou bien en version déco sous le signe de la fantaisie.

Das harmonisch asymmetrische Modell Cloè bietet zwei bequeme Relax-Positionen. Design in ein-oder zweifarbiger Ausführung oder in der fantasievollen Version Decò.

Armoniosamente asimétrica, Cloè ofrece dos cómodas posturas para el relax. Diseño original, de uno o dos colores o en el fantasioso decò.





Scopri i contenuti extra
con l'app Gruppo Euromobil
Check out the extra content
with Euromobil Group app



eldora

design R&S désirée

Un delicato e inclinato profilo unisce i braccioli allo schienale che sale inclinandosi all'indietro: una poltrona senza tempo con originale finitura della cucitura.

A delicate, slanting edging joins the armrests to the gradually inclining backrest: a timeless armchair with original seams.

Un profil délicat et incliné unit les accoudoirs au dossier qui monte en s'inclinant à l'arrière: un fauteuil intemporel avec une finition des surpiqûres originale.

Eine zarte, abgeschrägte Einfassung verbindet die Armlehnen mit der rückwärts hochstrebenden Rückenlehne: ein zeitloser Sessel mit origineller Nahtverarbeitung.

Un perfil delicado e inclinado junta los brazos con el respaldo que va reclinándose: una butaca intemporal por la costura original.





poltrona armchair fauteuil sessel butaca **eldora**



troy poltrona armchair fauteuil sessel butaca
troy pouf pouf pouf pouf pouf



troy

design R&S désirée

Relax totale per tutto il corpo e piacevole dondolio grazie alla morbida curva della base. Originale nella versione tessuto e pelle.

Total relaxation for the whole body is favoured by the pleasant rocking motion provided by the gently curving base. Original in the fabric and leather.

Relaxation totale pour tout le corps et agréable mouvement de balancier grâce à la courbe souple de l'embase. Original en tissu et cuir.

Vollkommene Entspannung für den ganzen Körper und ein angenehmes Schaukelgefühl dank der weichen Rundung des Grundgestells. Aufgefallen in der Stoff und Leder.

Relajamiento total para todo el cuerpo al mecerlo levemente, gracias a la curva suave de la base. Original en tejido y piel.



one flo

design R&S désirée

Un gesto ispirato al mondo floreale. Completamente sfoderabile sia in tessuto, sia in pelle che nella versione decò, realizzata in tessuto e pelle.

A gesture inspired by the world of flowers. It has a completely removable cover in fabric, leather or in the deco version made from fabric and leather.

Un geste s'inspirant du monde floral. Entièrement déhoussable tant dans la version en tissu, que dans les versions en cuir et en Decò, un revêtement réalisé en tissu et en cuir.

Eine von der Blumenwelt inspirierte Geste. Der Sessel ist sowohl mit Stoff- oder Lederbezug als auch in der Version Decò in Stoff und Leder vollständig abziehbar.

Un gesto que se inspira en el mundo de las flores. Completamente desenfundable tanto de tejido como de piel y en la versión decò, realizada en tejido y piel.







tuliss

design Jai Jalan

Design dinamico e naturale per la maxipoltrona girevole dalla linea morbida e floreale.

A dynamic and natural design for the maxi swivel armchair with a soft and flowery line.

Un design dynamique et naturel pour ce maxi fauteuil pivotant aux lignes douces et florales.

Ein schwungvolles, natürliches Design kennzeichnet den drehbaren Maxisessel mit der weichen, floralen Linie.

Diseño dinámico y natural para la maxi butaca giratoria con su línea suave y floral.









poltrona armchair fauteuil sessel butaca **tuliss**

tuliss up

design Jai Jalan

Originale e avvolgente maxipoltrona. La versione girevole presenta una particolare base a vista.

An original, inviting oversize armchair. The swivel version has a special exposed base.

Maxi-fauteuil original et enveloppant. La version pivotante a un piètement apparent tout à fait particulier.

Origineller und bequemer Maxisessel. Die Drehversion präsentiert sich mit einem ausgefallenen sichtbaren Untergestell.

Original y envolvente maxi butaca. La versión giratoria cuenta con una base vista especial.











eli fly

design Jai Jalan

Un segno raffinato e forte, dalla linea unica e personale con esclusiva struttura in poliuretano ad alta densità.

A strong and refined mark with a unique and personal line and an exclusive high-density polyurethane structure.

Un signe raffiné et fort, une ligne unique et personnelle avec une structure exclusive en polyuréthane à haute densité.

Ein raffinierter, ausdrucksstarker Entwurf mit einzigartiger Linienführung und exklusiver Struktur aus Polyurethan mit hoher Dichte.

Una señal elegante y fuerte, con su línea única y personal y la exclusiva estructura de poliuretano de alta densidad.



chaise longue chaise longue chaise longue Chaiselongue chaise longue eli fly





COCÒ

design R&S désirée

Una forma organica ed avvolgente che accoglie in una piacevole morbidezza. Funzionale base girevole.

An organic, wrap-around shape that welcomes you in a pleasantly soft way. Practical swivel base.

Une forme organique et enveloppante pour un accueil moelleux et agréable. Piètement pivotant très fonctionnel.

Eine organische und einladende Form, die durch angenehme Weichheit überrascht. Funktionell das drehbare Grundgestell.

Una forma orgánica y envolvente que acoge con su placentera suavidad. Funcional base giratoria.

pod

design R&S désirée

Poltroncina in pelle dalla forma avvolgente e morbidamente sinuosa dotata di base girevole.

Softly sinuous, wraparound leather armchair with a swivel base.

Fauteuil en cuir avec une forme enveloppante, moelleuse et sinueuse, doté d'un piètement pivotant.

Kleiner Ledersessel mit weicher, runder und einladender Form und drehbarem Grundgestell.

Sillón de piel con forma envolvente y suavemente sinuosa, y base giratoria.





poltrona armchair fauteuil sessel butaca pod



ego poltrona armchair fauteuil sessel butaca
ego pouf pouf pouf pouf pouf



ego

design R&S désirée

Poltrona relax con pouf: una concezione organica ma con un effetto di grande morbidezza. Esclusiva base girevole.

A relaxing armchair and pouf: an organic idea with a very soft effect. Exclusive swivel base.

Fauteuil relax avec pouf: une conception organique, mais avec un effet de grande souplesse. Piètement pivotant exclusif.

Ruhessel mit Hocker: Ein organisches Konzept, das durch seine weiche Optik überrascht. Exklusives drehbares Grundgestell.

Butaca relax con pouf: un concepto orgánico pero que surte el efecto de una gran suavidad. Exclusiva base giratoria.

it-is

design Simone Micheli e R&S désirée

Design contemporaneo determinato da esclusiva struttura in metallo e da pregiato cuoio intrecciato.

A contemporary design set off by an exclusive metal structure and by precious interlaced stiff leather.

Un design contemporain déterminé par une structure exclusive en métal et par un cuir tressé de haute qualité.

Das zeitgenössische Design wird durch die exklusive Metallstruktur und das hochwertige Ledergeflecht bestimmt.

Diseño contemporáneo determinado por la exclusiva estructura metálica y el preciado cuero entrelazado.





poltrona armchair fauteuil sessel butaca it-is



filo poltrona armchair fauteuil sessel butaca
filo pouf pouf pouf pouf pouf
filo tavolino coffee table table basse beistelltisch mesita



filo

design Marc Sadler

Originale dialogo tra l'andamento curvilineo della parte inferiore e la marcata linearità di braccioli e schienale.

An original dialogue between the curved lines of the lower section and the marked linearity of the armrests and the backrest.

Dialogue original entre la forme curviligne de la partie basse et la linéarité prononcée des accoudoirs et du dossier.

Auffällig das Wechselspiel zwischen dem kurvenförmigen Verlauf des Unterbaus und der markanten Geradlinigkeit der Arm- und Rückenlehnen.

Diálogo original entre las formas curvas de la parte inferior y la fuerte linealidad de brazos y respaldo.

nest one

design R&S désirée

Un segno forte e pieno, un'accogliente nido circolare,
per un connubio perfetto tra acciaio e pelle pieno fiore.

A strong, full note, a cosy circular nest for a perfect
combination of steel and full-grain leather.

Une ligne forte et pleine, un nid rond et accueillant,
une alliance parfaite entre acier et cuir pleine fleur.

Eine starke Basis und eine einladend runde Sitzschale schaffen
die perfekte Verbindung zwischen Stahl und vollnarbigem Leder.

Una señal fuerte y redonda, un acogedor nido circular,
para una combinación perfecta de acero y piel plena flor.





poltrona armchair fauteuil sessel butaca nest one



doralee poltrona armchair fauteuil sessel butaca

doralee

design Marc Sadler

Uno stile senza tempo per la raffinata poltroncina pensata sia per la casa elegante, sia per gli ambienti professionali.

A timeless style for a refined armchair designed for elegant homes but that is also perfect in professional settings.

Un style atemporel pour ce fauteuil raffiné pensé tant pour l'habitation élégante que pour les espaces professionnels.

Ein zeitloser Stil ist das Merkmal dieses kleinen raffinierten Sessels, der sowohl für das elegante Heim als auch für Büroräume gedacht ist.

Un estilo intemporal para el placentero sillón ideado tanto para la casa elegante como para los ambientes profesionales.





kel in poltrona armchair fauteuil sessel butaca

kel in kel

design R&S désirée

Originale poltrona a dondolo dal design giovane e particolari lavorazioni a trapuntatura e capitonnè.

Original rocking chair with fresh, young design and unique padded capitonné finish.

Original fauteuil à bascule au design jeune, réalisé avec un capitonnage singulier.

Ausgefallener Schaukelstuhl mit jugendlichem Design und einer besonderen Stepp- und Capitonnè-Verarbeitung.

Original mecedora con diseño joven y particular labor respunteada y capitoné.





lov trend poltrona armchair fauteuil sessel butaca

lov trend

design R&S désirée

Generose dimensioni e linea accogliente per stare comodamente rilassati e in totale benessere. Elegante cucitura a vista in tono.

Large size, inviting design for sitting and relaxing in total well-being. Elegant tone on tone decorative stitching.

Dimensions généreuses et ligne accueillante pour rester confortablement assis, se relaxer dans un bien-être total.

Élégante surpiqûre réalisée dans la même tonalité.

Großzügige Maße und einladende Linien bieten entspannten Sitzkomfort und absolutes Wohlbefinden.

Elegant die farblich abgestimmte Ziernaht.

Amplias medidas y línea acogedora para estar completamente relajados, disfrutando del máximo bienestar. Elegante costura vista a tono.





madison

design R&S désirée

Volumi accoglienti e design rigoroso per una poltrona protagonista del living contemporaneo.

Cosy volumes and a rigorous design for an armchair that is the star of the contemporary living room.

Des volumes accueillants et un design rigoureux pour un fauteuil prenant une place importante dans le living contemporain.

Großzügige Maße und strenges Design für einen Sessel, der zum Hauptdarsteller modernen Wohnens wird.

Volúmenes acogedores y diseño riguroso para una butaca que protagoniza la zona de estar contemporánea.





omnis poltrona armchair fauteuil sessel butaca



omnis

design Andrea Lucatello e R&S désirée

Armoniose geometrie e volumi equilibrati
per una comodissima poltrona.

Harmonious geometric lines and balanced
volumes for a really comfortable armchair.

Des géométries harmonieuses et des volumes
équilibrés pour un fauteuil très confortable.

Harmonische Geometrien und ausgewogene Maße
ergeben zusammen einen höchst bequemen Sessel.

Armoniosas geometrías y volúmenes
equilibrados para un sillón muy cómodo.

angel

design Andrea Lucatello

Originale dialogo tra l'andamento curvilineo della parte inferiore e la marcata linearità di braccioli e schienale.

An original dialogue between the curved lines of the lower section and the marked linearity of the armrests and the backrest.

Dialogue original entre la forme curviligne de la partie basse et la linéarité prononcée des accoudoirs et du dossier.

Auffällig das Wechselspiel zwischen dem kurvenförmigen Verlauf des Unterbaus und der markanten Geradlinigkeit der Arm- und Rückenlehnen.

Diálogo original entre las formas curvas de la parte inferior y la fuerte linealidad de brazos y respaldo.







one flo sedia chair chaise sthul silla



one flo

design R&S désirée

Una sedia avvolgente ed organica, ispirata al mondo floreale,
elegante in tessuto o pelle, molto friendly in polietilene.

A cosy and natural chair inspired by the world of flowers;
elegant in fabric or leather, informal in polyethylene.

Une chaise enveloppante et organique, s'inspirant du monde
floral, élégante en tissu ou en cuir, très friendly en polyéthylène.

Ein einhüllender und organischer Stuhl, der sich an der Blumenwelt inspiriert.
Elegant mit Stoff- oder Lederbezug, very friendly aus Polyethylen.

Una silla envolvente y orgánica, que se inspira en el mundo
de las flores, elegante en tejido o piel, informal en polietileno.







cuscini d'autore

tessuto Papillon

liberamente ispirato all'opera di Alberto Biasi

Un tessuto prestigioso dove il fascino e la bellezza dell'arte cinetica di Alberto Biasi dona l'illusione del movimento.

A luxurious fabric on which the allure and beauty of Alberto Biasi's kinetic art gives the illusion of movement.

Un tissu prestigieux où le charme et la beauté de l'art cinétique d'Alberto Biasi donnent l'illusion du mouvement.

Ein kostbarer Stoff, dem der Zauber und die Schönheit der kinetischen Kunst von Alberto Biasi die Illusion der Bewegung verleiht.

Un tejido prestigioso donde el encanto y la belleza del arte cinético de Alberto Biasi aportan la ilusión del movimiento.



cuscini d'autore
tessuto Gesto

liberamente ispirato all'opera di Pope

Originale tessuto dove i segni grafici creativi
manifestano un effetto estetico elegante e raffinato.

An original fabric with an elegant, refined
creative pattern for a stylish effect.

Tissu original où les signes graphiques créatifs
manifestent un effet esthétique élégant et raffiné.

Ein aufgefallener Stoff, dessen kreative
grafische Muster zu einem eleganten und
raffinierten ästhetischen Effekt führen.

Tejido original donde los signos gráficos creativos
producen un efecto estético elegante y refinado.





cuscini cushions coussins kissen cojines **stripe**



cuscini cushions coussins kissen cojines **stripe**



cuscini cushions coussins kissen cojines **easy**



cuscini cushions coussins kissen cojines **fascia**

complementi
accessories
compléments
zusatzelemente
complementos





dabliu tavolino coffee table table basse beistelltisch mesita
dabliu appendiabito coat rack porte-vêtements kleiderständer perchero

dabliu

design Setsu & Shinobu Ito

Tavolini e appendiabito-libreria,
capaci di coniugare bellezza e
funzionalità. Elementi abbinabili
a tutta la collezione Désirée.

Coffee tables and coat hanger-bookcase
capable of blending beauty with
functionality. These elements can be
used with the whole Désirée collection.

Tables basses et porte-vêtements-bibliothèque,
capables de conjuguer beauté
et fonctionnalité. Éléments pouvant
s'utiliser avec toute la collection Désirée.

Beistelltische und Kleiderständer-
Bücherregal, die Schönheit und
praktischen Nutzen vereinen. Elemente,
die mit der gesamten Kollektion
Désirée kombiniert werden können.

Mesitas y perchero-librería,
capaces de conjugar belleza y
funcionalidad. Estos elementos se
combinan con toda la gama Désirée.





Essenzialità giapponese, alta artigianalità italiana.
 Leggera struttura poliedrica in metallo, piani
 in legno materico dalle morbide forme asimmetriche.

Japanese minimalist, Italian handicraft expertise.
 Light, multipurpose, metal structure with soft,
 asymmetric, textured, wooden coffee tabletops.

Sobriété japonaise, haut artisanat italien.
 Structure légère et polyédrique en métal, plateaux
 en bois aux formes douces et asymétriques.

Japanische Wesenlichkeit, hohe italienische Handwerkskunst.
 Eine leichte facettenreiche Struktur aus Metall, Fachböden aus
 materischem Holz mit weichen asymmetrischen Formen.

Esencialidad japonesa, la mejor labor artesanal italiana.
 Ligera estructura polifacética de metal y sobres
 de madera matérica con suaves formas asimétricas.



tavolino coffee table table basse beistelltisch mesita **dabliu**



dabliu tavolino coffee table table basse beistelltisch mesita

dabliu-in

design Setsu & Shinobu Ito

La collezione è caratterizzata dall'elegante e sottile intreccio strutturale in tondino metallico, nelle finiture argento lucido oppure verniciato bronzo opaco. Piani in laccato lucido, di forma circolare e bordo sagomato.

The collection features a slim and elegant, tubular metal cross-structure in the polished silver or matt bronze finish. Gloss lacquered circular tops with shaped edges.

La collection se distingue par l'élégant et fin entrelacs du piètement réalisé en tube rond métallique et décliné dans les finitions argent brillant ou bien laqué bronze mat. Plateaux laqués brillants, de forme arrondie avec chant galbé.

Die Kollektion hebt sich durch das schmale und elegante Strukturgeflecht aus metallischem Rundrohr in den Ausführungen Silber Hochglanz oder Bronze matt lackiert hervor. Die in Hochglanz lackierten Platten besitzen eine runde Form mit fassonierter Kante.

La colección se caracteriza por la elegante y fina estructura entrelazada en redondo metálico, en los acabados plateado brillante o pintado en bronce mate. Sobres lacados brillantes, con forma circular y canto conformado.





zerocento

design R&S désirée

L'eleganza estetica è finemente compiuta dall'esclusivo taglio a 30° che ne alleggerisce gli spessori e crea un effetto di leggerezza.

Aesthetic elegance is refinedly accomplished thanks to the exclusive 30° tapering that makes its solidity lighter and creates an airy effect.

L'élégance esthétique est finement réalisée par la découpe exclusive à 30° qui en allège les épaisseurs et qui crée un effet de légèreté.

Die ästhetische Eleganz beruht auf dem exklusiven 30° Zuschnitt, der den Kanten und damit dem Gesamtentwurf eine besondere Leichtigkeit schenkt.

La elegancia estética se completa finamente por el exclusivo corte de 30° que alivia su grosor y produce un efecto liviano.



tavolino coffee table table basse beistelltisch mesita **zerocento**







glow-in

design Marc Sadler

Tutta la bellezza naturale del legno: tavolini dalla forma geometrica e dalla forte componente materica.

All the natural beauty of wood: geometrically-shaped coffee tables with a strong, chunky appeal.

Toute la beauté naturelle du bois: tables basses avec une forme géométrique et un aspect matière très fort.

Die ganze natürliche Schönheit des Holzes: Beistelltische mit geometrischer Form und einer starken urwüchsigen Ausstrahlung.

Todo el encanto natural de a madera: mesitas con forma geométrica y fuerte matericidad.



tavolino coffee table table basse beistelltisch mesita **glow-in**





kara

design Marc Sadler

Tavolini in diverse misure con piano circolare in vetro laccato, si integrano con la poltrona oppure vivono liberamente.

Coffee tables in various sizes with a round top in lacquered glass: they can be used with the armchair or stand alone.

Tables basses déclinées en différentes dimensions avec plateau rond en verre laqué. Elles peuvent s'intégrer au fauteuil ou bien être utilisées seules.

Beistelltische in verschiedenen Größen mit runder Platte aus lackiertem Glas, passend zum Stuhl oder allein als Blickfang.

Mesitas de distinto tamaño con sobre redondo de cristal lacado; se conjugan con la butaca o son de libre colocación.



marilyn

design Marc Sadler

Design caratterizzato da sfaccettature e spigolature come un pregiato diamante.

Aa design distinguished by angled, sharp lines, like those of a precious diamond.

Design caractérisé par des facettes et des arêtes comme un diamant précieux.

Das Design wird durch die an einen kostbaren Diamanten erinnernde Facettenausführung charakterisiert.

Diseño caracterizado por facetas y aristas al igual que un preciado diamante.



tavolino coffee table table basse beistelltisch mesita marilyn



stripe pouf pouf pouf pouf pouf

stripe

design R&S désirée

Originale maxipouf in tessuto o pelle e tessuto con nastro ornamentale dotato di comoda cerniera a vista.

An original maxi-sized pouf in fabric or leather and fabric with a decorative ribbon fitted with a handy, visible zip fastener.

Original maxi pouf en tissu ou cuir et en tissu avec un ruban ornemental doté d'une pratique charnière apparente.

Ausgefallener Maxi-Hocker aus Stoff oder Leder und Stoff mit Zierband, ausgestattet mit einem bequemen sichtbaren Reißverschluss.

Original maxi pouf de tejido o piel y tejido con reborde y práctica cremallera a la vista.





easy

design R&S désirée

Effetto naturale, soffice e leggero per la collezione Easy con cuciture a vista in tono su tessuto e a taglio vivo su pelle.

A natural, soft and light effect for the Easy collection with tone on tone decorative stitching coordinated with the fabric and seamless edges for leather.

Aspect naturel, moelleux et léger pour la collection Easy avec une surpiquûre apparente dans la même tonalité sur les versions en tissu ou avec une couture bord à bord sur les versions en cuir.

Natürlich, weich und leicht zeigt sich die Kollektion Easy mit farblich abgestimmten Ziernähten und geschnittenen Kanten bei den Lederbezügen.

Efecto natural, suave y ligero, para la colección Easy con costuras vistas a tono para el tejido y de borde para la piel.



pouf pouf pouf pouf pouf **easy**



linear pouf pouf pouf pouf



linear

design R&S désirée

Pouf dalla superficie piatta e consistente: grazie alle loro forme geometriche diventano originali piani di appoggio.

Flat, firm poufs: their geometric shapes turn them into original little tables.

Poufs avec une surface plate et résistante: grâce à leurs formes géométriques, ils deviennent d'originaux plans de dépose.

Hocker mit gerader und ausladender Oberfläche: Dank der geometrischen Formen werden sie zu originellen Ablageflächen.

Poufs con superficie plana y compacta: gracias a sus formas geométricas se convierten en originales superficies de apoyo.

LZ

design Marc Sadler

Protagoniste del living, l'elegante e poliedrica libreria LZ
costituita da tre diversi moduli accostabili a piacere.

The elegant and versatile LZ bookcase made of three various modules
that can be put together at will steal the show in the living room.

Vedettes du living, l'élégante et éclectique bibliothèque LZ se constituant
de trois différents modules que l'on pourra agencer au choix.

Die Hauptdarsteller des Wohnraums sind das elegante
und das facettenreiche Bücherregal LZ, das aus drei verschiedenen
und ganz nach Belieben kombinierbaren Modulen besteht.

Protagonizan la sala la elegante y la polifacética librería LZ formada
por tres distintos módulos adosables según el gusto personal.

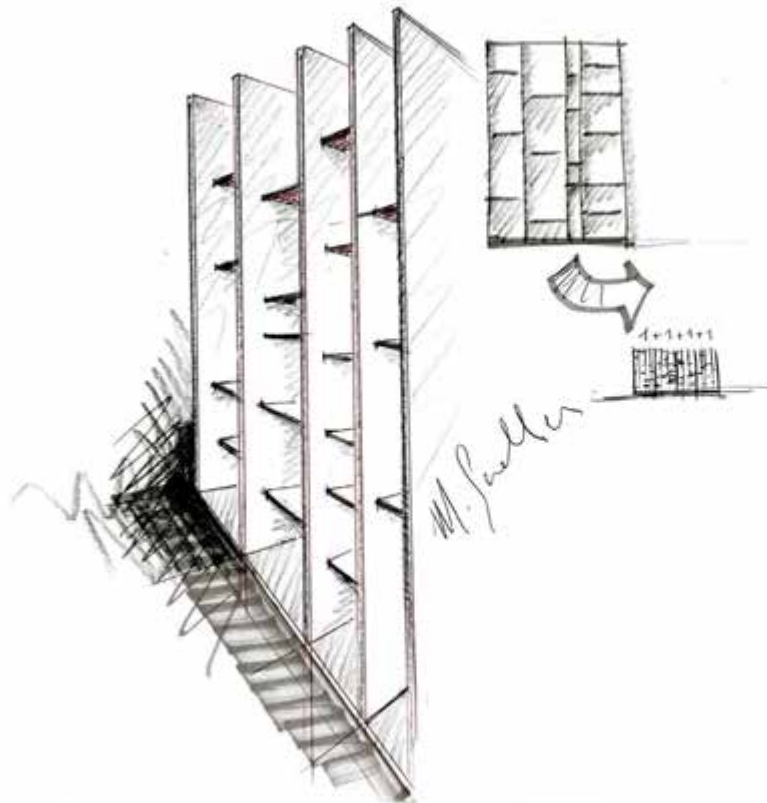



- George Simenon - L'uomo di Londra
- NAG ARNOLDI
- INDO FLENO CASARSA - LE COLLINE OSCURE
- THE IMPERIAL MUSEUMS OF HEIJI JAPAN
- RED CHAPTERS
- ROMAN VISHINSKIY
- LO STREGONE E IL COO

- OBJECTS OF DESIGN
- CONTEMPORARY GRAPHIC DESIGN
- Rob Roy
- La pazza di Maigret
- FASHION From the 18 to the 20 century
- La pazzia di Maigret
- Rob Roy
- Georges Simenon
- La pazzia di Maigret
- Rob Roy
- La pazzia di Maigret
- La pazzia di Maigret
- La pazzia di Maigret
- La pazzia di Maigret
- La pazzia di Maigret
- La pazzia di Maigret

- Il Medioevo fantastico
- COLORS KEVIN MCLOUD
- PABLO COELHO CURSUS BOOKS
- RITRATTI DI PITTORI
- LE COLLINE OSCURE
- Il Medioevo fantastico
- COLORS KEVIN MCLOUD
- PABLO COELHO CURSUS BOOKS
- RITRATTI DI PITTORI
- LE COLLINE OSCURE
- Il Medioevo fantastico
- COLORS KEVIN MCLOUD
- PABLO COELHO CURSUS BOOKS
- RITRATTI DI PITTORI
- LE COLLINE OSCURE





Estetica essenziale e alto design per una libreria pensata per ogni ambiente della casa e di lavoro.

Essential, superb design for a bookcase conceived for every room in the home and workspace.

Esthétique épurée et haut design pour une bibliothèque pensée pour chaque pièce de la maison ou du bureau.

Essentielle Ästhetik und hohes Design für ein Bücherregal, das für alle Räume des Heims oder des Büros entworfen wurde.

Estética esencial y el mejor diseño para una librería concebida para cualquier sitio de la casa y de trabajo.









Opera di Giorgio Celiberti Omaggio a Picasso, 2014, tecnica mista su tavola, 226x850 cm

tappeto d'autore

omaggio a Picasso

liberamente ispirato all'opera di Giorgio Celiberti

Preziosa collezione di tappeti composti
al 100% in Lana Nuova Zelanda.

A collection of rugs freely inspired by the works of the
artist Giorgio Celiberti. 100% New Zealand wool.

Collection de tapis librement tirée de l'œuvre de l'artiste
Giorgio Celiberti. 100% laine Nouvelle-Zélande.

Eine nach Entwürfen des Künstlers Giorgio Celiberti
gefertigte Teppichkollektion. 100% Neuseelandwolle.

Colección de alfombras libremente conseguida de la obra
del artista Giorgio Celiberti. 100% Lana Nueva Zelanda.





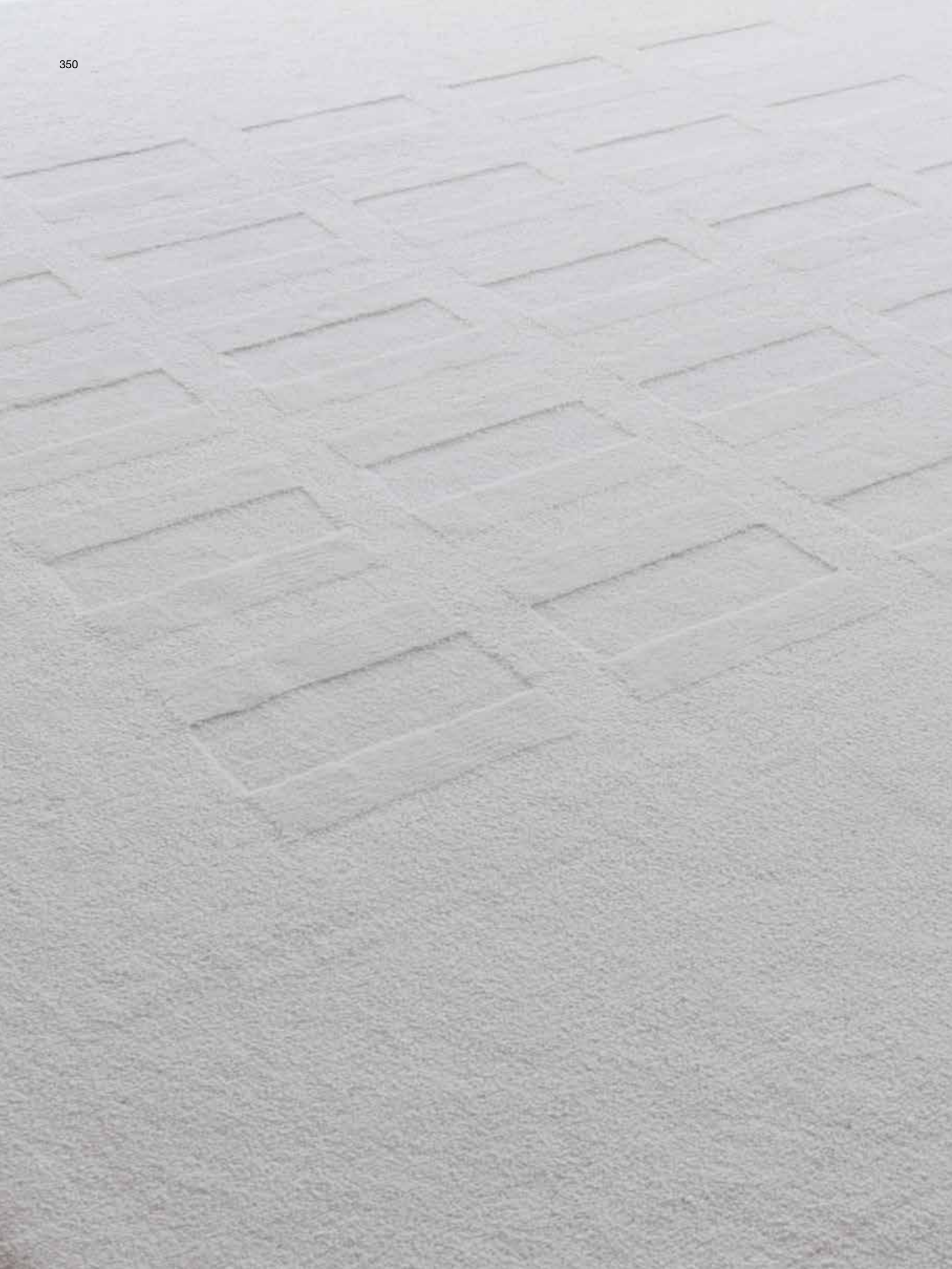



tappeto d'autore
struttura luce

liberamente ispirato all'opera di Ennio Finzi

Originali tappeti, 100% lana Nuova Zelanda con sottofondo in lattice.

Original, 100% New Zealand wool rugs with latex underlay.

Tapis originaux, 100% laine Nouvelle Zélande sur sous-couche en latex.

Originalteppiche, 100 % Neuseeland-Wolle mit Rückseite aus Naturkautschuk.

Alfombras originales, 100% lana Nueva Zelanda con sustrato de látex.





tappeto d'autore

gesto controllato

liberamente ispirato all'opera di Pope

Tappeti realizzati con la tecnica del Handtufting
(taftato a mano) con lavorazione a velluto e bouclè.

Rugs hand-tufted with a velvet and bouclé finish.

Tapis tuftés main selon la technique du
Handtufting, réalisés façon velours ou bouclé.

Teppiche, mit der Technik des Handtufting (handgetuftet)
und der Verarbeitung von Samt und Bouclè hergestellt werden.

Alfombras realizadas con la técnica del Handtufting
(anudado a mano) con labor aterciopelada y bouclé.



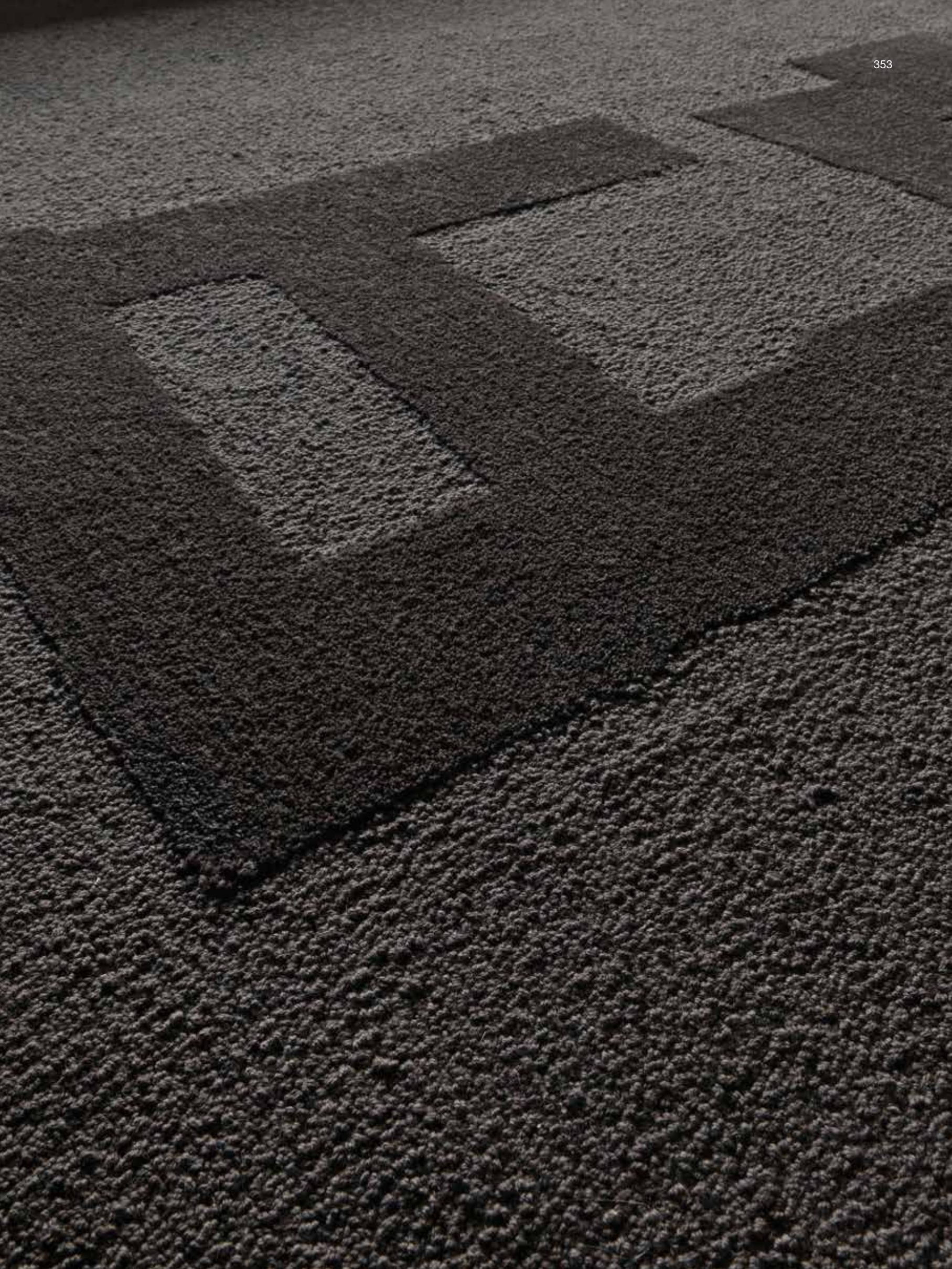





baobab

design R&S désirée

Ispirazione dal mondo vegetale per i tappeti in lana e lino dai colori naturali perfettamente abbinabili a divani e letti.

The natural-coloured wool and linen rugs are inspired by the plant world and match our beds and sofas perfectly.

Le monde végétal comme source d'inspiration pour les tapis en laine et en lin aux couleurs naturelles s'associant parfaitement aux canapés et aux lits.

Inspirationen aus der Pflanzenwelt für die Teppiche aus Wolle und Leinen in natürlichen Farben, die perfekt zu den Sofas und Betten passen.

Las alfombras de lana y lino con colores naturales, que se combinan perfectamente con los sofás y las camas, se inspiran en el mundo vegetal.



tasman

design R&S désirée

Elegante ed originale collezione di tappeti lavorata a ricciolo
h.12 mm composta al 100% in lana con colori naturali.

Elegant, original collection of 12-mm high
curly pile rugs in 100% wool in natural colours.

Élégante et originale collection de tapis aspect bouclé h.12 mm,
réalisée 100% en laine déclinée dans des couleurs naturelles.

Elegante und ausgefallene Teppichkollektion mit lockiger
Bouclè-Struktur H. 12 mm aus 100 % Wolle in Naturfarben.

Elegante y original colección de alfombras con proceso
rizado h.12 mm 100% lana con colores naturales.





zedline ZED.101 composizione composition composition
Zusammensetzung composición

Désirée

freemood divano sofa canapé sofa sofa

zerocento tavolino coffee table table basse beistelltisch mesita

zedline
sistema mensole
shelving
étagères
Wandborde
estantes



Originale sistema di mensole in poliuretano che si possono assemblare liberamente tra di loro per creare composizioni creative.

An original shelving system in polyurethane in which the shelves can be fitted as desired to achieve creative arrangements.

Un système original d'étagères en polyuréthane pouvant s'assembler en toute liberté afin de créer des compositions personnalisées.

Ein originelles System aus Wandborden aus Polyurethan, die für den Entwurf von kreativen Zusammenstellungen völlig frei miteinander verbunden werden können.

Estantes originales en poliuretano que se pueden juntar libremente para dar lugar a composiciones creativas.



zedline ZED.103 composizione composition
composition Zusammensetzung composición

Désirée
poltrona armchair fauteuil sessel butaca **cloè**
tavolino coffee table table basse beistelltisch mesita **zerocento**
tappeto rug tapis teppich alfombra **baobab**



Scopri i contenuti extra
con l'app Gruppo Euromobil
Check out the extra content
with Euromobil Group app

living solution
by Euromobil





Euromobil

E45+TECA composizione composition
composition Zusammensetzung composición Liv.390

Désirée

savoie divano sofa canapé sofa sofá

rollking divano sofa canapé sofa sofá

dabliu-in tavolino coffee table table basse beistelltisch mesita

gesto controllato tappeto rug tapis teppich alfombra



**Euromobil**

E45 composizione composition composition
Zusammensetzung composición Liv.370

Désirée

endor divano sofa canapé sofa sofá
dabliu tavolino coffee table table basse beistelltisch mesita
one flo sedia chair chaise stuhl silla
baobab tappeto rug tapis teppich alfombra



Euromobil

E45 composizione composition composition
Zusammensetzung composición Liv.030

Désirée

glow-in divano sofa canapé sofa sofá

zerocento tavolino coffee table table basse beistelltisch mesita

struttura luce tappeto rug tapis Teppich alfombra







Euromobil

E90+TECA composizione composition composition
Zusammensetzung composición Liv.950

Désirée

lacon island divano sofa canapé sofa sofá
kara tavolino coffee table table basse beistelltisch mesita
gesto controllato tappeto rug tapis teppich alfombra





Euromobil

E90+TECA composizione composition composition
Zusammensetzung composición Liv.910

Désirée

nathan divano sofa canapé sofa sofá
kara poltrona armchair fauteuil sessel butaca
dabliu tavolino coffee table table basse beistelltisch mesita
dabliu appendiabito coat rack porte-vêtements kleiderständer perchero
omaggio a Picasso tappeto rug tapis teppich alfombra



living solution
by Zalf





Zalf
Z501 composizione composition composition
Zusammensetzung composición

Désirée
savoye divano sofa canapé sofa sofá
dabliu-in tavolino coffee table table basse beistelltisch mesita
omaggio a Picasso tappeto rug tapis teppich alfombra





Zalf

Z590 composizione composition composition
Zusammensetzung composición

Désirée

savoie divano sofa canapé sofa sofá
dabliu-in tavolino coffee table table basse beistelltisch mesita
omaggio a Picasso tappeto rug tapis teppich alfombra





sicurezza, affidabilità e cultura

SICUREZZA E AFFIDABILITÀ DI STRUTTURE E MECCANISMI



Strutture degli imbottiti realizzate con materiali naturali: legno e metallo, rispettando gli standard qualitativi di sicurezza ed affidabilità. La presenza in vari modelli di semplici meccanismi, alcuni brevettati, rende il prodotto adatto ad usi e comfort diversi. L'affidabilità è garantita da prove certificate eseguite da Enti riconosciuti. I rapporti di prova sono stati rilasciati dal Catas.



IMBOTTITURE CAPACI DI DISTRIBUIRE IL PESO DEL CORPO

Poliuretano a densità differenziata di prima qualità certificata con etichetta Assopiuma, oro Assopiuma. Le caratteristiche principali della imbottitura di una morbidezza, traspirabilità ed affidabilità.



PELLI DI ALTA QUALITÀ AD IMPATTO ZERO E TESSUTI D'ECCELLENZA



L'alta selezione dei pellami prevede anche l'utilizzo di pelli FOC (Free of Chrome) esenti da metalli pesanti, ottenute da concia naturale con certificazione "Carbon Footprint" per un impatto ambientale pari a zero. Désirée privilegia inoltre pelli bovine provenienti dai migliori pascoli per garantire un'alta qualità estetica. La collezione tessuti Désirée, fornita dalle più qualificate aziende presenti nel mercato, comprende prodotti originali e in esclusiva. I tessuti e le pelli Désirée sono completamente sfoderabili.

ECOSOSTENIBILITÀ: ZERO EMISSIONI 100% RICICLABILITÀ DEGLI IMBALLI

L'azienda Désirée utilizza da sempre solo materie prime il legno, il metallo, la pelle, e completamente riciclabili. del prodotto tutti gli imballi Désirée hanno un nylon di spessore, con chiusura colla a caldo. Tutti gli imballi

dell'innovazione ecosostenibile



(fornitori leader), piuma
Ecopiuma fibra poliestere DACRON.
poltrona, di un divano o di un letto, sono:

ECOPIUMA, LA SOFFICITÀ DELLA PIUMA CON I VANTAGGI
DI UN PROGETTO TECNOLOGICAMENTE AVANZATO



Désirée utilizza per alcuni suoi prodotti, un'innovativa imbottitura, composta da fiocchi di microfibre in poliestere siliconato, che avendo la stessa traspirabilità e morbidezza della piuma naturale non necessita di frequente manutenzione, non fuoriesce dalla fodera, si lava in acqua o a secco e costituisce una scelta di "consumo consapevole".



NIE



naturali ed ecocompatibili come
Per la salvaguardia
protezione e un cartone a forte
Désirée sono riciclabili al 100%.

GARANZIA DI AUTENTICITÀ
E CONFORMITÀ DEI PRODOTTI

La presenza del marchio Désirée su tutti i prodotti, garantisce la loro autenticità e conformità agli standard aziendali. Independentemente ed in aggiunta a quanto previsto dalla legge in termini di garanzia sui prodotti, Désirée S.p.A. garantisce per cinque anni, dalla data di fabbricazione, le strutture dei propri mobili imbottiti.

100% MADE IN ITALY



agon

design Roberto Gobbo

Caratteristiche Tecniche

Struttura: in metallo e legno, imbottita in poliuretano con densità differenziata e rivestita con tessuto protettivo accoppiato.
Molleggio: cinghie elastiche.
Cuscini sedili: piuma con inserto in poliuretano, in fodera di tela antipiroma oppure in poliuretano espanso, Dacron e tela di cotone.
Cuscini schienali: Flyn-piuma (piuma e fibra poliestere) in fodera di tela antipiroma.
Meccanismi: la versione relax, permette il movimento della struttura schienale.
Base: metallo nichel nero lucido.
Rivestimento: tessuto e pelle completamente sfoderabile.

Technical Features

Structure: in metal and wood, padded with differentiated-density polyurethane and covered with a bonded protective fabric.
Sprung seats: elastic straps.
Seat cushions: feather-filled with polyurethane insert, in a feather-proof fabric cover, or filled with foamed polyurethane and covered with Dacron and cotton fabric.
Back cushions: Flyn-feather (feathers and polyester fibre) in a feather-proof fabric cover.
Mechanisms: the relax version allows the back structure to be adjusted.
Base: gloss black nickel metal.
Cover: completely removable fabric and leather.

Caractéristiques Techniques

Structure: en métal et bois, garnie de polyuréthane à densité différenciée et revêtue avec un tissu de protection double.
Suspension: sangles élastiques.
Coussins d'assise: en plumes avec âme en polyuréthane et housse en toile étanche aux plumes ou en polyuréthane expansé, Dacron et toile de coton.
Coussins de dossier: garnissage en Flyn-piuma (plumes et fibre polyester) et housse en toile étanche aux plumes.
Mécanismes: la version relax permet d'incliner la structure dossier.
Piètement: métal nickel noir brillant.
Revêtement: tissu et cuir, entièrement déhoussable.

Technische Eigenschaften

Struktur: aus Metall und Holz, mit Polyurethanpolsterung mit differenzierter Dichte und kaschiert mit passendem Stoff.
Federung: elastische Gurte.
Sitzkissen: Daune mit Polyurethaneinsatz, im daunenundurchlässigen Bezug oder aus PUR-Schaumstoff, Dacron und Baumwollgewebe.
Rückenkissen: Flyn-Daune (Daune, Polyesterfaser) im daunenundurchlässigen Bezug.
Mechanismen: Die Version Relax ermöglicht eine Bewegung der Struktur der Rückenlehne.
Untergestell: Metall in Ausführung Nickel schwarz glänzend.
Bezug: aus Stoff und Leder, vollständig abziehbar.

Características Técnicas

Estructura: en metal y madera, acolchada con poliuretano de densidad diferenciada y revestida con doble tejido protector.
Suspensión: chinchas elásticas.
Cojines asientos: Pluma con inserción de poliuretano, funda antipiroma o en espuma depoliuretano, Dacron y tela de algodón.
Cojines respaldos: Flynpluma (pluma, fibras de poliéster) con funda antipiroma.
Mecanismos: Die versión relax permite reclinar la estructura del respaldo.
Base: metal acabado en níquel negro brillo.
Revestimiento: tejido y piel completamente desenfundable.

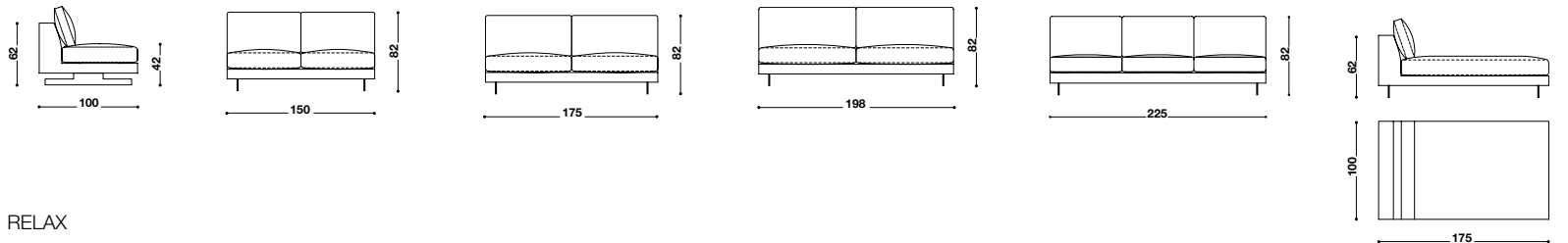

RELAX

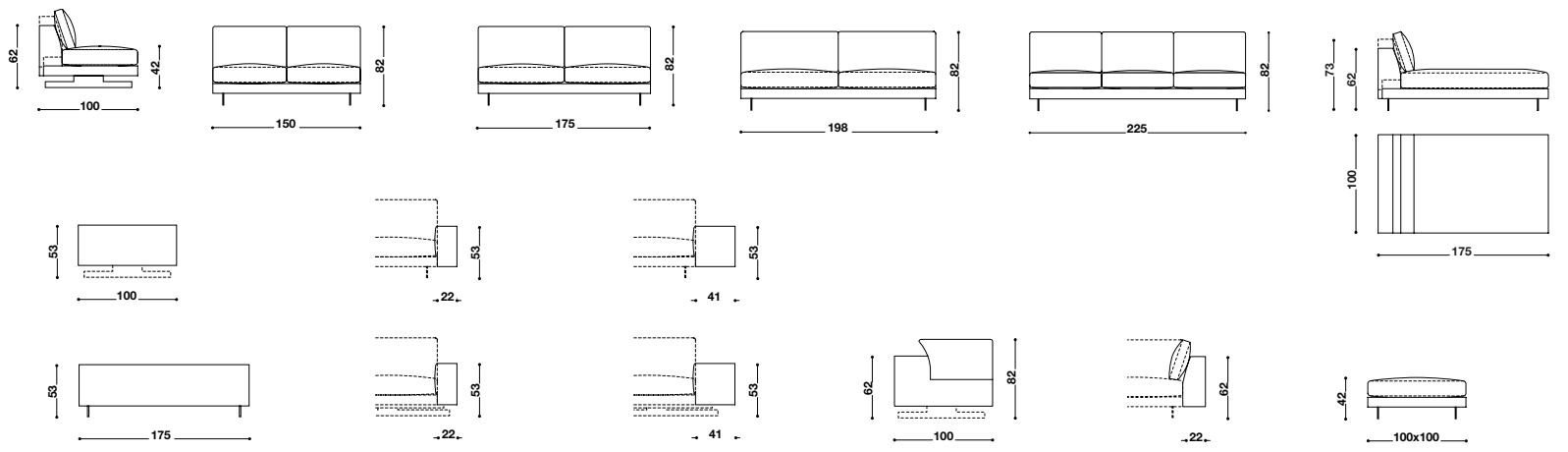

pagine 170171

	-2 elementi relax 175 -1 bracciolo 20 sx -1 bracciolo 40 dx	-2 relax elements 175 -1 low armrest 20 lh -1 low armrest 40 rh	-2 éléments relax 175 -1 accoudoir bas 20 gauche -1 accoudoir bas 40 droit	-2 elemente relax 175 -1 niedrige armlehnen 20 links -1 niedrige armlehnen 40 rechts	-2 elementos relax 175 -1 brazo bajo 20 izdo -1 brazo bajo 40 dcho
--	---	---	--	--	--

pagine 174175

	-1 elemento 198 -1 penisola -1 bracciolo 20 dx -1 bracciolo penisola 40 sx	-1 element 198 -1 chaise longue -1 low armrest 20 rh -1 chaise longue armrest 40 lh	-1 élément 198 -1 chaise longue -1 accoudoir bas 20 droit -1 accoudoir de chaise longue 40 gauche	-1 elemente 198 -1 halbinsel -1 niedrige armlehnen 20 rechts -1 armlehnen halbinsel 40 links	-1 elemento 198 -1 chaise longue -1 brazo bajo 20 dcho -1 brazo chaise longue 40 izdo
--	---	--	--	---	--



blo us

design Roberto Gobbo e R&S Désirée

brevettato: struttura con elementi tubolari / patented: structural tubular elements / breveté: structure avec éléments tubulaires /
patentiert: struktur mit rohrelemente / patentado: estructura con elementos de tubow

Caratteristiche Tecniche

Struttura: in metallo, inserita nel poliuretano con densità differenziata, rivestito con tessuto protettivo accoppiato.

Imbottitura sedile: in poliuretano MIND, rivestito con tessuto protettivo accoppiato.

Imbottitura schienale: piuma in fodera di tela antipiùma.

Cuscini schienale: Flynn-piuma (piuma e fibra di poliester) in fodera di tela antipiùma.

Rivestimento: tessuto e pelle completamente sfoderabile.

Rifiniture optional: cucitura a vista in tono per fodera double-face.

Technical Features

Structure: in metal, fitted in polyurethane of various densities and covered with bonded protective fabric.

Seat padding: in MIND polyurethane covered with protective bonded fabric.

Back padding: feathers in featherproof fabric.

Back cushions: Flynn-piuma (feathers and polyester fibre) covered with featherproof fabric.

Cover: completely removable fabric and leather.

Optional embellishments: tone-on-tone decorative stitching for double-faced cover.

Caractéristiques Techniques

Structure: en métal, insérée dans du polyuréthane à densité différenciée et revêtue avec un tissu de protection double.

Garnissage assise: en polyuréthane MIND, revêtu avec un tissu de protection double.

Garnissage dossier: plumes dans une housse en toile étanche aux plumes.

Coussins de dossier: Flynn-piuma (plumes et fibre polyester) dans une housse en toile étanche aux plumes.

Revêtement: tissu ou cuir, entièrement déhoussable.

Finitions optionnelles: surpiqûres apparentes ton sur ton pour revêtement double face.

Technische Eigenschaften

Struktur: aus Metall, in Polyurethan mit differenzierter Dichte versenkt und kaschiert mit passendem Stoff.

Sitzpolsterung: aus Polyurethan MIND, kaschiert mit passendem Stoff.

Polsterung der Rückenlehne: Daune im daunenundurchlässigen Bezug.

Rückenkissen: Flynn-Daune (Daunen und Polyesterfasern) im daunenundurchlässigen Bezug.

Bezug: aus Stoff und Leder, vollständig abziehbar.

Sonderausstattung als Option: farblich abgestimmte Ziernaht für Doubleface-Bezug.

Características Técnicas

Estructura: de metal, insertada en el poliuretano de diferente densidad, revestido con doble tejido protector.

Acolchado asiento: de poliuretano MIND, revestido con doble tejido protector.

Acolchado respaldo: pluma en funda de tela antipluma.

Cojines respaldo: Flynn-pluma (pluma y fibra de poliéster) en funda de tela antipluma.

Revestimiento: tejido y piel completamente desenfundable.

Acabados opcionales: costura vista a tono para funda reversible.

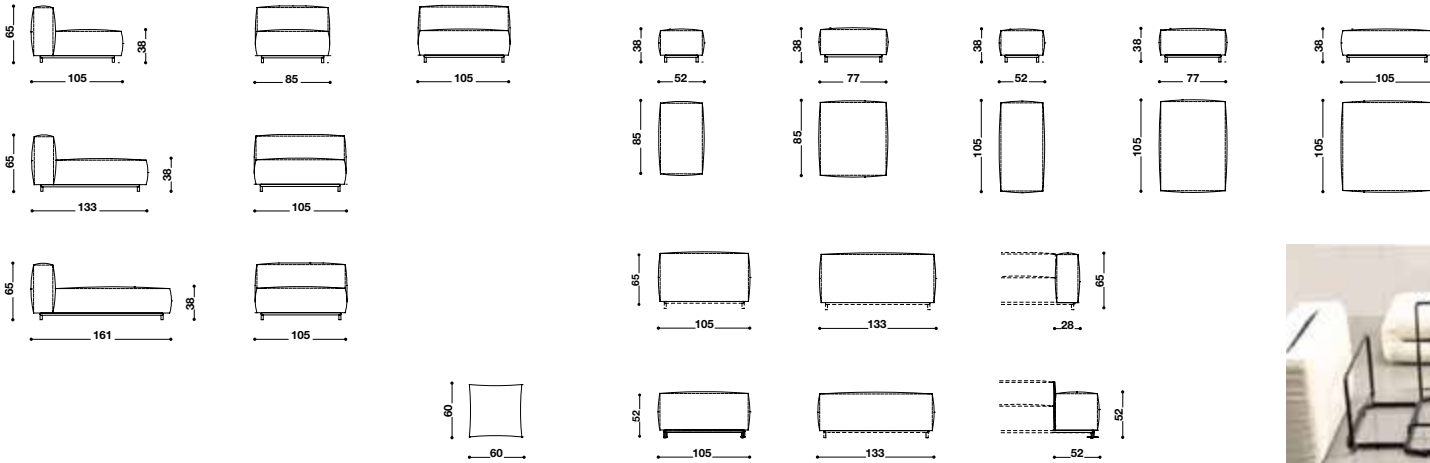

pagina 136137

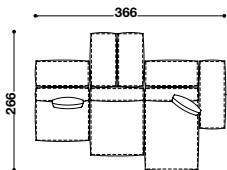

-1 elemento 105x105
-1 elemento 105x133
-1 elemento 105x161
-3 pouf 52x105
-1 bracciolo basso 52x105
-1 bracciolo basso 52x133
-2 cuscini schienale 60

-1 element 105x105
-1 element 105x133
-1 element 105x161
-3 poufs 52x105
-1 low armrest 52x105
-1 low armrest 52x133
-2 back cushions 60

-1 élément 105x105
-1 élément 105x133
-1 élément 105x161
-3 poufs 52x105
-1 accoudoir bas 52x105
-1 accoudoir bas 52x133
-2 coussins de dossier 60

-1 elemento 105x105
-1 elemento 105x133
-1 elemento 105x161
-3 pouf 52x105
-1 niedrige armlehnen 52x105
-1 niedrige armlehnen 52x133
-2 rückenkissen 60

-1 elemento 105x105
-1 elemento 105x133
-1 elemento 105x161
-3 pouf 52x105
-1 brazo bajo 52x105
-1 brazo bajo 52x133
-2 cojines respaldo 60

pagina 139

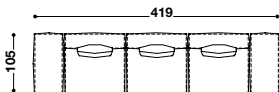

-3 elementi 105x105
-1 bracciolo alto 28x105
-3 cuscini schienale 60

-3 elements 105x105
-1 tall armrest 28x105
-3 back cushions 60

-3 éléments 105x105
-1 accoudoir haut 28x105
-3 coussins de dossier 60

-3 Elemente 105x105
-1 hohe Armlehne 28x105
-3 Rückenkissen 60

-3 elementos 105x105
-1 brazo alto 28x105
-3 cojines respaldo 60

pagina 140141

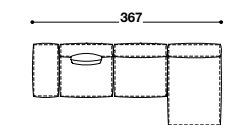

-2 elementi 105x105
-1 elemento 105x161
-1 bracciolo basso 52x105

-2 elements 105x105
-1 element 105x161
-1 low armrest 52x105

-2 éléments 105x105
-1 élément 105x161
-1 accoudoir bas 52x105

-2 elemento 105x105
-1 elemento 105x161
-1 niedrige armlehnen 52x105

-2 elementos 105x105
-1 elemento 105x161
-1 brazo bajo 52x105



blockone

design Roberto Gobbo

Caratteristiche Tecniche

Struttura: in metallo e legno, imbottita in poliuretano con densità differenziata, Dacron e rivestita con tessuto protettivo accoppiato.

Molleggio: molle d'acciaio.

Cuscini schienali: Flyn-piuma (piuma e fibra di poliestere) in fodera di tela antipluma.

Rivestimento: tessuto e pelle completamente sfoderabile.

Technical Features

Structure: in metal and wood, padded with differentiated-density polyurethane, Dacron and covered with a multiple-yarn protective fabric.

Sprung seats: steel springs.

Back cushions: Flyn-feathers (feathers and polyester fibre) inside a feather-proof cover.

Cover: completely removable fabric and leather.

Caractéristiques Techniques

Structure: en métal et bois, garnie de polyuréthane à densité différenciée, Dacron et revêtue avec un tissu de protection double.

Suspension: ressorts en acier.

Coussins dossiers: Fly-plume (plume et fibre polyester) dans une housse en toile anti-plume.

Revêtement: tissu et cuir entièrement déhoussable.

Technische Eigenschaften

Struktur: Aus Metall Und Holz, Mit Polyurethanpolsterung Mit Differenzierter Dichte, Dacron Und Kaschiert Mit Passendem Stoff.

Federung: Stahlfedern.

Rückenkissen: Flyn-Daune (Daune Und Polyesterfaser) Im Daunenundurchlässigen Bezug.

Bezug: Stoff Und Leder Vollständig Abziehbar.

Características Técnicas

Estructura: en metal y madera, acolchada con poliuretano de densidad diferenciada, Dacron y revestida con doble tejido protector.

Suspensión: muelles de acero.

Cojines respaldos: Flyn-pluma (pluma y fibra de poliéster) con funda antipluma.

Revestimiento: tejido y piel totalmente desenfundables.

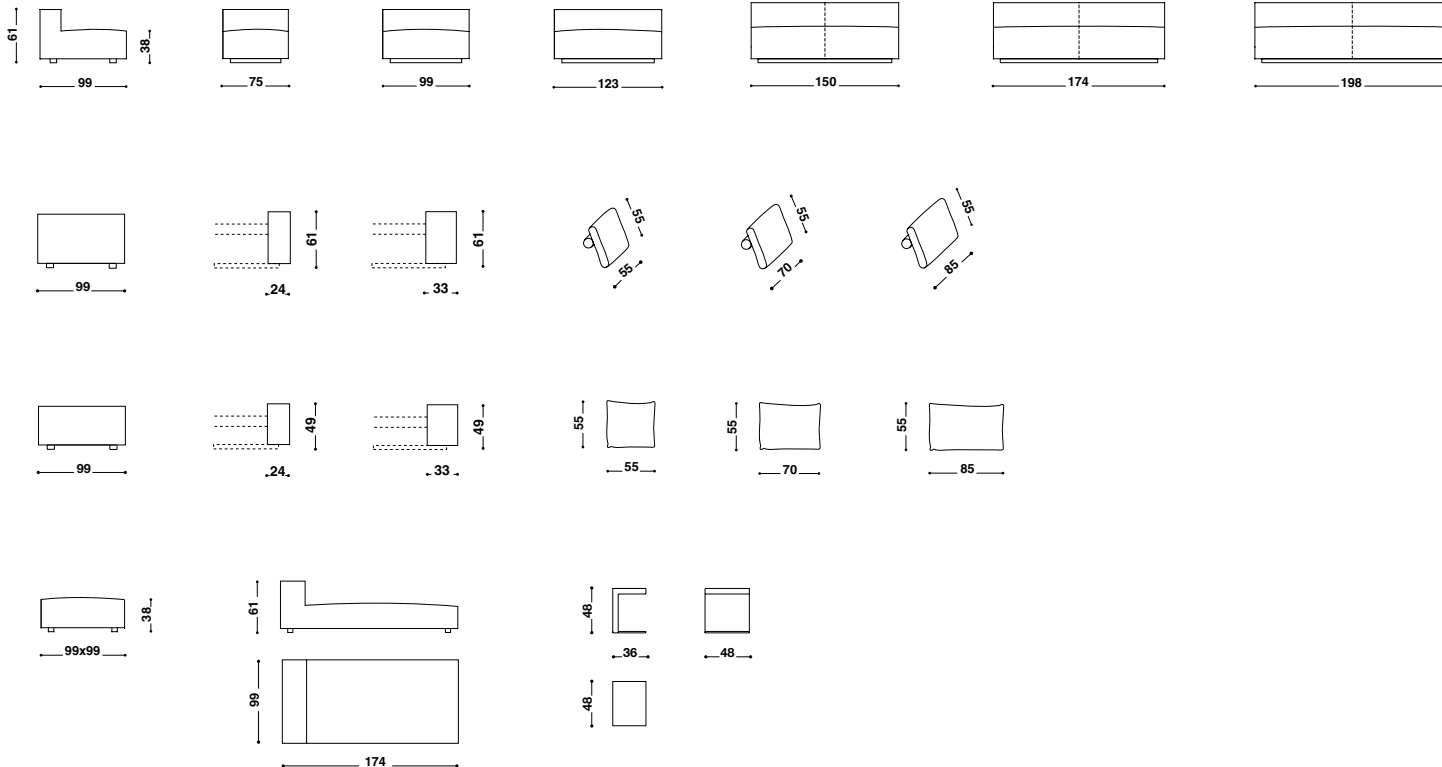

pagine 198199

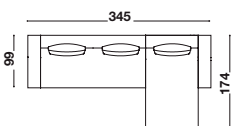

- 1 elemento 198
- 1 penisola
- 2 braccioli alti 24 dx-sx
- 2 cuscini schienale 70
- 1 cuscino schienale con rullo 70

- 1 element 198
- 1 chaise longue
- 2 tall armrests 24 rh-lh
- 2 back cushions 70
- 1 back cushion with roll cushion 70

- 1 élément 198
- 1 chaise longue
- 2 accoudoirs hauts 24 droit-gauche
- 2 coussins de dossier 70
- 1 coussin de dossier avec coussin rouleau 70

- 1 elemento 198
- 1 halbinsel
- 2 hohe armlehnen 24 rechts-links
- 2 rückenkissen 70
- 1 rückenkissen mit rolle 70

- 1 elemento 198
- 1 chaise longue
- 2 brazos altos 24 izdo-dcho
- 2 cojines respaldo 70
- 1 cojin respaldo con rulo 70

pagine 200201

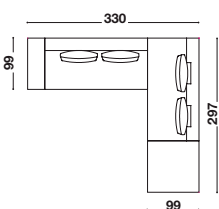

- 2 elementi 198
- 1 bracciolo basso 33 sx
- 2 cuscini schienale 70
- 2 cuscini schienale con rullo 70
- 1 pouf large

- 2 elements 198
- 1 low armrest 33 lh
- 2 back cushions 70
- 2 back cushions with roll cushion 70
- 1 large pouf

- 2 éléments 198
- 1 accoudoir bas 33 gauche
- 2 coussins pour dossier 70
- 2 coussins de dossier avec coussin rouleau 70
- 1 pouf large

- 2 elemento 198
- 1 niedrige armlehnen 33 links
- 2 rückenkissen 70
- 2 rückenkissen mit rolle 70
- 1 pouf large

- 2 elementos 198
- 1 brazo bajo 33 izdo
- 2 cojines respaldo 70
- 2 cojines respaldo con rulo 70
- 1 pouf large



boog

design R&S désirée

Caratteristiche Tecniche

Struttura: in metallo e legno, imbottita in poliuretano con densità differenziata e microfibre di poliestere MIND, rivestita con tessuto protettivo accoppiato.
Molleggio: cinghie elastiche.
Imbottitura sedile: in poliuretano MIND ed Ecopiuma (fiocchi di microfibre in poliestere).
Cuscino bracciolo: in poliuretano con densità differenziata ed Ecopiuma (fiocchi di microfibre in poliestere).
Cuscini schienale: in poliuretano MIND ed Ecopiuma (fiocchi di microfibre in poliestere).
Rivestimento: tessuto e pelle completamente sfoderabile.
Rifiniture incluse: cucitura a vista in tono per rivestimento in tessuto, cucitura a taglio vivo per rivestimento in pelle che presenta lo stesso tono di colore sui due lati.

Technical Features

Structure: in metal and wood, padded with differentiated density polyurethane and MIND polyester microfibrers, covered with bonded protective fabric.
Sprung seats: elastic straps.
Seat padding: in MIND polyurethane and Ecopiuma (Flakes of microfiber polyester).
Armrest cushion: in differentiated density polyurethane and Ecopiuma (Flakes of microfiber polyester).
Back cushion: in MIND polyurethane and Ecopiuma (Flakes of microfiber polyester).
Cover: completely removable fabric and leather.
Included embellishments: tone-on-tone decorative stitching for fabric cover, seamless stitching for leather upholstery in the same shade of colour on both sides.

Caractéristiques Techniques

Structure: en métal et bois, garnie de polyuréthane à densité différenciée et microfibrers de polyester MIND, revêtue avec un tissu de protection double.
Suspension: sangles élastiques.
Garnissage assise: en polyuréthane MIND et eco piuma (Flocons de microfibre de polyester).
Coussin pour accoudoir: en polyuréthane à densité différenciée et eco piuma (Flocons de microfibre de polyester).
Coussins de dossier: en polyuréthane MIND et eco piuma (Flocons de microfibre de polyester).
Revêtement: tissu ou cuir, entièrement déhoussable.
Finitions incluses: surpiqûres apparentes dans la même tonalité pour le revêtement en tissu; surpiqûres bord à bord pour le revêtement en cuir qui aura la même tonalité des deux côtés.

Technische Eigenschaften

Struktur: aus Holz und Metall, mit Polyurethanpolsterung mit differenzierter Dichte und Polyester-Mikrofaser MIND, kaschiert mit passendem Stoff.
Federung: elastische Gurte.
Sitzpolsterung: aus Polyurethan MIND und Ecopiuma (Flocken aus Microfaser Polyester).
Armlehnen-Kissen: aus Polyurethan mit differenzierter Dichte und Ecopiuma (Flocken aus Microfaser Polyester).
Rückenkissen: aus Polyurethan MIND und Ecopiuma (Flocken aus Microfaser Polyester).
Bezug: aus Stoff und Leder vollständig abziehbar.
Inklusive Sonderausstattung: farblich abgestimmte Ziernaht für den Stoffbezug, Ziernaht mit geschnittenen Kanten für Lederbezug, der Farbton ist auf beiden Seiten gleich.

Características Técnicas

Estructura: de metal y madera, acolchada con poliuretano de diferente densidad y microfibras de poliéster MIND, revestida con doble tejido protector.
Suspensión: chinchas elásticas.
Acolchado asiento: en poliuretano MIND y Ecopiuma (microfibras de poliéster).
Cojin brazo: en poliuretano de diferente densidad y Ecopiuma (microfibras de poliéster).
Cojines respaldo: en poliuretano MIND y Ecopiuma (microfibras de poliéster).
Revestimiento: tejido y piel completamente desenfundable.
Acabados incluidos: costura a la vista a tono para el revestimiento de tejido, costura de borde para el revestimiento de piel que tiene la misma tonalidad en los dos lados.

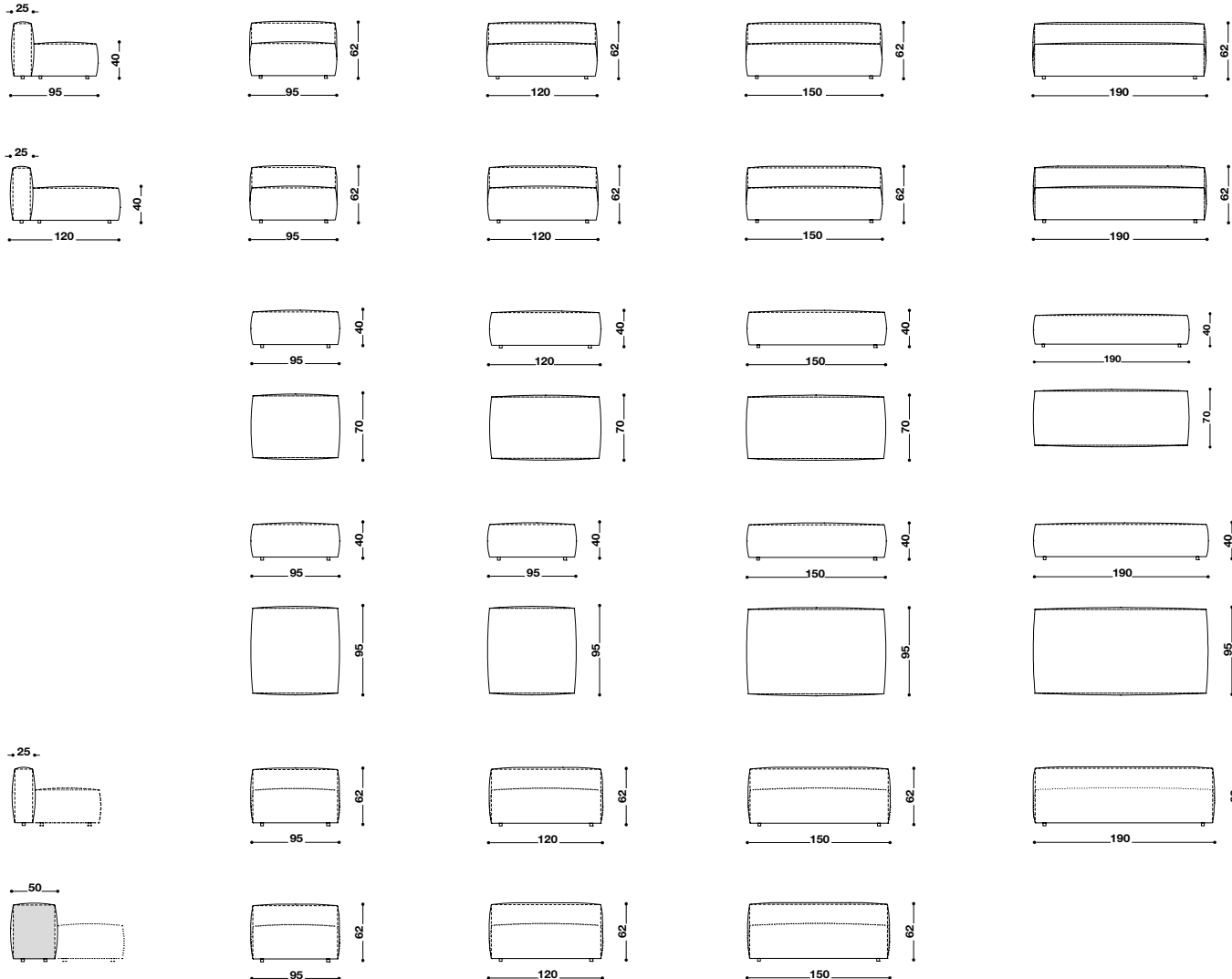

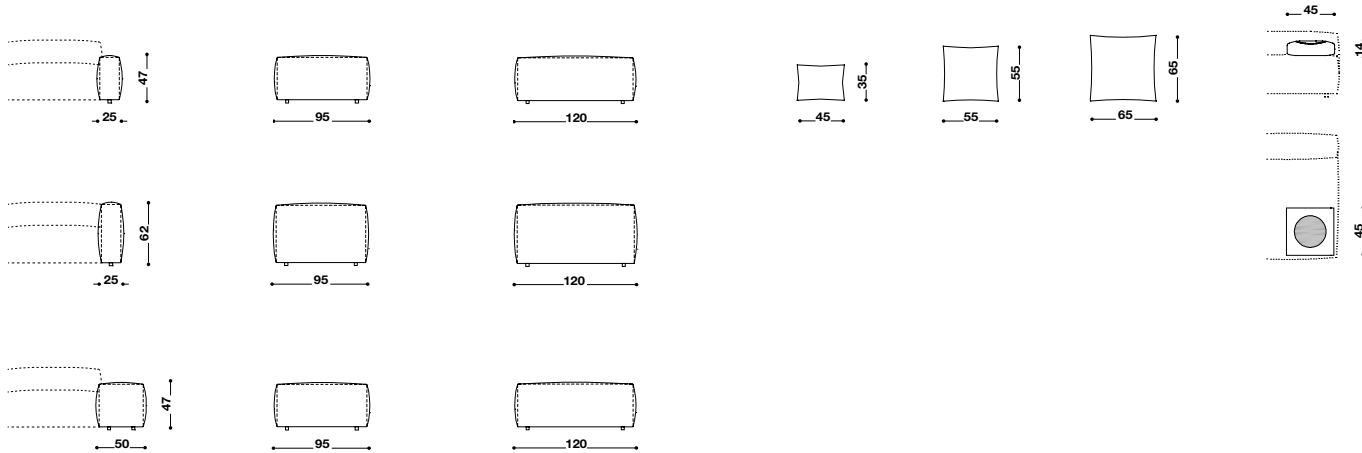

pagina 3839

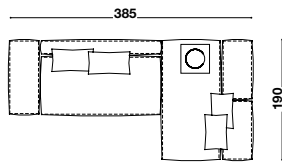

- | | | | | |
|------------------------------|--------------------------|--------------------------------|-----------------------------------|---------------------------|
| -2 sedute 190x95 | -2 seats 190x95 | -2 assises 190x95 | -2 Sitzmodule 190x95 | -2 asientos 190x95 |
| -1 schienale 190x25 | -1 back 190x25 | -1 dossier 190x25 | -1 Rückenlehne 190x25 | -1 respaldo 190x25 |
| -2 schienali 95x50 | -2 backs 95x50 | -2 dossiers 95x50 | -2 Rückenlehnen 95x50 | -2 respaldos 95x50 |
| -1 bracciolo basso 50x120 sx | -1 low armrest 50x120 LH | -1 accoudoir bas 50x120 gauche | -1 niedrige Armlehne 50x120 links | -1 brazo bajo 50x120 izdo |
| -2 cuscini schienale 55 | -2 back cushions 55 | -2 coussins de dossier 55 | -2 Rückenkissen 55 | -2 cojines respaldo 55 |
| -2 cuscini schienale 65 | -2 back cushions 65 | -2 coussins de dossier 65 | -2 Rückenkissen 65 | -2 cojines respaldo 65 |
| -2 cuscini 45x35 | -2 cushions 45x35 | -2 coussins 45x35 | -2 Kissen 45x35 | -2 cojines 45x35 |
| -1 cuscino bracciolo | -1 armrest cushion | -1 coussin d'accoudoir | -1 Armlehnen-Kissen | -1 cojín brazo |

pagine 4243

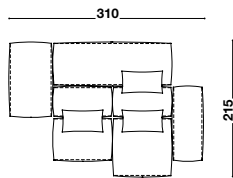

- | | | | | |
|---------------------------|-----------------------|---------------------------|-----------------------------|------------------------|
| -1 seduta 95x70 | -1 seat 95x70 | -1 assise 95x70 | -1 Sitzmodul 95x70 | -1 asiento 95x70 |
| -1 seduta 95x95 | -1 seat 95x95 | -1 assise 95x95 | -1 Sitzmodul 95x95 | -1 asiento 95x95 |
| -1 seduta 120x70 | -1 seat 120x70 | -1 assise 120x70 | -1 Sitzmodul 120x70 | -1 asiento 120x70 |
| -1 seduta 190x70 | -1 seat 190x70 | -1 assise 190x70 | -1 Sitzmodul 190x70 | -1 asiento 190x70 |
| -2 schienali 95x50 | -2 backs 95x50 | -2 dossiers 95x50 | -2 Rückenlehnen 95x50 | -2 respaldos 95x50 |
| -1 bracciolo basso 50x120 | -1 low armrest 50x120 | -1 accoudoir bas 50x120 | -1 niedrige Armlehne 50x120 | -1 brazo bajo 50x120 |
| -3 cuscini schienale 65 | -3 back cushions 65 | -3 coussins de dossier 65 | -3 Rückenkissen 65 | -3 cojines respaldo 65 |

pagine 4445

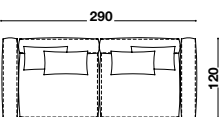

- | | | | | |
|--------------------------------|-------------------------------|---|---------------------------------------|----------------------------------|
| -2 elementi 120x120 | -2 elements 120x120 | -2 éléments 120x120 | -2 Elemente 120x120 | -2 elementos 120x120 |
| -2 braccioli alti 25x120 dx-sx | -2 tall armrests 25x120 RH-LH | -2 accoudoirs hauts 25x120 droit-gauche | -2 hohe Armlehnen 25x120 rechts-links | -2 brazos altos 25x120 dcho-izdo |
| -4 cuscini schienale 65 | -4 back cushions 65 | -4 coussins de dossier 65 | -4 Rückenkissen 65 | -4 cojines respaldo 65 |



chance

design Marc Sadler

modello depositato / registered model / modèle déposée / patentiertes modell / modelo depositado

Caratteristiche Tecniche

Struttura: metallo e legno, imbottita in poliuretano e rivestita con Dacron e tela di cotone.

Cuscino schienale optional: Flyn-piuma (piuma e fibra di poliestere) in fodera di tela antipiuma.

Piedini: alluminio lucido.

Rivestimento: tessuto e pelle completamente sfoderabile tramite bottoni automatici.

Rifiniture optional: olivetta cromata per rivestimento pelle.

Technical Features

Structure: metal and wood, padded with polyurethane and covered with Dacron and cotton fabric.

Optional back cushion: Flyn-feathers (feathers and polyester fibre) in a feather-proof fabric cover.

Feet: polished aluminium.

Cover: fabric and leather completely removable by means of snap fasteners.

Optional finishes: chromed "olivetta" button for the leather cover.

Caractéristiques Techniques

Structure: en métal et en bois, garnie en polyuréthane et revêtue en Dacron et toile de coton.

Coussin de dossier optional: garnissage en Flyn-piuma (plumes et fibre polyester) et housse en toile étanche aux plumes.

Pieds: aluminium brillant.

Revêtement: tissu et cuir, entièrement déhoussable avec des boutons-pressure.

Finition optionnelle: bouton "olivetta" chromé pour le revêtement en cuir.

Technische Eigenschaften

Struktur: aus Metall und Holz, mit Polyurethanpolsterung mit Bezug aus Dacron und Baumwollgewebe.

Rückenkissen als Option: Flyn-Daune (Daunen und Polyesterfasern) im daunenundurchlässigen Bezug.

Füße: glänzendem Aluminium.

Bezug: aus Stoff oder Leder, durch automatische Knöpfe vollständig abziehbar.

Sonderausstattung als Option: verchromter Knopf "Olivetta" für den Bezug aus Leder.

Características Técnicas

Estructura: de metal y madera, acolchada con poliuretano y revestida con dacron y tela de algodón.

Cojín de respaldo opcional: Flyn-piuma (piuma y fibra de poliéster) en funda de tela antipluma.

Patas: aluminio brillo.

Revestimiento: tejido y piel completamente desenfundable con botones automáticos.

Acabados opcionales: botón ovalado cromado para revestimiento de piel.

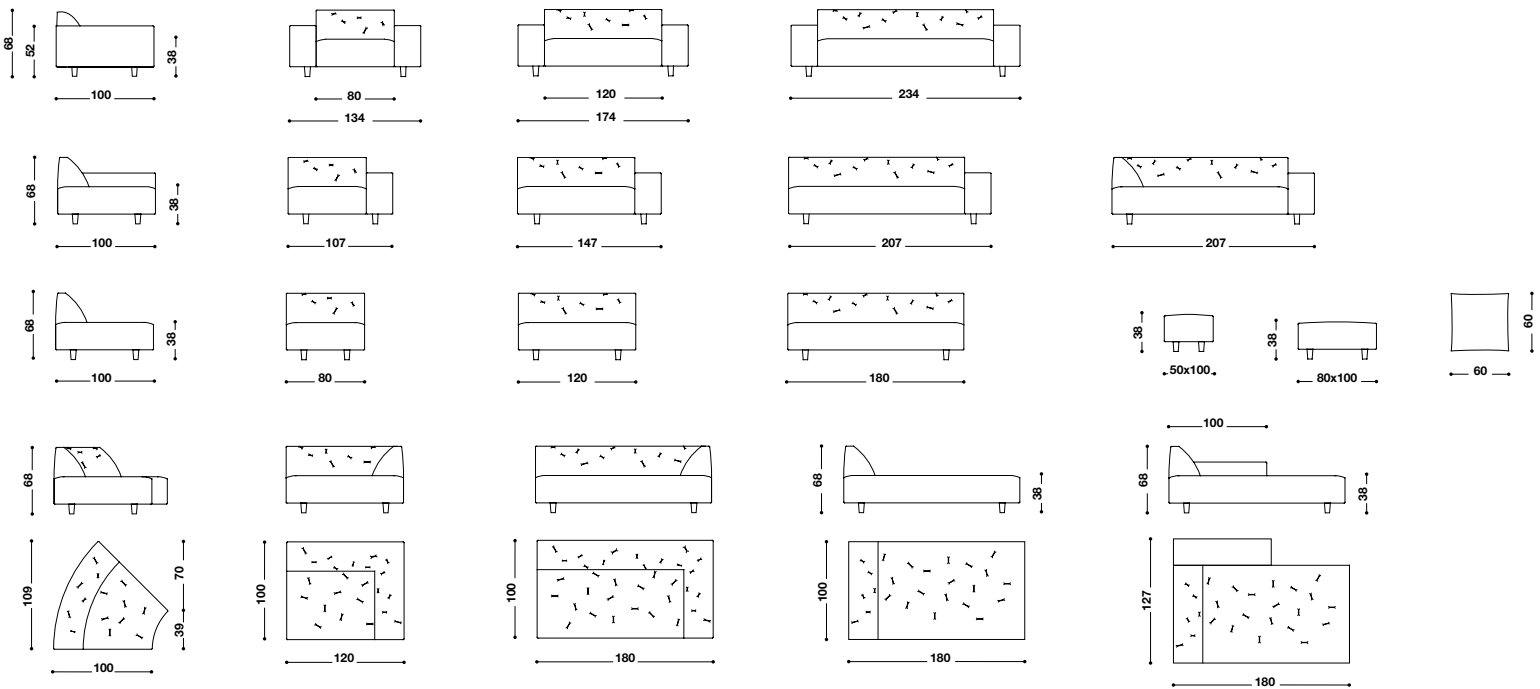

pagina 203

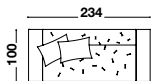

-1 divano 234
-2 cuscini schienale 60

-1 sofa 234
-2 back cushions 60

-1 canapé 234
-2 coussins de dossier 60

-1 sofa 234
-2 rückenkissen 60

-1 sofá 234
-2 cojines respaldo 60

pagine 204205

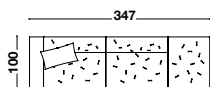

-1 terminale 147 sx
-1 elemento 120
-1 pouf 80
-1 cuscino schienale 60

-1 end unit 147 lh
-1 element 120
-1 pouf 80
-1 back cushion 60

-1 terminal 147 gauche
-1 élément 120
-1 pouf 80
-1 coussin de dossier 60

-1 endelement 147 links
-1 element 120
-1 pouf 80
-1 rückenkissen 60

-1 terminal 147 izdo
-1 elemento 120
-1 pouf 80
-1 cojine respaldo 60

pagine 206207

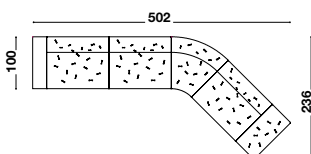

-1 terminale 147 sx
-2 elementi 120
-1 angolo curvo
-1 pouf 50

-1 end unit 147 lh
-2 elements 120
-1 curved corner unit
-1 pouf 50

-1 terminal 147 gauche
-2 éléments 120
-1 angle arrondi
-1 pouf 50

-1 endelement 147 links
-2 elemente 120
-1 runde ecke
-1 pouf 50

-1 terminal 147 izdo
-2 elementos 120
-1 ángulo curvo
-1 pouf 50



endor

design Marc Sadler

modello depositato / registered model / modèle déposée / patentiertes modell / modelo depositado

Caratteristiche Tecniche

Struttura: in metallo e legno ecosostenibile, imbottita in poliuretano ecologico con densità differenziata e rivestita con tela di cotone.
Imbottitura sedile: in cotone biologico, piuma e tela di cotone.
Schienale: in metallo, poliuretano ecologico e piuma in fodera di cotone.
Cuscini schienale: Flyn-piuma (piuma e fibra di poliestere) in fodera di tela antipiuma.
Piedini: autolivellanti in rovere naturale o tinto wengé.
Rivestimento: tessuto e pelle completamente sfoderabile.
Rifiniture incluse: cucitura a vista in tono per rivestimento in tessuto.

Technical Features

Structure: in metal and eco-sustainable wood, padded with ecological polyurethane of various densities and covered with cotton fabric.
Seat padding: in organic cotton, feathers and cotton fabric.
Back: in metal, ecological polyurethane and feathers in cotton fabric.
Back cushions: Flyn-piuma (feathers and polyester fibre) covered with featherproof fabric.
Feet: self-levelling, natural oak or wengé stained wood.
Cover: completely removable fabric and leather.
Included embellishments: tone-on-tone decorative stitching for fabric covers.

Caractéristiques Techniques

Structure: en métal et bois éco-durable, garnie de polyuréthane écologique à densité différenciée et revêtue d'une toile de coton.
Garnissage assise: en coton biologique, plumes et toile de coton.
Dossier: en métal, polyuréthane écologique et plumes insérées dans une housse de coton.
Coussins de dossier: Flyn-piuma (plumes et fibre polyester) dans une housse en toile étanche aux plumes.
Pieds: auto-réglables, en chêne naturel ou teinté wengé.
Revêtement: tissu ou cuir, entièrement déhoussable.
Finitions incluses: revêtement en tissu avec surpiqûres apparentes réalisées dans la même tonalité.

Technische Eigenschaften

Struktur: aus Metall und umweltverträglichem Holz, mit ökologischer Polyurethanpolsterung mit differenzierter Dichte und Bezug aus Baumwollgewebe.
Sitzpolsterung: aus biologischer Baumwolle, Daune und Baumwollgewebe.
Rückenlehne: aus Metall, ökologischem Polyurethan und Daune in einer Baumwollhülle.
Rückenkissen: Flyn-Daune (Daunen und Polyesterfasern) im daunenundurchlässigen Bezug.
Füße: selbstnivellierend, Eiche Natur oder wengé.
Bezug: aus Stoff und Leder, vollständig abziehbar.
Inklusive Sonderausstattung: farblich abgestimmte Ziernaht für den Stoffbezug.

Características Técnicas

Estructura: de metal y madera ecosostenible, acolchada con poliuretano ecológico de diferente densidad y revestida con tela de algodón.
Acolchado asiento: de algodón biológico, pluma y tela de algodón.
Respaldo: de metal, poliuretano ecologico y pluma en funda de algodón.
Cojines respaldo: Flyn-pluma (pluma y fibra de poliéster) en funda de tela antipiuma.
Patatas: autoniveladoras, de roble natural o teñido wengué.
Revestimiento: tejido y piel completamente desenfundable.
Acabados incluidos: costura a la vista a tono para revestimiento de tejido.

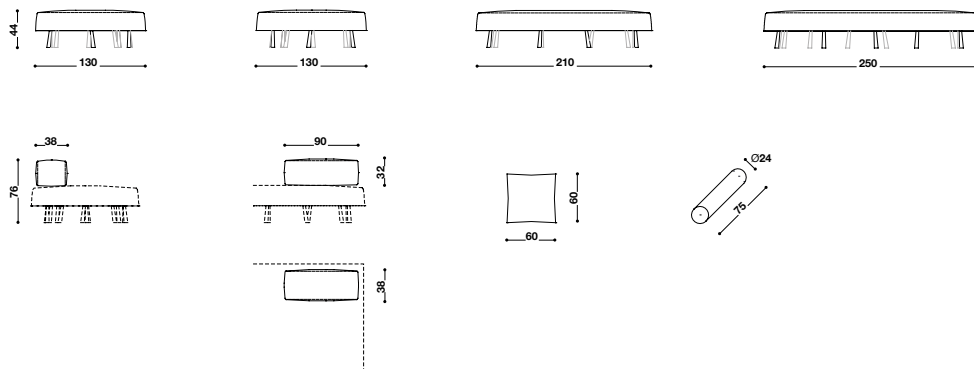

pagine 8081

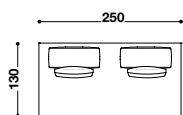

- 1 elemento 250x130
- 2 schienali
- 2 cuscini schienale 60

- 1 element 250x130
- 2 backs
- 2 back cushions 60

- 1 élément 250x130
- 2 dossiers
- 2 coussins de dossier 60

- 1 elemento 250x130
- 2 rückenlehnen
- 2 rückenkissen 60

- 1 elemento 250x130
- 2 respaldos
- 2 cojines respaldo 60

pagine 8485

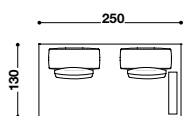

- 1 elemento 250x130
- 2 schienali
- 2 cuscini schienale 60
- 1 rullo 75x24

- 1 element 250x130
- 2 backs
- 2 back cushions 60
- 1 roll cushion 75x24

- 1 élément 250x130
- 2 dossiers
- 2 coussins de dossier 60
- 1 coussion rouleau 75x24

- 1 elemento 250x130
- 2 rückenlehnen
- 2 rückenkissen 60
- 1 kissenrolle 75x24

- 1 elemento 250x130
- 2 respaldos
- 2 cojines respaldo 60
- 1 rulo 75x24



every one

design Roberto Gobbo e R&S désirée

Caratteristiche Tecniche

Struttura: in legno, imbottita in poliuretano e rivestita con tessuto protettivo accoppiato.
Molleggio: garantito 10 anni dal sistema "IDEA", costituito da cinghie elastiche premontate su telaio in acciaio.
Cuscini sedili: in poliuretano, ovatta e tela di cotone.
Cuscini schienali: Flyn-piuma in fodera di cotone.
Meccanismi: la versione letto comprende la rete elettrosaldada con materasso in poliuretano da 13 cm e rivestimento sfoderabile.
Piedini: frassino tinto wengè, oppure acciaio lucido.
Rivestimento: tessuto e pelle completamente sfoderabile.

Technical Features

Structure: wood, padded with polyurethane and covered with bonded protective fabric.
Sprung seats: guaranteed form 10 years by the "IDEA" system, consisting of elastic belts pre-assembled on a steel frame.
Seat cushions: polyurethane, wadding and cotton fabric.
Back cushions: Flyn-feather with cotton cover.
Mechanisms: the bed version includes an electrowelded bed base with a 13 cm polyurethane mattress and removable fabric.
Feet: wengè stained ash or polished steel.
Cover: completely removable fabric and leather.

Caractéristiques Techniques

Structure: en bois, garnie en polyuréthane et revêtue avec un tissu de protection double.
Suspension: garanti 10 ans par le système "IDEA", constituant de courroies élastiques pré montées sur châssis en acier.
Coussins d'assise: en polyuréthane, ouate et toile de coton.
Coussins de dossier: garnissage «flok-piuma» et housse de coton.
Mécanismes: la version convertible comprend le sommier électrosoudé et le matelas de 13 cm en polyuréthane et tissu déhoussable.
Pieds: frêne teinté wengè, ou bien acier brillant.
Revêtement: tissu et cuir, entièrement déhoussable.

Technische Eigenschaften

Struktur: aus Holz, mit Polyurethanpolsterung und kaschiert mit passendem Stoff.
Federung: patentiertes und 10 Jahre lang garantiertes System "IDEA", bestehend aus auf einem Stahlrahmen montierten elastischen Gurten.
Sitzkissen: aus Polyurethan, Watte und Baumwollgewebe.
Rückenkissen: Flyn-Downe im Baumwollbezug.
Mechanismen: Bettversion mit elektrisch geschweißtem Rahmen und 13 cm Matratze aus Polyurethan mit abziehbarem Stoffbezug.
Füße: aus Eschenholz auf Wengè gebeizt, oder glänzendem Stahl.
Bezug: aus Stoff und Leder, vollständig abziehbar.

Características Técnicas

Estructura: madera, acolchada con poliuretano, revestida doble tejido protector.
Suspensión: garantizada 10 años por el sistema "IDEA", formado por chinchas elásticas previamente incorporadas a un bastidor de acero.
Cojines asientos: de poliuretano, guata y tela de algodón.
Cojines respaldos: flyn-pluma con funda de algodón.
Mecanismos: la versión de cama incluye la base electrosoldada con colchón de 13 cm con poliuretano y tejido desenfundable.
Patatas: fresno teñido en wengü o acero pulido.
Revestimiento: tejido y piel completamente desenfundable.

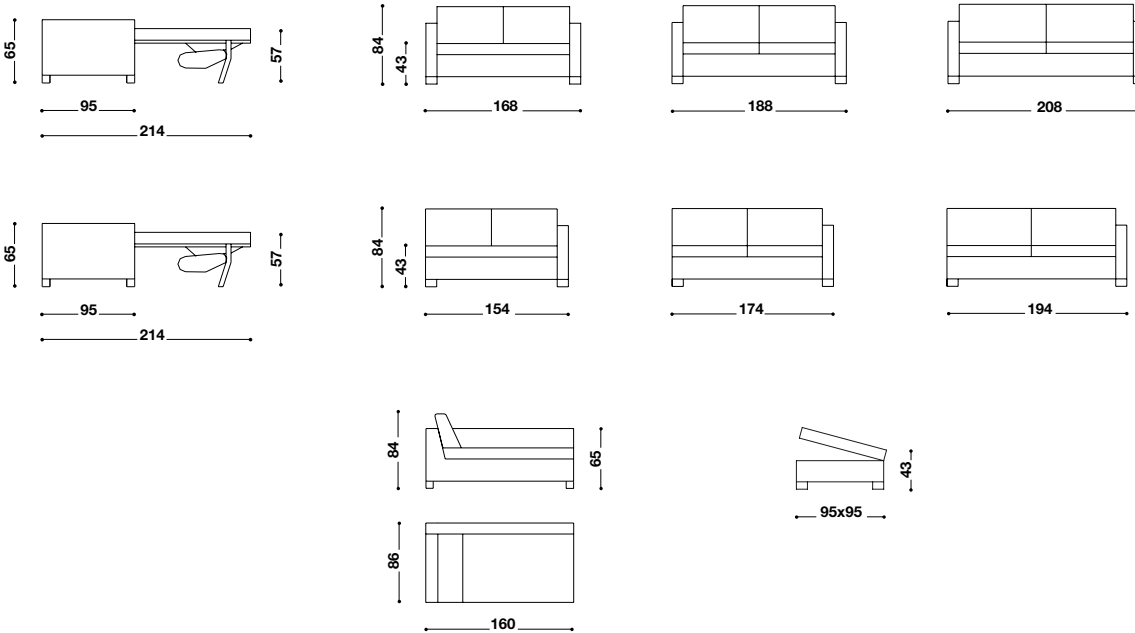

pagina 236

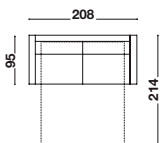

-1 divano 208 letto

-1 sofa 208 bed

-1 canapé 208 convertible

-1 sofa 208 Bett

-1 sofá 208 cama

pagine 238-239

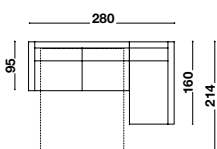

-1 terminale 194 letto sx
-1 penisola dx

-1 end unit 194 bed lh
-1 chaise longue rh

-1 terminal 194 convertible
lit gauche
-1 chaise longue droite

-1 endelement 194 Bett links
-1 halbinsel rechts

-1 terminal 194 cama izdo
-1 chaise lounge dcha



freemood

design R&S désirée

modello depositato / registered model / modèle déposée / patentiertes modell / modelo depositado

Caratteristiche Tecniche

Struttura: in metallo e legno imbottita in poliuretano espanso e rivestita con tessuto protettivo accoppiato. Schienale in metallo, annegato nel poliuretano schiumato a freddo e rivestito con Dacron e tela di cotone.

Molleggio: cinghie elastiche.

Imbottitura sedile: in poliuretano MIND e piuma in fodera di tela antipiroma.

Meccanismo: movimento di schienale in metallo.

Rivestimento: tessuto e pelle completamente sfoderabile.

Technical Features

Structure: in metal and wood, padded with foamed polyurethane and covered with bonded protective fabric. Metal back embedded in cold foamed polyurethane and covered with Dacron and cotton cloth.

Sprung seats: elastic straps.

Seat padding: in MIND polyurethane and feathers in feather-proof fabric.

Mechanism: metal back movement.

Cover: completely removable fabric and leather.

Caractéristiques Techniques

Structure: en métal et en bois, garnie en polyuréthane expansé et revêtue avec un tissu de protection doublé. Dossier en métal noyé dans de la mousse de polyuréthane injectée à froid et revêtu en Dacron et toile de coton.

Suspension: sangles élastiques.

Garnissage assise: en polyuréthane MIND et plumes dans une housse en toile étanche aux plumes.

Mécanisme: d'inclinaison du dossier en métal.

Revêtement: tissu et cuir, entièrement déhoussable.

Technische Eigenschaften

Struktur: aus Metall und Holz, mit Polyurethanpolsterung und kaschiert mit passendem Stoff. Rückenlehne aus in PUR-Kaltschaum versenktem Metall mit Bezug aus Dacron und Baumwollgewebe.

Federung: elastische Gurte.

Sitzpolsterung: aus Polyurethan MIND und Daune im daunenundurchlässigen Bezug.

Mechanismus: Verstellung der Rückenlehne aus Metall.

Bezug: aus Stoff und Leder, vollständig abziehbar.

Características Técnicas

Estructura: de metal y madera acolchada con espuma de poliuretano, doble tejido protector. Respaldo de metal, hundido en la espuma de poliuretano modelado en frío y revestido con Dacron y tela de algodón.

Suspensión: chinchas elásticas.

Acolchado asiento: en poliuretano MIND y pluma en funda de tela antipiroma.

Mecanismo: movimiento de asiento en metal.

Revestimiento: tejido y piel completamente desenfundable.

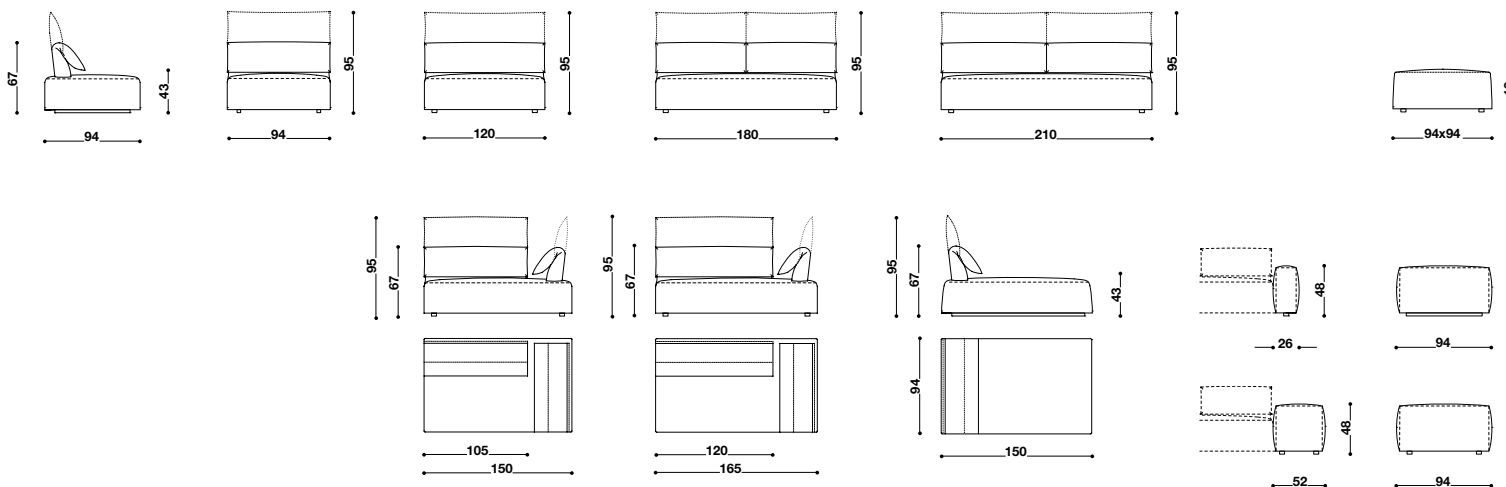

pagina 160

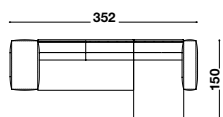

-1 elemento 180
-1 penisola
-1 bracciolo 52 sx
-1 bracciolo 26 dx

-1 element 180
-1 chaise lounge
-1 armrest 52 lh
-1 armrest 26 rh

-1 élément 180
-1 chaise longue
-1 accoudoir 52 gauche
-1 accoudoir 26 droit

-1 elemento 180
-1 halbinsel
-1 armlehnen 52 links
-1 armlehnen 26 rechts

-1 elemento 180
-1 chaise lounge
-1 brazo 52 izdo
-1 brazo 26 dcho

pagine 162163

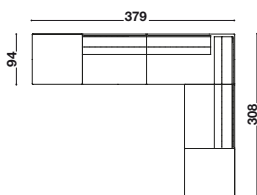

-2 elementi 120
-1 angolo 165 dx
-2 pouf large

-2 elements 120
-1 corner unit 165 rh
-2 large pouf

-2 éléments 120
-1 angle 165 droit
-2 pouf large

-2 elemento 120
-1 ecke 165 rechts
-2 pouf large

-2 elementos 120
-1 ángulo 165 dcho
-2 pouf large

pagine 166167

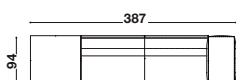

-2 elementi 120
-1 pouf large
-1 bracciolo 52 dx

-2 elements 120
-1 large pouf
-1 armrest 52 rh

-2 éléments 120
-1 pouf large
-1 accoudoir 52 droit

-2 elemento 120
-1 pouf large
-1 armlehnen 52 rechts

-2 elementos 120
-1 pouf large
-1 brazo 52 dcho



glow-in

design Marc Sadler

modello depositato / registered model / modèle déposée / patentiertes modell / modelo depositado

Caratteristiche Tecniche

Struttura: in metallo e legno, imbottita in poliuretano con densità differenziata, Dacron e rivestita con tessuto protettivo accoppiato.

Molleggio: cinghie elastiche.

Imbottitura sedile: in poliuretano MIND e piuma in fodera di tela antipiroma.

Cuscino bracciolo: in poliuretano con densità differenziata e piuma in fodera di tela antipiroma.

Cuscini schienale: Flyn-piuma (piuma e fibra di poliestere) in fodera di tela antipiroma.

Rivestimento: tessuto e pelle completamente sfoderabile, anche nella versione decò.

Rifiniture optional: cucitura in contrasto di colore per rivestimento in tessuto.

Technical Features

Structure: in metal and wood, padded with differentiated-density polyurethane, Dacron and covered with bonded protective fabric.

Sprung seats: elastic straps.

Seat padding: in MIND polyurethane and feathers in feather-proof fabric.

Armrest cushion: in differentiated-density polyurethane and feathers in feather-proof fabric.

Back cushions: Flyn-feathers (feathers and polyester fibre) in a feather-proof fabric cover.

Cover: completely removable fabric and leather, for "decò" version as well.

Optional finishings: color contrast sewing for fabric cover.

Caractéristiques Techniques

Structure: en métal et en bois, garnie en polyuréthane à densité différenciée et Dacron et revêtue avec un tissu de protection doublé.

Suspension: sangles élastiques.

Garnissage assise: en polyuréthane MIND et plumes dans une housse en toile étanche aux plumes.

Coussin pour accouder: en polyuréthane à densité différenciée et plume revêtue avec un tissu de protection doublé.

Coussins de dossier: garnissage en Flyn-piuma (plumes et fibre polyester) dans une housse en toile étanche aux plumes.

Revêtement: tissu ou cuir, entièrement déhoussable, aussi bien en variante "decò".

Finitions optionnelles: couture en contraste du couleur pour revêtement en tissu.

Technische Eigenschaften

Struktur: aus Metall und Holz, mit Polyurethanpolsterung mit differenzierter Dichte, Dacron und kaschiert mit passendem Stoff.

Federung: elastische Gurte.

Sitzpolsterung: aus Polyurethan MIND, Daune im daunenundurchlässigen Bezug.

Armlehne Kissen: aus Polyurethan mit differenzierter Dichte und Daune im Daunenundurchlässigen Bezug.

Rückenkissen: Flyn-Daune (Daunen und Polyesterfasern) im daunenundurchlässigen Bezug.

Bezug: aus Stoff und Leder, vollständig abziehbar, auch für "Deko" Ausführung.

Sonderausstattung als Option: Farbekontrastnaht für Stoffbezug.

Características Técnicas

Estructura: de metal y madera acolchada con poliuretano de diferente densidad, Dacron y revestida con doble tejido protector.

Suspensión: chinchas elásticas.

Acolchado asiento: en poliuretano MIND y pluma en funda de tela antipiroma.

Cojín brazo: en poliuretano de diferente densidad y pluma en funda de tela antipiroma.

Cojines respaldo: Flyn-pluma (pluma y fibras de poliéster) con funda de tela antipiroma.

Revestimiento: tejido y piel completamente desenfundable, también en versión "decò".

Acabados opcionales: costuras en contraste de color por revestimiento en tejido.

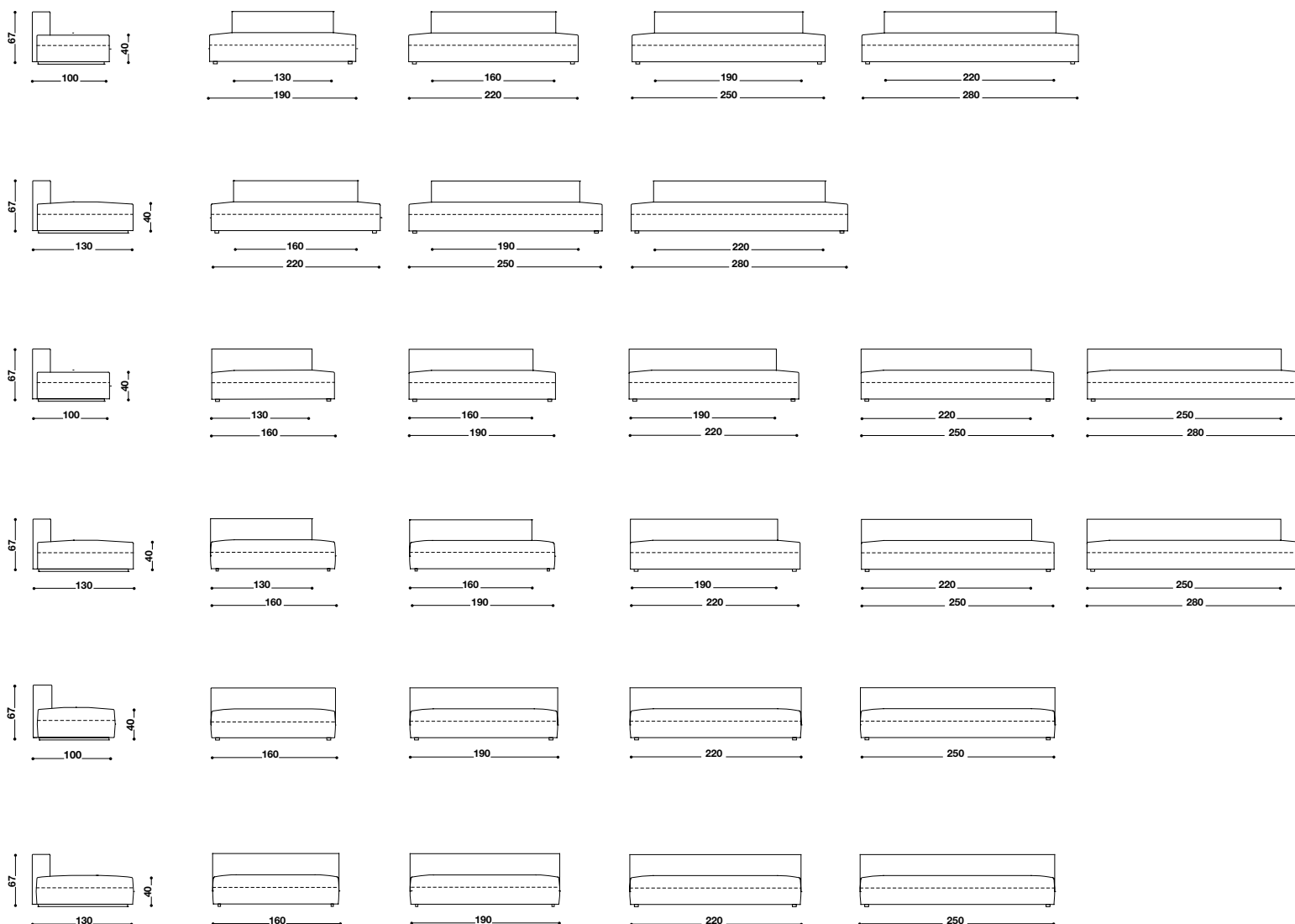

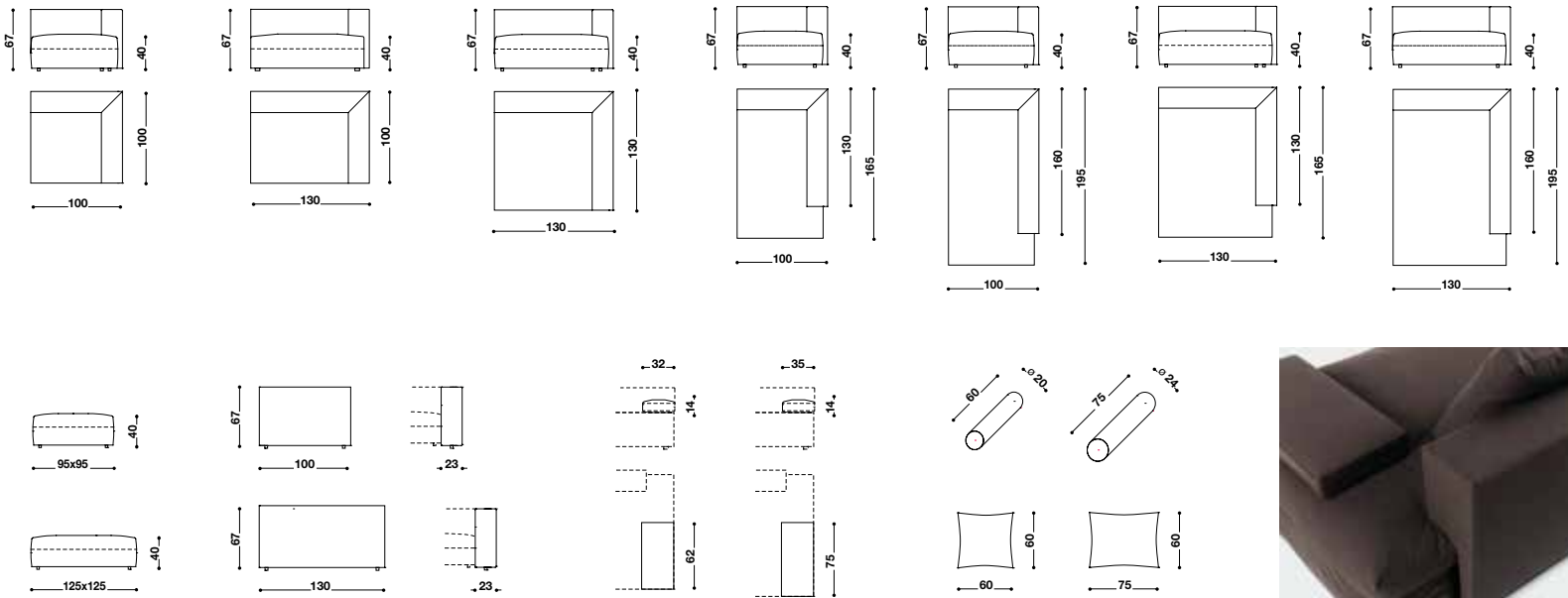

pagina 98

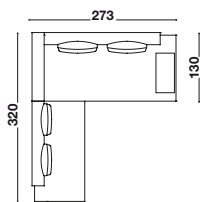

- 1 elemento laterale 190x100 sx
- 1 side element 190x100 LH
- 1 élément latéral 190x100 gauche
- 1 seitliches Element 190x100 links
- 1 elemento lateral 190x100 izdo
- 1 elemento laterale 250x130 dx
- 1 side element 250x130 RH
- 1 élément latéral 250x130 droite
- 1 seitliches Element 250x130 rechts
- 1 elemento lateral 250x130 dcho
- 1 bracciolo 130 sx-dx
- 1 armrest 130 LH-RH
- 1 élément latéral 130 gauche-droit
- 1 Armlehne 130 rechts-links
- 1 brazo 130 dcho-izdo
- 1 cuscino bracciolo 75
- 1 armrest cushion 75
- 1 accoudoir 130 gauche-droit
- 1 Armlehnen-Kissen 75
- 1 cojín brazo 75
- 2 cuscini schienale 60
- 2 back cushions 60
- 1 coussin d'accoudoir 75
- 2 Rückenkissen 60
- 2 cojines respaldo 60
- 2 cuscini schienale 75
- 2 back cushions 75
- 2 coussins de dossier 60
- 2 Rückenkissen 75
- 2 cojines respaldo 75

pagine 100101

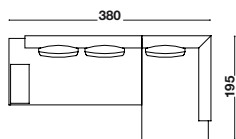

- 1 elemento laterale 250x130 sx
- 1 side element 250x130 LH
- 1 élément latéral 250x130 gauche
- 1 seitliches Element 250x130 links
- 1 elemento lateral 250x130 izdo
- 1 penisola 130x195 dx
- 1 chaise longue 130x195 RH
- 1 chaise-longue 130x195 droite
- 1 Chaise Lounge 130x195 rechts
- 1 chaise longue 130x195 dcha
- 3 cuscini schienale 75
- 3 back cushions 75
- 3 coussins de dossier 75
- 3 Rückenkissen 75
- 3 cojines respaldo 75

pagina 102103

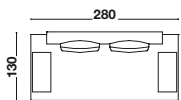

- 1 isola 280x130
- 1 island 280x130
- 1 îlot 280x130
- 1 insel 280x130
- 1 isla 280x130
- 2 cuscini bracciolo 75
- 2 armrest cushions 75
- 2 coussins d'accoudoir 75
- 2 armlehnen kissen 75
- 2 cojines brazo 75
- 2 cuscini schienale 75
- 2 back cushions 75
- 2 coussins de dossier 75
- 2 rückenkissen 75
- 2 cojines respaldo 75

pagine 104105

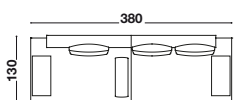

- 1 elemento laterale 190x130 dx
- 1 side element 190x130 RH
- 1 élément latéral 190x130 droit
- 1 seitliches Element 190x130 rechts
- 1 elemento lateral 190x130 izdo
- 1 elemento laterale 190x130 sx
- 1 side element 190x130 LH
- 1 élément latéral 190x130 gauche
- 1 seitliches Element 190x130 links
- 1 elemento lateral 190x130 izdo
- 2 cuscini bracciolo 75
- 2 armrests 75
- 2 coussins d'accoudoir 75
- 2 Armlehnen-Kissen 75
- 2 cojines brazo 75
- 3 cuscini schienale 75
- 3 back cushions 75
- 3 coussins de dossier 75
- 3 Rückenkissen 75
- 3 cojines respaldo 75
- 1 rullo 75x24
- 1 roll cushion 75x24
- 1 coussin rouleau 75x24
- 1 Kissenrolle 75x24
- 1 rulo 75x24



it-is

design Simone Micheli e R&S désirée

modello depositato / registered model / modèle déposée / patentiertes Modell / modelo depositado

Caratteristiche Tecniche

Struttura: in metallo e legno, imbottita in poliuretano con densità differenziata, Dacron e rivestita con tessuto protettivo accoppiato.

Imbottitura sedile: in poliuretano MIND, Dacron e tela di cotone.

Basamento: metallo cromato lucido.

Tavolino rotante optional: struttura in metallo cromato lucido, piano in legno MDF laccato opaco bianco o nero.

Rivestimento: tessuto e pelle completamente sfoderabile.

Technical Features

Structure: in metal and wood, padded with differentiated-density polyurethane and covered with bonded protective fabric.

Seat padding: in MIND polyurethane, Dacron and cotton cloth.

Base: polished chrome metal.

Optional swivel coffee table: structure in polished chromed metal. Black or white mat lacquered wooden top MDF.

Cover: completely removable fabric and leather.

Caractéristiques Techniques

Structure: en métal et en bois, garnie en polyuréthane à densité différenciée et Dacron revêtue avec un tissu de protection doublé.

Garnissage assise: en polyuréthane MIND, Dacron et toile de coton.

Piètement: métal chromé brillant.

Table basse pivotante optionnelle: piètement en métal chromé brillant et plateau en bois MDF laqué blanc ou noir mat.

Revêtement: tissu ou cuir, entièrement déhoussable.

Technische Eigenschaften

Struktur: aus Metall und Holz, mit Polyurethanpolsterung mit differenzierter Dichte und kaschiert mit passendem Stoff.

Sitzpolsterung: aus Polyurethan MIND, Dacron und Baumwollgewebe.

Untergestell: glänzend verchromtes Metall.

Drehbarer Beistelltisch als Option: Struktur aus glänzend verchromtem Metall, Platte aus matt lackiertem Holz MDF in den Farben Weiß oder Schwarz.

Bezug: aus Stoff und Leder, vollständig abziehbar.

Características Técnicas

Estructura: de metal y madera, acolchada con poliuretano de diferente densidad, Dacron y revestida con doble tejido protector.

Acolchado asiento: en poliuretano MIND, Dacron y tela de algodón.

Base: en metal cromado pulido.

Mesita giratoria opcional: estructura de metal cromado pulido, sobre de madera MDF lacada en blanco o negro mate.

Revestimiento: tejido y piel completamente desenfundable.

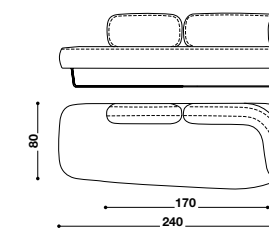
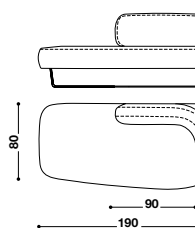
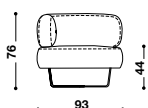
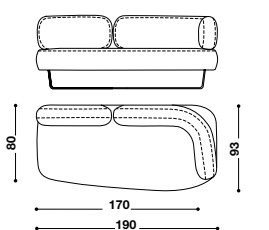
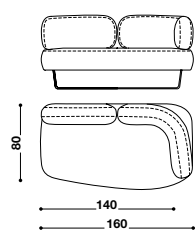
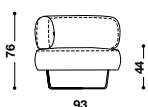
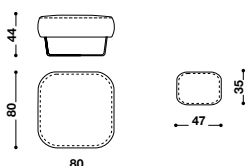
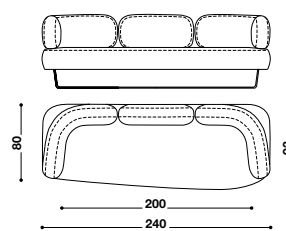
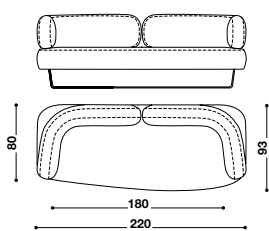
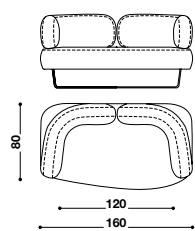
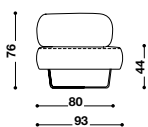

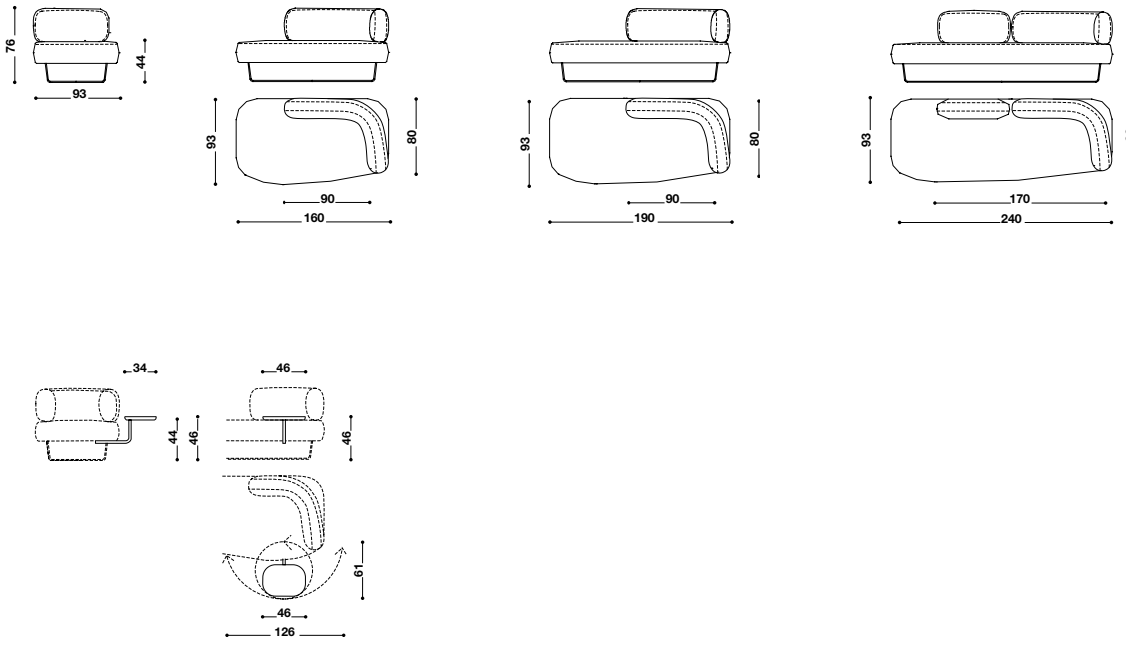

pagina 208

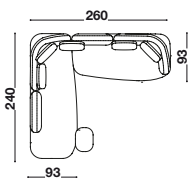

- 1 terminale 190 dx
- 1 penisola 240 sx
- 5 cuscini 47x35
- 1 tavolino rotante

- 1 end unit 190 rh
- 1 chaise longue 240 lh
- 5 cushions 47x35
- 1 swivel coffee table

- 1 terminal 190 droit
- 1 chaise longue 240 gauche
- 5 coussins 47x35
- 1 table basse pivotante

- 1 endelement 190 rechts
- 1 chaise longue 240 links
- 5 kissen 47x35
- 1 drehbarer Beistelltisch

- 1 terminal 190 dcho
- 1 chaise longue 240 izda
- 5 cojines 47x35
- 1 mesita giratoria

pagine 210211

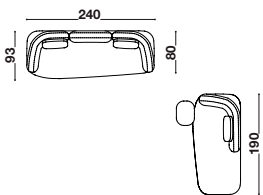

- 1 divano 240 sx
- 2 cuscini 47x35
- 1 dormeuse 190 sx
- 1 tavolino rotante sx
- 1 cuscino 47x35

- 1 sofa 240 lh
- 2 cushions 47x35
- 1 dormeuse 190 lh
- 1 swivel coffee table lh
- 1 cushion 47x35

- 1 canapé 240 gauche
- 2 coussins 47x35
- 1 dormeuse 190 gauche
- 1 table basse pivotante gauche
- 1 coussin 47x35

- 1 sofa 240 links
- 2 kissen 47x35
- 1 Dormeuse 190 links
- 1 drehbarer Beistelltisch links
- 1 kissen 47x35

- 1 sofà 240 izdo
- 2 cojines 47x35
- 1 dormeuse 190 izda
- 1 mesita giratoria izda
- 1 cojín 47x35

pagine 212213



- 1 divano 220 sx
- 2 cuscini 47x35

- 1 sofa 220 lh
- 2 cushions 47x35

- 1 canapé 220 gauche
- 2 coussins 47x35

- 1 sofa 220 links
- 2 kissen 47x35

- 1 sofà 220 izdo
- 2 cojines 47x35



kubic class

design Roberto Gobbo e R&S désirée

Caratteristiche Tecniche

Struttura: in metallo e legno, imbottita in poliuretano e rivestita con tessuto protettivo accoppiato.

Molleggio: molle d'acciaio.

Cuscini sedili: poliuretano espanso, Dacron e tela di cotone.

Cuscini schienali: piuma con inserto in poliuretano, in fodera di tela antipiuma.

Meccanismi: la versione letto comprende la rete elettrosaldada con materasso in poliuretano da 11 cm e rivestimento sfoderabile.

Rivestimento: tessuto e pelle completamente sfoderabile.

Technical Features

Structure: in metal and wood, padded with polyurethane and covered with bonded protective fabric.

Sprung seats: steel springs.

Seat cushions: foamed polyurethane, Dacron and cotton fabric.

Back cushions: feather-filled with polyurethane insert, in a feather-proof fabric cover.

Mechanisms: the bed version includes an electrowelded bed base with a 11 cm polyurethane mattress and removable fabric.

Cover: completely removable fabric and leather.

Caractéristiques Techniques

Structure: en métal et bois, garnie en polyuréthane et revêtue avec un tissu de protection double.

Suspension: ressorts en acier.

Coussins d'assise: polyuréthane expansé, Dacron et toile de coton.

Coussins de dossier: en plumes avec âme en polyuréthane et housse en toile étanche aux plumes.

Mécanismes: la version convertible comprend le sommier électrosoudé et le matelas de 11 cm en polyuréthane et tissu déhoussable.

Revêtement: tissu et cuir, entièrement déhoussable.

Technische Eigenschaften

Struktur: aus Metall und Holz, mit Polyurethanpolsterung und kaschiert mit passendem Stoff.

Federung: Stahlfedern.

Sitzkissen: PUR-Schaumstoff, Dacron und Baumwollgewebe.

Rückenkissen: aus Daune mit Polyurethaneinsatz, im daunenundurchlässigen Bezug.

Mechanismen: Bettversion mit elektrisch geschweißtem Rahmen und 11 cm Matratze aus Polyurethan mit abziehbarem Stoffbezug.

Bezug: aus Stoff und Leder, vollständig abziehbar.

Características Técnicas

Estructura: de metal y madera, acolchada con poliuretano y revestida con tejido doble protector.

Suspensión: resortes de acero.

Cojines asientos: espuma de poliuretano, Dacron y tela de algodón.

Cojines respaldos: de pluma con inserción de poliuretano, funda antipiuma.

Mecanismos: la versión de cama incluye la base electrosoldada con colchón de 11 cm con poliuretano y tejido desenfundable.

Revestimiento: tejido y piel completamente desenfundable.

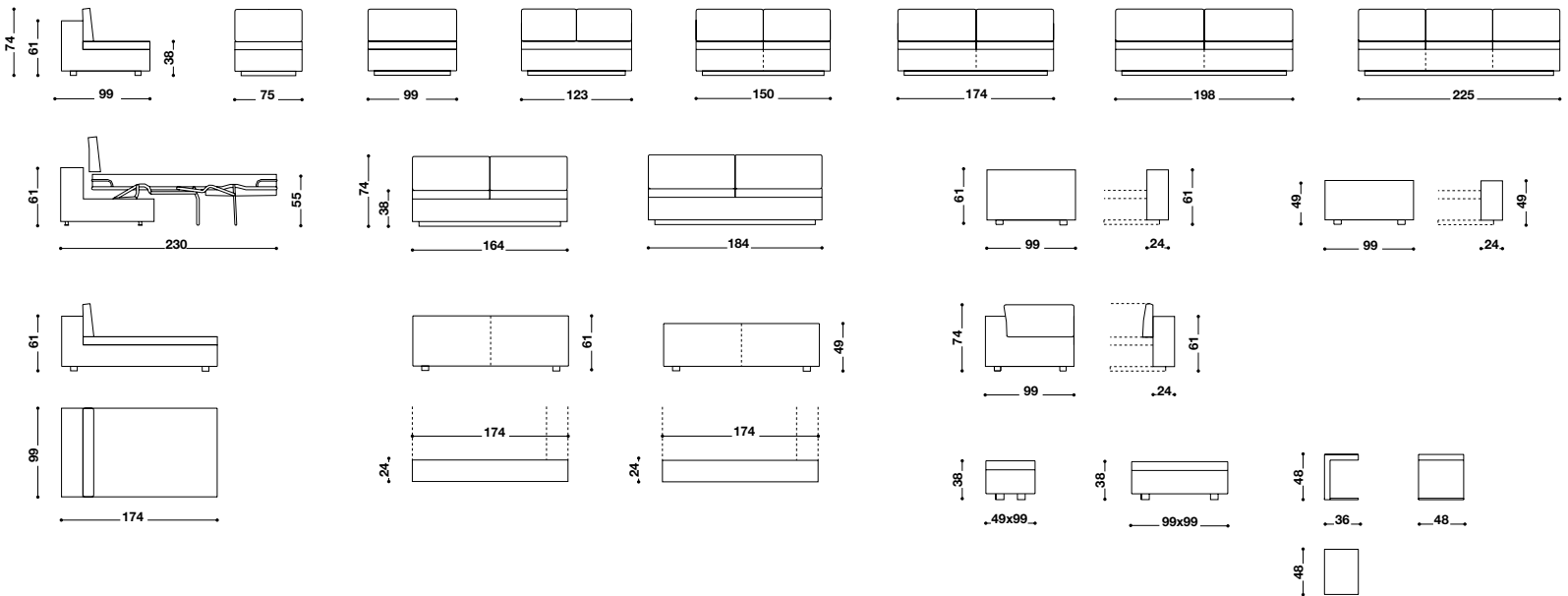

pagina 190

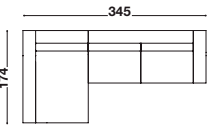

-1 elemento 198
-1 penisola
-1 bracciolo basso dx
-1 bracciolo penisola basso sx

-1 element 198
-1 chaise longue
-1 short armrest rh
-1 short chaise longue armrest lh

-1 élément 198
-1 chaise longue
-1 accoudoir bas droit
-1 accoudoir bas pour chaise longue gauche

-1 element 198
-1 halbinsel
-1 niedrige armlehne rechts
-1 niedrige armlehne f. halbinsel links

-1 elemento 198
-1 isleta
-1 brazo bajo dcho
-1 brazo isleta bajo izdo

pagine 192193

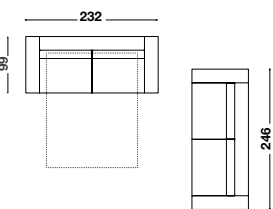

-1 elemento 184 letto
-2 braccioli bassi letto dx-sx

-1 elemento 198
-2 braccioli bassi dx-sx

-1 bed element 184
-2 short armrests bed rh-lh

-1 element 198
-2 short armrests rh-lh

-1 element convertible lit 184
-2 accoudoirs bas pour élément convertible droit-gauche

-1 élément 198
-2 accoudoirs bas droit-gauche

-1 element Bett 184
-2 niedrige armlehne Bett rechts-links

-1 element 198
-2 niedrige armlehne rechts-links

-1 elemento cama 184
-2 brazos bajos cama dcho-izda

-1 elemento 198
-2 brazos bajos dcho-izda

pagine 232233

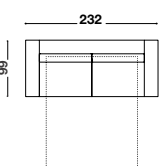

-1 elemento 184 letto
-2 braccioli bassi letto dx-sx

-1 bed element 184
-2 short armrests bed rh-lh

-1 element convertible lit 184
-2 accoudoirs bas pour élément convertible droit-gauche

-1 element Bett 184
-2 niedrige armlehne Bett rechts-links

-1 elemento cama 184
-2 brazos bajos cama dcho-izda



kubic soft

design Roberto Gobbo e R&S désirée

Caratteristiche Tecniche

Struttura: in metallo e legno, imbottita in poliuretano e rivestita con tessuto protettivo accoppiato.

Molle: molle d'acciaio.

Cuscini sedili: piuma con inserto in poliuretano, in fodera di tela antipiroma oppure in poliuretano espanso, Dacron e tela di cotone.

Cuscini schienali: Flyn-piuma (piuma e fibra di poliestere) in fodera di tela antipiroma.

Meccanismi: la versione letto comprende la rete elettrosaldada con materasso in poliuretano da 11 cm e rivestimento sfoderabile.

Rivestimento: tessuto e pelle completamente sfoderabile.

Technical Features

Structure: in metal and wood, padded with polyurethane, covered with bonded protective fabric.

Sprung seats: steel springs.

Seat cushions: feather-filled with polyurethane insert, in a feather-proof fabric cover or foamed polyurethane, Dacron and cotton fabric.

Back cushions: Flyn-feather (feathers and polyester fibre) in a feather-proof fabric cover.

Mechanisms: the bed version includes an electrowelded bed base with a 11 cm polyurethane mattress and removable fabric.

Cover: completely removable fabric and leather.

Caractéristiques Techniques

Structure: en métal et bois, garnie en polyuréthane et revêtue avec un tissu de protection double.

Suspension: ressorts en acier.

Coussins d'assises: en plumes avec âme en polyuréthane et housse en toile étanche aux plumes ou en polyuréthane expansé, Dacron et toile de coton.

Coussins de dossier: garnissage en Flyn-piuma (plumes et fibre polyester) et housse en toile étanche aux plumes.

Mécanismes: la version convertible comprend le sommier électrosoudé et le matelas de 11 cm en polyuréthane et tissu déhoussable.

Revêtement: tissu et cuir, entièrement déhoussable.

Technische Eigenschaften

Struktur: aus Metall und Holz, mit Polyurethanpolsterung und kaschiert mit passendem Stoff.

Federung: Stahlfedern.

Sitzkissen: Daune mit Polyurethaneinsatz, im daunenundurchlässigen Bezug oder aus PUR-Schaumstoff, Dacron, Baumwollgewebe.

Rückenissen: Flyn-Daune (Daune und Polyesterfaser) im daunenundurchlässigen Bezug.

Mechanismen: Bettversion mit elektrisch geschweißtem Rahmen und 11 cm Matratze aus Polyurethan mit abziehbarem Stoffbezug.

Bezug: aus Stoff und Leder, vollständig abziehbar.

Características Técnicas

Estructura: de metal y madera, acolchada con poliuretano y revestida con tejido doble protector.

Suspensión: resortes de acero.

Cojines asientos: Pluma con inserción de poliuretano y funda antipluma o en espuma de poliuretano, Dacron, tela de algodón.

Cojines respaldos: Flyn-pluma (pluma y fibras de poliéster) con funda antipluma.

Mecanismos: la versión de cama incluye la base electrosoldada con colchón de 11 cm con poliuretano y tejido desenfundable.

Revestimiento: tejido y piel completamente desenfundable.

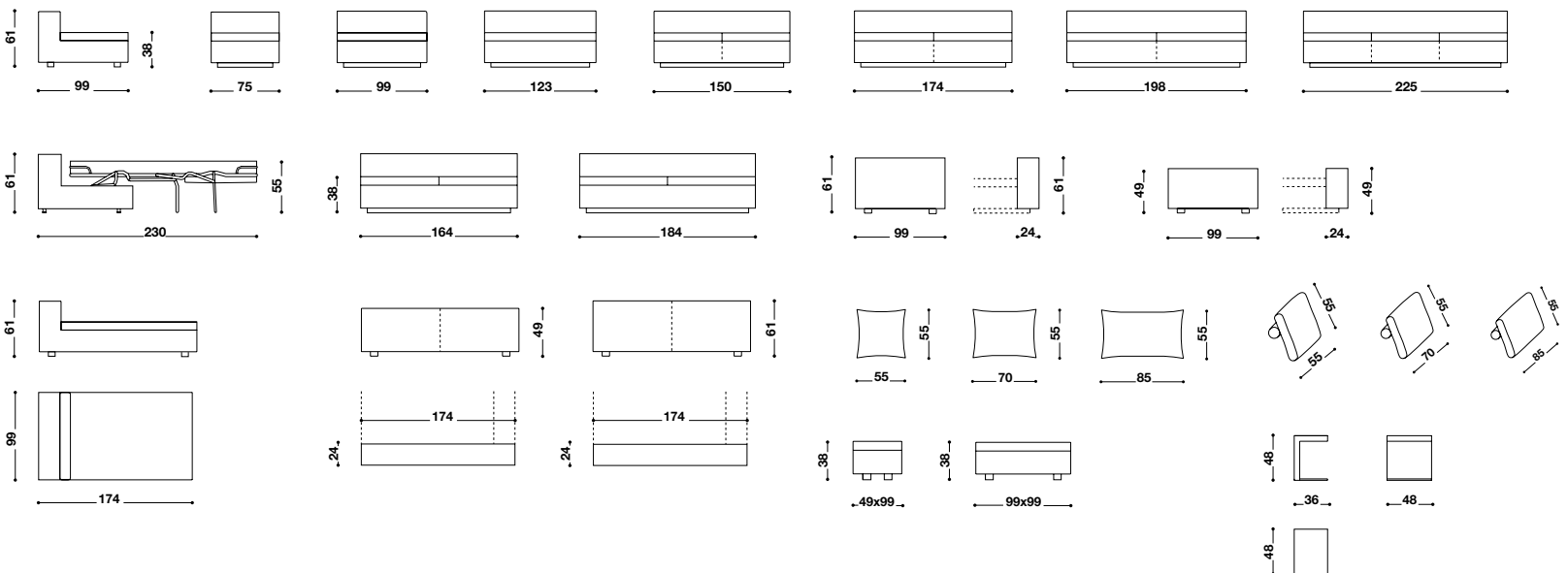

pagina 187

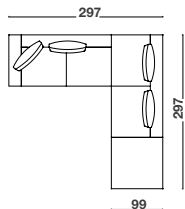

- 1 elemento 198
- 1 elemento 174
- 1 pouf large
- 1 bracciolo alto sx
- 4 schienali 70
- 1 tavolino servo

- 1 element 198
- 1 element 174
- 1 large pouf
- 1 tall armrest lh
- 4 backs 70
- 1 "servo" coffee table

- 1 élément 198
- 1 élément 174
- 1 pouf large
- 1 accoudoir haut gauche
- 4 coussins de dossier 70
- 1 table basse d'appoint

- 1 element 198
- 1 element 174
- 1 pouf large
- 1 hohe armlehne links
- 4 rückenlehnen 70
- 1 beistelltisch

- 1 elemento 198
- 1 elemento 174
- 1 pouf large
- 1 brazo alto izdo
- 4 respaldos 70
- 1 mesita auxiliar

pagine 188189

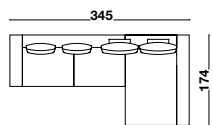

- 1 elemento 198
- 1 penisola
- 1 bracciolo alto sx
- 1 bracciolo penisola basso dx
- 2 cuscini schienale con rullo 70
- 2 cuscini schienale 55

- 1 element 198
- 1 chaise longue
- 1 tall armrest lh
- 1 short chaise longue armrest rh
- 2 back cushions with roll cushion 70
- 2 back cushions 55

- 1 élément 198
- 1 chaise longue
- 1 accoudoir haut gauche
- 1 accoudoir bas pour chaise longue droit
- 2 coussins de dossier avec coussin rouleau 70
- 2 coussins de dossier 55

- 1 element 198
- 1 halbinsel
- 1 hohe armlehne links
- 1 niedrige armlehne f. halbinsel rechts
- 2 rückenkissen mit rolle 70
- 2 rückenkissen 55

- 1 elemento 198
- 1 isleta
- 1 brazo alto izdo
- 1 brazo isleta bajo dcho
- 2 cojines respaldo con rulo 70
- 2 cojines respaldo 55

pagine 234235

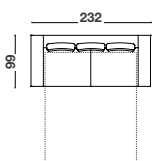

- 1 elemento 184 letto
- 2 braccioli alti letto dx-sx
- 3 cuscini schienale 55

- 1 bed element 184
- 2 tall bed armrests RH-LH
- 3 back cushions 55

- 1 élément convertible 184
- 2 accoudoirs hauts pour élément convertible droit-gauche
- 3 coussins de dossier 55

- 1 Bettelement 184
- 2 hohe Bett-Armlehnen rechts-links
- 3 Rückenissen 55

- 1 elemento 184 cama
- 2 brazos altos cama dcho-izdo
- 3 cojines respaldo 55



lagoon

design Jai Jalan

menzione speciale / special mention / mention spéciale / spezialvermerk / mención especial **YOUNG&DESIGN 2009**
 modello depositato / registered model / modèle déposée / patentiertes Modell / modelo depositado

Caratteristiche Tecniche

Struttura: in metallo annegato nel poliuretano schiumato a freddo e rivestita con tessuto protettivo accoppiato.
Cuscini sedili: piuma con inserto in poliuretano, in fodera di tela antipiroma.
Cuscini schienali: Flyn-piuma (piuma e fibra di poliestere) in fodera di tela antipiroma.
Base: metallo verniciato opaco nero.
Tavolino rotante optional: struttura in metallo cromato lucido, piano in legno MDF laccato opaco bianco, avorio, selce o nero.
Rivestimento: tessuto e pelle completamente sfoderabile, anche nella versione decò.

Technical Features

Structure: in metal embedded in cold-foamed polyurethane and covered with bonded protective fabric.
Seat cushions: feather-filled with polyurethane insert, in a feather-proof fabric cover.
Back cushions: Flyn-feather (feathers and polyester fibre) in a feather-proof fabric cover.
Base: matt black painted metal.
Optional swivel coffee table: structure in polished chromed metal, top in matt white, ivory, flint or black lacquered MDF.
Cover: completely removable fabric and leather, for "decò" version as well.

Caractéristiques Techniques

Structure: en métal noyé dans de la mousse polyuréthane injectée à froid, revêtue avec un tissu de protection double.
Coussins d'assise: en plumes avec âme en polyuréthane et housse en toile étanche aux plumes.
Coussins de dossier: garnissage en Flyn-piuma (plumes et fibre polyester) et housse en toile étanche aux plumes.
Piètement: Métal laqué noir mat.
Table basse pivotante optionnelle: structure en métal chromé brillant, plateau en MDF laqué mat coloris blanc, ivoire, silex ou noir.
Revêtement: tissu et cuir, entièrement déhoussable, aussi bien en variante "decò".

Technische Eigenschaften

Struktur: aus Metall, in Polyurethankaltschaum versenkt und kaschiert mit passendem Stoff.
Sitzkissen: Daune mit Polyurethaneinsatz, im daune-nundurchlässigen Bezug.
Rückenkissen: Flyn-Daune (Daune und Polyesterfaser) im daunenundurchlässigen Bezug.
Untergestell: matt lackiertes Metall in den Farben Weiß oder Schwarz.
Drehbarer Beistelltisch als Option: Struktur aus glänzend verchromtem Metall, Platte aus MDF-Holz, in den Farben Weiß, Elfenbein, Selce oder Schwarz matt lackiert.
Bezug: aus Stoff und Leder, vollständig abziehbar, auch für "Deko" Ausführung.

Características Técnicas

Estructura: de metal sumergido en espuma de poliuretano en frío y revestida con tejido doble protector.
Cojines asientos: pluma con inserción en poliuretano, en funda de tela antipluma.
Cojines respaldos: Flyn-pluma (pluma y fibra de poliéster) en funda de tela antipluma.
Base: metal pintado en negro mate.
Mesita giratoria opcional: estructura de metal cromado pulido, sobre de madera MDF lacada mate en blanco, marfil, sílex o negro.
Revestimiento: tejido y piel completamente desenfundable, también en versión "decò".

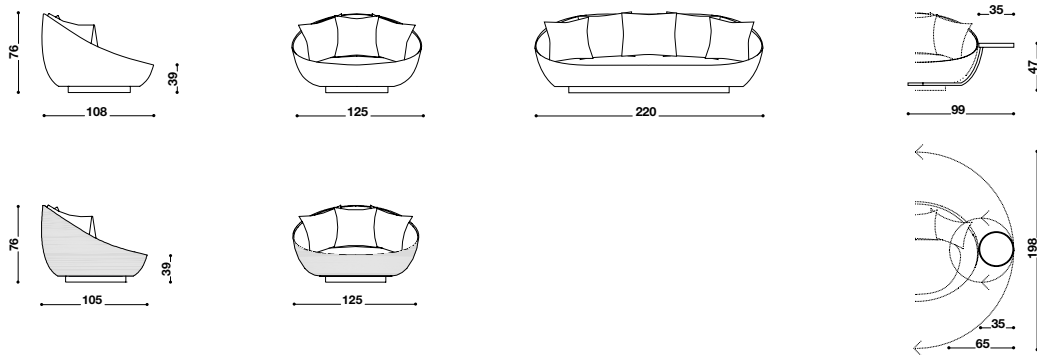

pagina 117

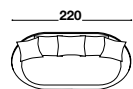

- 1 divano 220
- 1 sofà 220
- 1 canapé 220
- 1 sofa 220
- 1 sofà 220

pagine 118-119

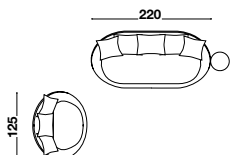

- 1 divano 220
- 1 sofà 220
- 1 canapé 220
- 1 sofa 220
- 1 sofà 220
- 1 tavolino rotante dx
- 1 swivel coffee table rh
- 1 table basse pivotante droit
- 1 drehbarer Beistelltisch rechts
- 1 mesita giratoria dcha
- 1 poltrona
- 1 armchair
- 1 fauteuil
- 1 sessel
- 1 butaca

pagine 120-121

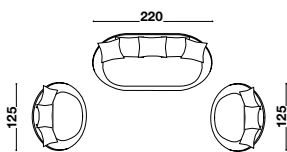

- 1 divano 220
- 1 sofà 220
- 1 canapé 220
- 1 sofa 220
- 1 sofà 220
- 2 poltrone
- 2 armchairs
- 2 fauteuils
- 2 sessels
- 2 butacas



Iacoon island

design Jai Jalan

modello depositato / registered model / modèle déposée / patentiertes Modell / modelo depositado

Caratteristiche Tecniche

Struttura: in legno e metallo, annegato nel poliuretano schiumato a freddo e rivestita con tessuto protettivo accoppiato.

Cuscino sedile: piuma con inserto in poliuretano, in fodera di tela antipiroma.

Cuscini schienali: Flyn-piuma (piuma e fibra di poliestere) in fodera di tela antipiroma.

Base: metallo verniciato opaco nero.

Rivestimento: tessuto e pelle completamente sfoderabile, anche nella versione decò.

Technical Features

Structure: in wood and metal, embedded in cold foamed polyurethane and covered with bonded protective fabric.

Seat cushion: feathers with polyurethane insert in featherproof fabric.

Seat cushions: Flyn-piuma (feathers and polyester fibre) covered with a featherproof fabric.

Base: matt black painted metal.

Cover: completely removable fabric and leather, for "deco" version as well.

Caractéristiques Techniques

Structure: en bois et en métal, noyée dans de la mousse polyuréthane injectée à froid et revêtue avec un tissu de protection double.

Coussin d'assise: en plumes avec âme en polyuréthane, dans une housse en toile étanche aux plumes.

Coussins de dossier: Flyn-piuma (plumes et fibre polyester) dans une housse en toile étanche aux plumes.

Piètement: métal laqué noir mat.

Revêtement: tissu ou cuir, entièrement déhoussable, aussi bien en variante "deco".

Technische Eigenschaften

Struktur: aus Holz und Metall, in PUR-Kaltschaum versenkt und kaschiert mit passendem Stoff.

Sitzkissen: Daune mit Polyurethaneinsatz im daunenundurchlässigen Bezug.

Rückenkissen: Flyn-Daune (Daunen und Polyesterfasern) im daunenundurchlässigen Bezug.

Grundgestell: aus Metall, schwarz matt lackiert.

Bezug: aus Stoff und Leder, vollständig abziehbar, auch für "Deko" Ausführung.

Características Técnicas

Estructura: de madera y metal hundido en el poliuretano modelado en frío y recubierta con doble tejido protector.

Cojín asiento: pluma con inserción en poliuretano, en funda de tela antipluma.

Cojines respaldo: Flyn-pluma (pluma y fibra de poliéster) en funda de tela antipluma.

Base: metal pintado en negro mate.

Revestimiento: tejido y piel completamente desenfundable, también en versión "deco".

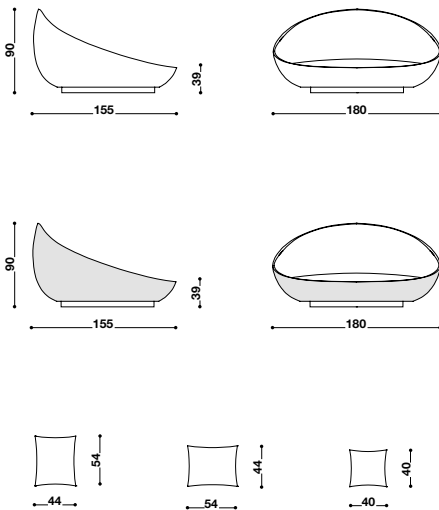

pagine 110111

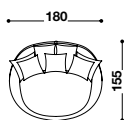

-1 isola bicolore 180x155
-2 cuscini 54x44
-2 cuscini 44x54
-3 cuscini 40

-1 two-tone island 180x155
-2 cushions 54x44
-2 cushions 44x54
-3 cushions 40

-1 flöt bicolore 180x155
-2 coussins 54x44
-2 coussins 44x54
-3 coussins 40

-1 zweifarbige Chaise Lounge 180x155
-2 Kissen 54x44
-2 Kissen 44x54
-3 Kissen 40

-1 chaise longue de dos colores 180x155
-2 cojines 54x44
-2 cojines 44x54
-3 cojines 40



lov elegance

design R&S désirée

Caratteristiche Tecniche

Struttura: in legno, imbottita in poliuretano e rivestita con tessuto protettivo accoppiato.

Molleggio: materassino in poliuretano.

Cuscini sedili: piuma con inserto in poliuretano, in fodera di tela antipiroma oppure in poliuretano espanso, Dacron e tela di cotone.

Cuscini schienali: Flyn-piuma (piuma e fibra di poliestere) in fodera di tela antipiroma.

Piedini: faggio tinto wengè.

Rivestimento: tessuto e pelle completamente sfoderabile.

Technical Features

Structure: in wood, padded with polyurethane and covered with bonded protective fabric.

Sprung seats: polyurethane mattress.

Seat cushions: feather-filled with polyurethane insert, in a feather-proof fabric cover or foamed polyurethane.

Back cushions: Flyn-feather (feathers and polyester fibre) in a feather-proof fabric cover.

Feet: wengè stained beech.

Cover: completely removable fabric and leather.

Caractéristiques Techniques

Structure: en bois, garnie en polyuréthane et revêtue avec un tissu de protection double.

Suspension: petit matelas en polyuréthane.

Coussins d'assise: plumes avec âme en polyuréthane, housse en toile étanche aux plumes ou en polyuréthane expansé, Dacron et toile de coton.

Coussins de dossier: garnissage en Flyn-piuma (plumes et fibre polyester) housse en toile étanche aux plumes.

Pieds: hêtre teinté wengé.

Revêtement: tissu et cuir entièrement déhoussable.

Technische Eigenschaften

Struktur: aus Holz, mit Polyurethanpolsterung und kaschiert mit passendem Stoff.

Federung: Matratze aus Polyurethan.

Sitzkissen: Daune mit Polyurethane-insatz, im daune-nundurchlässigen Bezug oder aus PUR-Schaumstoff, Dacron und Baumwollgewebe.

Rückenissen: Flyn-Daune (Daune und Polyesterfaser) im daunenundurchlässigen Bezug.

Füße: auf Wengé gebeizte Buche.

Bezug: Stoff und Leder vollständig abziehbar.

Características Técnicas

Estructura: de madera, acolchada con poliuretano y revestida con tejido doble protector.

Suspensión: colchoneta de poliuretano.

Cojines asientos: pluma con inserción de poliuretano y funda antipluma o en espuma de poliuretano, Dacron y tela de algodón.

Cojines respaldos: Flyn-pluma (pluma y fibras de poliéster) con funda antipluma.

Patatas: haya teñida en wengé.

Revestimiento: tejido y piel totalmente desenfundables.

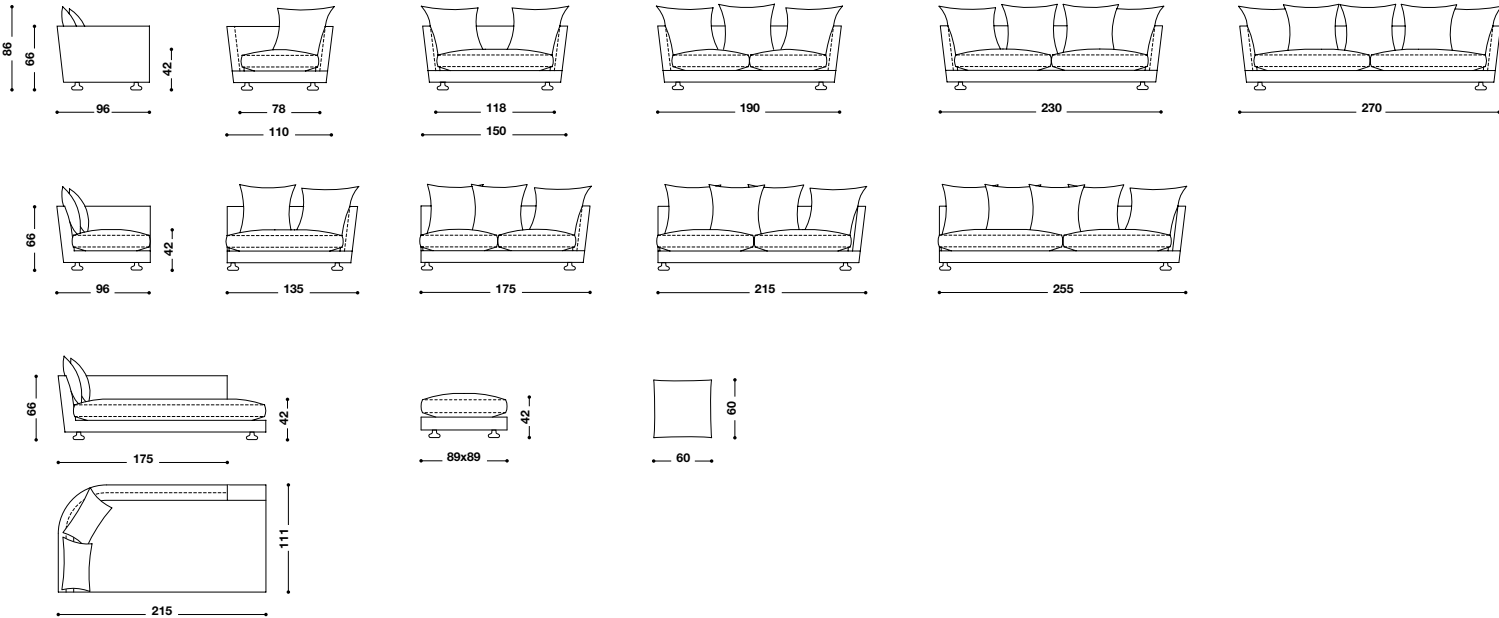

pagina 220

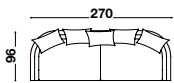

-1 divano 270

-1 sofa 270

-1 canapé 270

-1 sofa 270

-1 sofá 270

pagine 222-223

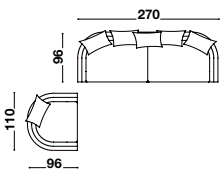

-1 divano 270
-1 poltrona

-1 sofa 270
-1 armchair

-1 canapé 270
-1 fauteuil

-1 sofa 270
-1 sessel

-1 sofá 270
-1 butaca

pagine 224-225

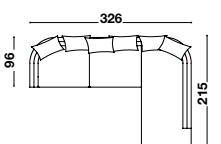

-1 terminale 215 sx
-1 penisola dx

-1 end unit 215 lf
-1 chaise longue rh

-1 terminal 215 gauche
-1 chaise longue droite

-1 endelement 215 links
-1 halbinsel rench

-1 terminal 215 izdo
-1 chaise longue dcha



lov trend

design R&S désirée

Caratteristiche Tecniche

Struttura: in legno, imbottita in poliuretano e rivestita con tessuto protettivo accoppiato.
Molleggio: materassino in poliuretano.
Cuscini sedili: piuma con inserto in poliuretano, in fodera di tela antipluma oppure in poliuretano espanso, Dacron e tela di cotone.
Cuscini schienali: Flyn-piuma (piuma e fibra di poliestere) in fodera di tela antipluma.
Piedini: faggio tinto wengé.
Rivestimento: tessuto completamente sfoderabile.
Rifiniture incluse: cuciture a vista in tono.

Technical Features

Structure: in wood, padded with polyurethane and covered with bonded protective fabric.
Sprung seats: polyurethane mattress.
Seat cushions: feather-filled with polyurethane insert, in a feather-proof fabric cover or foamed polyurethane.
Back cushions: Flyn-feather (feathers and polyester fibre) in a feather-proof fabric cover or foamed polyurethane, Dacron and cotton fabric.
Feet: wengé stained beech.
Cover: completely removable fabric.
Included finishes: decorative stitching in a matching shade.

Caractéristiques Techniques

Structure: en bois, garnie en polyuréthane, revêtue un tissu de protection double.
Suspension: petit matelas en polyuréthane.
Coussins d'assise: plumes avec âme en polyuréthane, housse en toile étanche aux plumes ou en polyuréthane expansé, Dacron, toile de coton.
Coussins de dossier: garnissage en Flyn-piuma (plumes et fibre polyester) et housse en toile étanche aux plumes.
Pieds: hêtre teinté wengé.
Revêtement: tissu entièrement déhoussable.
Finitions incluses: piqûres apparentes ton sur ton.

Technische Eigenschaften

Struktur: aus Holz, mit Polyurethanpolsterung und kaschiert mit passendem Stoff.
Federung: Matratze aus Polyurethan.
Sitzkissen: Daune mit Polyurethaneinsatz, im daune-nundurchlässigen Bezug oder aus PUR-Schaumstoff, Dacron und Baumwollgewebe.
Rückenkissen: Flyn-Daune (Daune und Polyesterfaser) im daunenundurchlässigen Bezug.
Füße: auf Wengé gebeizte Buche.
Bezug: Stoff vollständig abziehbar.
Inklusive Sonderausstattung: farblich abgestimmte Ziernähte.

Características Técnicas

Estructura: de madera, acolchada con poliuretano y revestida con tejido doble protector.
Suspensión: colchoneta de poliuretano.
Cojines asientos: pluma con inserción de poliuretano y funda antipluma o en espuma de poliuretano, Dacron y tela de algodón.
Cojines respaldos: Flyn-pluma (pluma y fibras de poliéster) con funda antipluma.
Patas: haya teñida en wengé.
Revestimiento: tejido completamente desenfundable.
Acabados incluidos: costuras a la vista a tono.

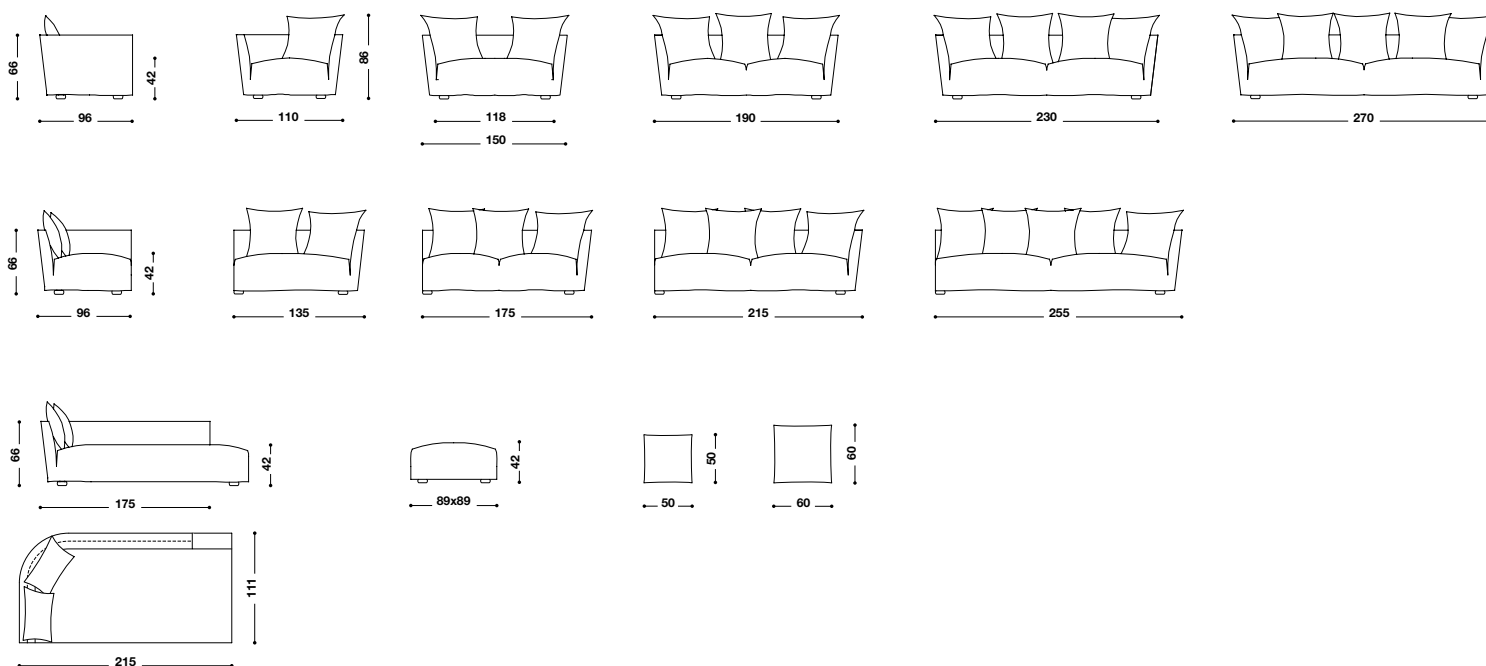

pagina 214

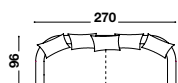

-1 divano 270

-1 sofa 270

-1 canapé 270

-1 sofa 270

-1 sofá 270

pagine 216217

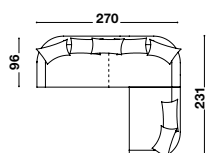

-1 divano 270

-1 terminale 135 dx

-1 sofa 270

-1 end unit 135 rh

-1 canapé 270

-1 terminal 135 droit

-1 sofa 270

-1 endelement 135 rechts

-1 sofá 270

-1 terminal 135 dcho



monopoli

design Marc Sadler

modello depositato / registered model / modèle déposée / patentiertes Modell / modelo depositado

Caratteristiche Tecniche

Struttura: in metallo e legno, imbottita in poliuretano con densità differenziata e rivestita con tessuto protettivo accoppiato.

Molleggio: cinghie elastiche.

Imbottitura sedile: in poliuretano MIND e piuma in fodera di tela antipiroma.

Schienale: in metallo, poliuretano con densità differenziata e piuma in fodera di tela antipiroma.

Cuscino bracciolo: in poliuretano con densità differenziata e piuma in fodera di tela antipiroma.

Cuscini schienale: Flyn-piuma (piuma e fibra di poliestere) in fodera di tela antipiroma.

Rivestimento: tessuto e pelle completamente sfoderabile, anche nella versione decò.

Rifiniture optional: schienale con cerniera zip.

Technical Features

Structure: in metal and wood, padded with polyurethane of various densities and covered with bonded protective fabric.

Sprung seats: elastic straps.

Seat padding: in MIND polyurethane and feathers in featherproof fabric.

Back: in metal, polyurethane of various densities and feathers in featherproof fabric.

Armrest cushion: in polyurethane of various densities and feathers in featherproof fabric.

Back cushions: Flyn-pluma (feathers and polyester fibre) covered with featherproof fabric.

Cover: completely removable fabric and leather, even for the decò version.

Optional finishes: back with zip fastener.

Caractéristiques Techniques

Structure: en métal et en bois, garnie en polyuréthane à densité différenciée et revêtue avec un tissu de protection double.

Suspension: sangles élastiques.

Garnissage assise: en polyuréthane MIND et plumes dans une housse en toile étanche aux plumes.

Dossier: en métal, polyuréthane à densité différenciée et plumes dans une housse en toile étanche aux plumes.

Coussin d'accoudoir: en polyuréthane à densité différenciée et plumes dans une housse en toile étanche aux plumes.

Coussins de dossier: Flyn-piuma (plumes et fibre polyester) dans une housse en toile étanche aux plumes.

Revêtement: tissu ou cuir, entièrement déhoussable, même dans la version decò.

Finitions optionnelles: dossier avec fermeture éclair.

Technische Eigenschaften

Struktur: aus Metall und Holz, mit Polyurethanpolsterung mit differenzierter Dichte und kaschiert mit passendem Stoff.

Federung: elastische Gurte.

Sitzpolsterung: aus Polyurethan MIND und Daune im daunenundurchlässigen Bezug.

Rückenlehne: aus Metall, Polyurethan mit differenzierter Dichte und Daune im daunenundurchlässigen Bezug.

Armlehnen-Kissen: aus Polyurethan mit differenzierter Dichte und Daune im daunenundurchlässigen Bezug.

Rückenkissen: Flyn-Daune (Daunen und Polyesterfasern) im daunenundurchlässigen Bezug.

Bezug: aus Stoff und Leder, vollständig abziehbar, auch in der Version Decò.

Sonderausstattung als Option: Rückenlehne mit Zip-Verschluss.

Características Técnicas

Estructura: de metal y madera, acolchada con poliuretano de diferente densidad y revestida con doble tejido protector.

Suspensión: chinchas elásticas.

Acolchado asiento: en poliuretano MIND y pluma en funda de tela antipiroma.

Respaldo: de metal, poliuretano de diferente densidad y pluma en funda de tela antipiroma.

Cojín brazo: de poliuretano de diferente densidad y pluma en funda de tela antipiroma.

Cojines respaldo: Flyn-pluma (pluma y fibra de políester) en funda de tela antipiroma.

Revestimiento: tejido y piel completamente desenfundable, también en versión decò.

Acabados opcionales: respaldo con cremallera.

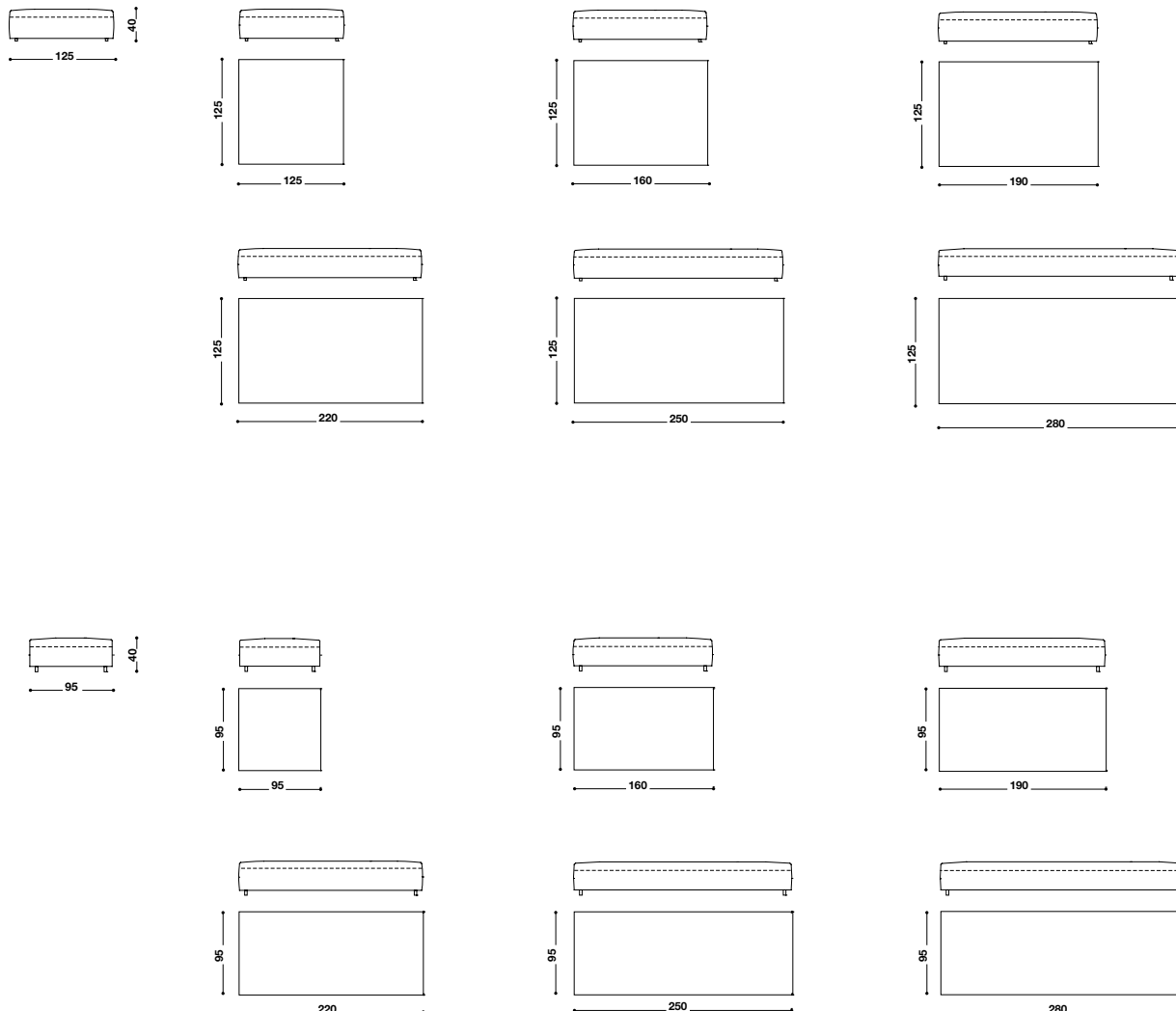

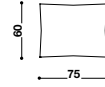
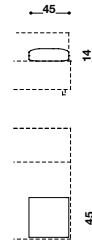
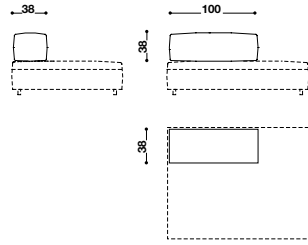
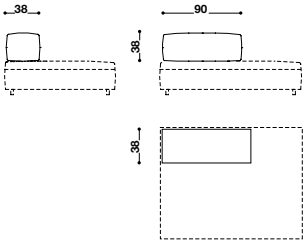

pagine 8889

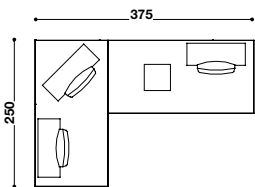

- 2 elementi 250
- 3 schienali
- 2 cuscini schienale 60
- 1 cuscino bracciolo

- 2 elements 250
- 3 backs
- 2 back cushions 60
- 1 armrest cushion

- 2 éléments 250
- 3 dossiers
- 2 coussins de dossier 60
- 1 coussin d'accoudoir

- 2 elementos 250
- 3 rückenlehnen
- 2 rückenkissen 60
- 1 armlehnen kissen

- 2 elementos 250
- 3 respaldos
- 2 cojines respaldo 60
- 1 cojín brazo

pagine 9293

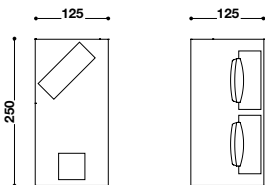

- 2 elementi 250
- 3 schienali
- 2 cuscini schienale 60
- 1 cuscino bracciolo

- 2 elements 250
- 3 backs
- 2 back cushions 60
- 1 armrest cushion

- 2 éléments 250
- 3 dossiers
- 2 coussins de dossier 60
- 1 coussin d'accoudoir

- 2 elementos 250
- 3 rückenlehnen
- 2 rückenkissen 60
- 1 armlehnen kissen

- 2 elementos 250
- 3 respaldos
- 2 cojines respaldo 60
- 1 cojín brazo

pagine 9697

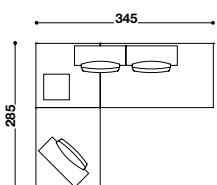

- 1 elemento 125x125
- 1 elemento 160x125
- 1 elemento 220x125
- 3 schienali
- 3 cuscini schienale 60
- 1 cuscino bracciolo

- 1 element 125x125
- 1 element 160x125
- 1 element 220x125
- 3 backs
- 3 back cushions 60
- 1 armrest cushion

- 1 élément 125x125
- 1 élément 160x125
- 1 élément 220x125
- 3 dossiers
- 3 coussins de dossier 60
- 1 coussin d'accoudoir

- 1 elemento 125x125
- 1 elemento 160x125
- 1 elemento 220x125
- 3 rückenlehnen
- 3 rückenkissen 60
- 1 armlehnen kissen

- 1 elemento 125x125
- 1 elemento 160x125
- 1 elemento 220x125
- 3 respaldos
- 3 cojines respaldo 60
- 1 cojín brazo



nathan

design R&S désirée

Caratteristiche Tecniche

Struttura: in metallo e legno, imbottita in poliuretano con densità differenziata e rivestita con tessuto protettivo accoppiato.

Cuscini sedili: piuma con inserto in poliuretano, in fodera di tela antipiroma.

Cuscini schienali: Flyn-piuma (piuma e fibra di poliestere) in fodera di tela antipiroma.

Rivestimento: tessuto e pelle completamente sfoderabile.

Rifiniture incluse: cucitura a vista in tono per rivestimento in tessuto, cucitura a taglio vivo per rivestimento in pelle che presenta lo stesso tono di colore sui due lati.

Technical Features

Structure: in metal and wood, padded with differentiated density polyurethane, covered with bonded protective fabric.

Seat cushion: feathers with polyurethane insert, in feather-proof fabric.

Back cushions: Flyn-feathers (feathers and polyester fibre) inside a feather-proof cover.

Cover: completely removable fabric and leather.

Included embellishments: tone-on-tone decorative stitching for fabric cover, seamless stitching for leather upholstery in the same shade of colour on both sides.

Caractéristiques Techniques

Structure: en métal et bois, garnie de polyuréthane à densité différenciée et revêtue avec un tissu de protection double.

Coussin d'assise: en plumes avec âme en polyuréthane et housse en toile étanche aux plumes.

Coussins de dossier: Flyn-piuma (plumes et fibre polyester) dans une housse en toile étanche aux plumes.

Revêtement: tissu ou cuir, entièrement déhoussable.

Finitions incluses: surpiqûres apparentes dans la même tonalité pour le revêtement en tissu; surpiqûres bord à bord pour le revêtement en cuir qui aura la même tonalité des deux côtés.

Technische Eigenschaften

Struktur: aus Metall und Holz, mit Polyurethanpolsterung mit differenzierter Dichte und kaschiert mit passendem Stoff.

Sitzkissen: Daune mit Polyurethaneinsatz, im daunenundurchlässigen Bezug.

Rückenkissen: Flyn-Daune (Daune und Polyesterfaser) im daunenundurchlässigen Bezug.

Bezug: aus Stoff und Leder, vollständig abziehbar.

Inklusive Sonderausstattung: farblich abgestimmte Ziernaht für den Stoffbezug, Ziernaht mit geschnittenen Kanten für Lederbezug, der Farbton ist auf beiden Seiten gleich.

Características Técnicas

Estructura: de metal y madera, acolchada con poliuretano de diferente densidad y revestida con doble tejido protector.

Cojín asiento: pluma con inserción en poliuretano, en funda de tela antipluma.

Cojines respaldo: Flyn-pluma (pluma y fibra de poliéster) con funda antipluma.

Revestimiento: tejido y piel completamente desenfundable.

Acabados incluidos: costuras a la vista a tono para revestimiento de tejido, costura de borde para el revestimiento de piel que tiene la misma tonalidad en los dos lados.

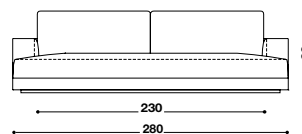
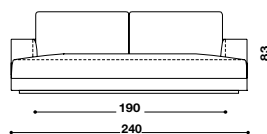
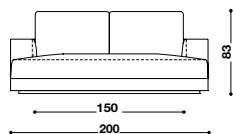
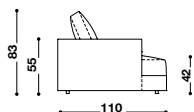

pagine 4849

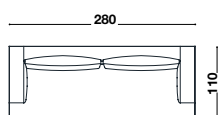

-1 divano 280

-1 sofà 280

-1 canapé 280

-1 sofa 280

-1 sofà 280

pagine 5253

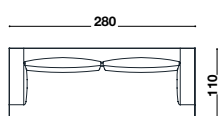

-1 divano 280

-1 sofà 280

-1 canapé 280

-1 sofa 280

-1 sofà 280



oplà

design R&S désirée

Caratteristiche Tecniche

Struttura: in metallo e legno, imbottita in poliuretano con densità differenziata, fibra poliestere MIND e rivestita con tessuto protettivo accoppiato.
Cuscino sedile: poliuretano espanso con densità differenziata, fibra poliestere MIND e tela di cotone.
Cuscini schienale: Flyn-piuma (piuma e fibra di poliestere) in fodera di tela antipiùma.
Meccanismi: rete elettrosaldata con materasso in poliuretano da 11 cm e rivestimento sfoderabile.
Piedini: polipropilene nero oppure base in metallo verniciato antracite.
Rivestimento: tessuto e pelle completamente sfoderabile.

Technical Features

Structure: in metal and wood, padded with differentiated-density polyurethane, polyester fibre MIND and covered with bonded protective fabric.
Seat cushion: differentiated-density polyurethane, polyester fibre MIND and cotton cloth.
Back cushions: Flyn-feather (feathers and polyester fibre) in a feather-proof fabric cover.
Mechanisms: electrowelded bed base with a 11 cm polyurethane mattress and removable fabric.
Feet: black polypropylene or base in dark grey mat painted metal.
Cover: completely removable fabric and leather.

Caractéristiques Techniques

Structure: en métal et bois, garnie de polyuréthane à densité différenciée, fibre polyester MIND et revêtue avec un tissu de protection doublé.
Coussin d'assise: polyuréthane à densité différenciée, fibre polyester MIND et toile de coton.
Coussins de dossier: garnissage en Flynpiuma (plumes et fibre polyester) dans une housse en toile étanche aux plumes.
Mécanismes: sommier électrosoudé et le matelas de 11 cm en polyuréthane et tissu déhoussable.
Pieds: polypropylène noir ou piètement en métal laqué mat coloris gris foncé.
Revêtement: tissu et cuir, entièrement déhoussable.

Technische Eigenschaften

Struktur: aus Metall und Holz, mit Polyurethanpolsterung mit differenzierter Dichte, Polyesterfaser MIND, kaschiert mit passendem Stoff.
Sitzkissen: Polyurethan-polsterung mit differenzierter Dichte, Polyesterfaser MIND und Baumwollgewebe.
Rückenkissen: Flyn-Daune (Daunen und Polyesterfasern) im daunenundurchlässigen Bezug.
Mechanismen: elektrisch geschweißtem Rahmen und 11 cm Matratze aus Polyurethan mit abziehbarem Stoffbezug.
Füße: schwarzes Polypropylen oder untergestell auf matt lackiertes Metall in den Farben Dunkelgrau.
Bezug: aus Stoff und Leder, vollständig abziehbar.

Características Técnicas

Estructura: en metal y madera, acolchada con poliuretano de densidad diferenciada, fibra de polieste MIND y revestida con doble tejido protector.
Cojin asiento: poliuretano de densidad diferenciada, fibra de poliste MIND e tela di cotone.
Cojines respaldos: Flyn-pluma (pluma y fibra de poliéster) con funda antipiùma.
Mecanismos: base electrosoldada con colchón de 11 cm con poliuretano y tejido desenfundable.
Patas: polipropileno negro o base metal pintado en gris marengo mate.
Revestimiento: tejido y piel completamente desenfundable.

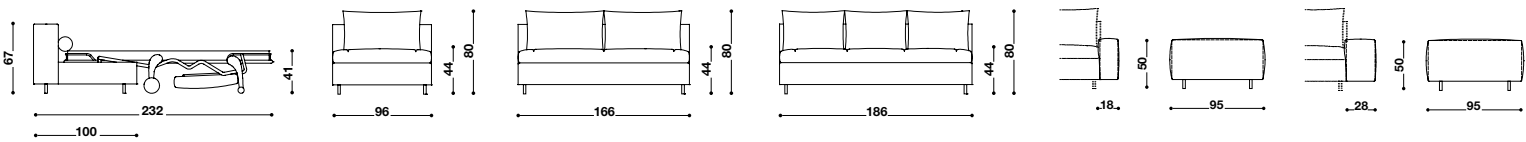

pagine 228**229**

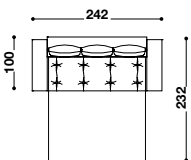

-1 elemento 186 letto
 -2 braccioli letto / 28

-1 bed element 186
 -2 bed armrests / 28

-1 élément 186 lit
 -2 accoudoirs lit / 28

-1 Bettelement 186
 -2 Bett-armlehnen / 28

-1 elemento 186 cama
 -2 brazos de cama / 28

pagine 230**231**

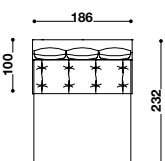

-1 elemento 186 letto

-1 bed element 186

-1 élément 186 lit

-1 Bettelement 186

-1 elemento 186 cama



ozium

design Roberto Gobbo e R&S désirée

Caratteristiche Tecniche

Struttura: in metallo e legno, imbottita in poliuretano con densità differenziata, Dacron e rivestita con tessuto protettivo accoppiato.

Molleggio: materassino in poliuretano.

Cuscini sedili: piuma con inserto in poliuretano, in fodera di tela antipluma o in poliuretano espanso, Dacron e tela di cotone.

Cuscini schienali: Flyn-piuma (piuma e fibra di poliestere) in fodera di tela antipluma.

Piedini: polipropilene nero oppure basamento in metallo nichel nero lucido.

Rivestimento: tessuto e pelle completamente sfoderabile.

Technical Features

Structure: in metal and wood, padded with differentiated-density polyurethane, Dacron and covered with a bonded protective fabric.

Sprung seats: polyurethane mattress.

Seat cushions: feather-filled with polyurethane insert, in a feather-proof fabric cover or foamed polyurethane, Dacron and cotton fabric.

Back cushions: Flyn-feather (feathers and polyester fibre) in a feather-proof fabric cover.

Feet: black polypropylene or gloss black nickel metal base.

Cover: completely removable fabric and leather.

Caractéristiques Techniques

Structure: en métal et bois, garnie de polyuréthane à densité différenciée, Dacron, revêtue avec un tissu de protection double.

Suspension: petit matelas en polyuréthane.

Coussins d'assises: en plumes avec âme en polyuréthane et housse en toile étanche aux plumes ou en polyuréthane expansé, Dacron et toile de coton.

Coussins de dossiers: garnissage en Flyn-piuma (plumes et fibre polyester) et housse en toile étanche aux plumes.

Pieds: polypropylène noir ou piètement en métal nickel noir brillant.

Revêtement: tissu et cuir, entièrement déhoussable.

Technische Eigenschaften

Struktur: aus Metall und Holz, mit Polyurethanpolsterung mit differenzierter Dichte, Dacron und kaschiert mit passendem Stoff.

Federung: Matratze aus Polyurethan.

Sitzkissen: Daune mit Polyurethaneinsatz, im daunenundurchlässigen Bezug oder aus PUR-Schaumstoff, Dacron, Baumwollgewebe.

Rückenkissen: Flyn-Daune (Daune und Polyesterfaser) im daunenundurchlässigen Bezug.

Füße: schwarzes Polypropylen oder untergestell auf Metall in Ausführung Nickel schwarz glänzend.

Bezug: aus Stoff und Leder, vollständig abziehbar.

Características Técnicas

Estructura: en metal y madera, acolchada con poliuretano de densidad diferenciada, Dacron y revestida con doble tejido protector.

Suspensión: colchoneta de poliuretano.

Cojines asientos: Pluma con inserción de poliuretano y funda antipluma o en espuma de poliuretano, Dacron y tela de algodón.

Cojines respaldos: Flyn-pluma (pluma, fibras de poliéster) con funda antipluma.

Patas: polipropileno negro o base metal acabado en niquel negro brillo.

Revestimiento: tejido y piel completamente desenfundable.

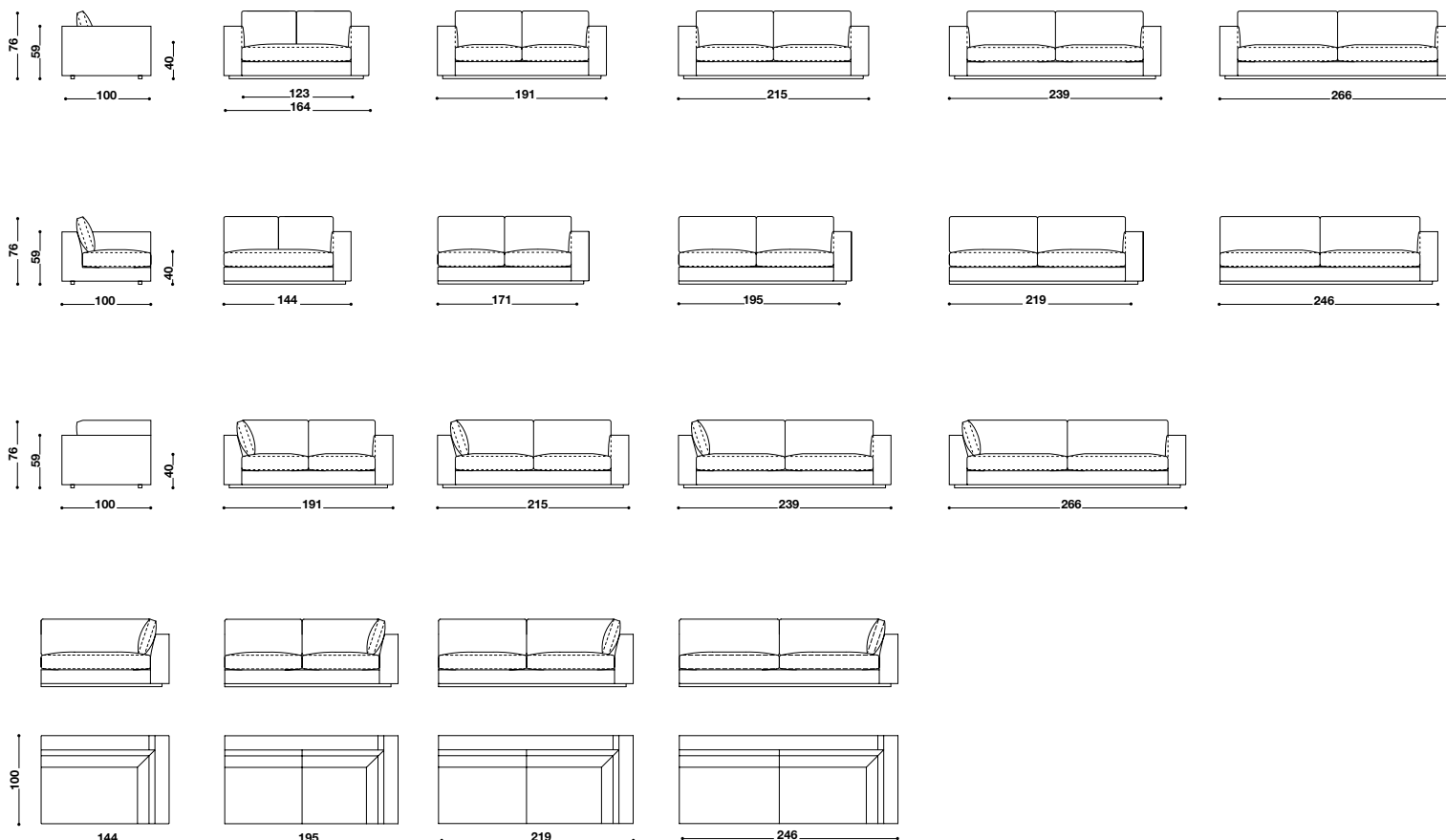

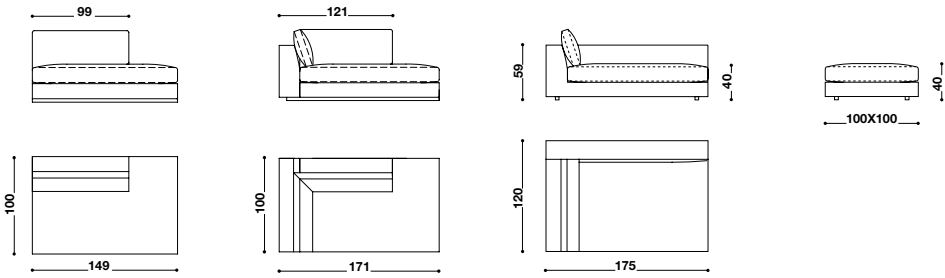

pagina 181

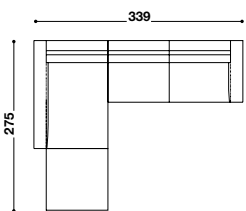

-1 terminale 219 dx
-1 penisola sx
-1 pouf large

-1 end side unit 219 rh
-1 chaise longue lh
-1 large pouf

-1 terminal 219 droit
-1 chaise longue gauche
-1 pouf large

-1 abschlusselement 219 rechts
-1 halbinsel links
-1 pouf large

-1 terminal 219 dcho
-1 isleta izda
-1 pouf large

pagine 182**183**

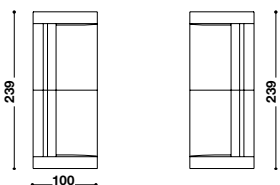

-2 divani 239

-2 sofas 239

-2 canapés 239

-2 sofas 239

-2 sofás 239



platz

design R&S désirée

modello depositato / registered model / modèle déposé / patentiertes modell / modelo depositado

Caratteristiche Tecniche

Struttura: in alluminio, legno e metallo, imbottita in poliuretano con densità differenziata, rivestita con tessuto protettivo accoppiato.
Molleggio: cinghie elastiche.
Cuscino sedile: piuma con inserto in poliuretano, in fodera di tela antipiroma.
Cuscini schienale: Flyn-piuma (piuma e fibra di poliestere) in fodera di tela antipiroma.
Rullo reggischiena optional: in poliuretano espanso e tela di cotone.
Base: metallo cromato lucido.
Rivestimento: tessuto e pelle completamente sfoderabile.
Rifiniture incluse: struttura in alluminio spazzolato opaco.
Rifiniture optional: struttura in alluminio rivestita in cuoio, non sfoderabile.

Technical Features

Structure: in aluminium, wood and metal, padded with polyurethane of various densities and covered with bonded protective fabric.
Sprung seats: elastic straps.
Seat cushion: feathers with polyurethane insert, in featherproof fabric.
Back cushions: Flyn-piuma (feathers and polyester fibre) covered with featherproof fabric.
Optional back roll: in foamed polyurethane and cotton fabric.
Base: polished chrome metal.
Cover: completely removable fabric and leather.
Included embellishments: brushed matt aluminium structure.
Optional embellishments: structure in aluminium covered with non-removable stiff leather.

Caractéristiques Techniques

Structure: en aluminium, bois et métal, garnie en polyuréthane à densité différenciée et revêtue avec un tissu de protection double.
Suspension: sangles élastiques.
Coussin d'assise: plumes avec âme en polyuréthane, dans une housse en toile étanche aux plumes.
Coussins de dossier: Flyn-piuma (plumes et fibre polyester) dans une housse en toile étanche aux plumes.
Coussin rouleau cale-reins en option: en polyuréthane expansé et toile de coton.
Piètement: métal chromé brillant.
Revêtement: tissu ou cuir, entièrement déhoussable.
Finitions incluses: structure en aluminium brossé mat.
Finitions optionnelles: structure en aluminium revêtue en cuir dur, non déhoussable.

Technische Eigenschaften

Struktur: aus Aluminium, Holz und Metall, mit Polyurethanpolsterung mit differenzierter Dichte und kaschiert mit passendem Stoff.
Federung: elastische Gurte.
Sitzkissen: Daune mit Polyurethaneinsatz im daunenundurchlässigen Bezug.
Rückenkissen: Flyn-Daune (Daunen und Polyesterfasern) im daunenundurchlässigen Bezug.
Kissenrolle als Rückenstütze als Option: aus PUR-Schaumstoff und Baumwollgewebe.
Grundgestell: glänzend verchromtes Metall.
Bezug: aus Stoff und Leder, vollständig abziehbar.
Inklusive Sonderausstattung: Struktur aus Aluminium matt gebürstet.
Sonderausstattung als Option: Aluminiumstruktur mit Bezug aus Nubukleder, nicht abziehbar.

Características Técnicas

Estructura: de aluminio, madera y metal, acolchada con poliuretano de diferente densidad y revestida con doble tejido protector.
Suspensión: chinchas elásticas.
Cojín asiento: pluma con inserción en poliuretano, en funda de tela antipluma.
Cojines respaldo: Flyn-pluma (pluma y fibra de poliéster) en funda de tela antipluma.
Rulo respaldo opcional: en espuma de poliuretano y tela de algodón.
Base: de metal cromado pulido.
Revestimiento: tejido y piel completamente desenfundable.
Acabados incluidos: estructura de aluminio cepillado mate.
Acabados opcionales: estructura de aluminio revestida de cuero, no desenfundable.

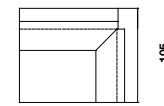
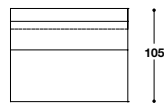
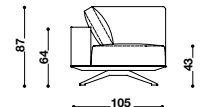
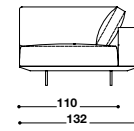
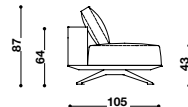
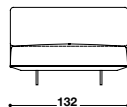
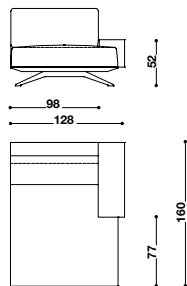
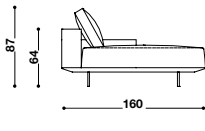
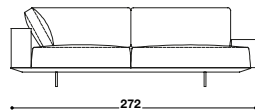
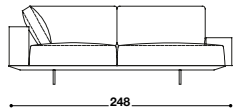
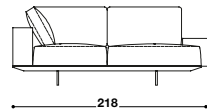
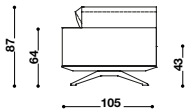
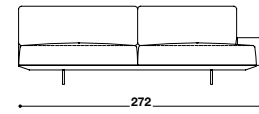
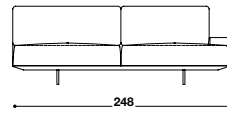
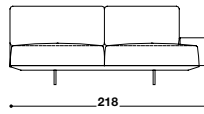
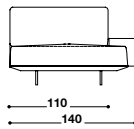
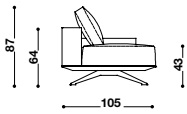
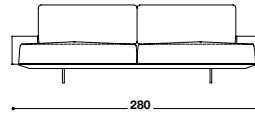
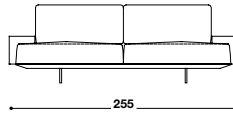
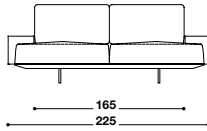
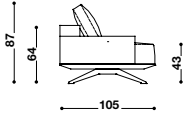

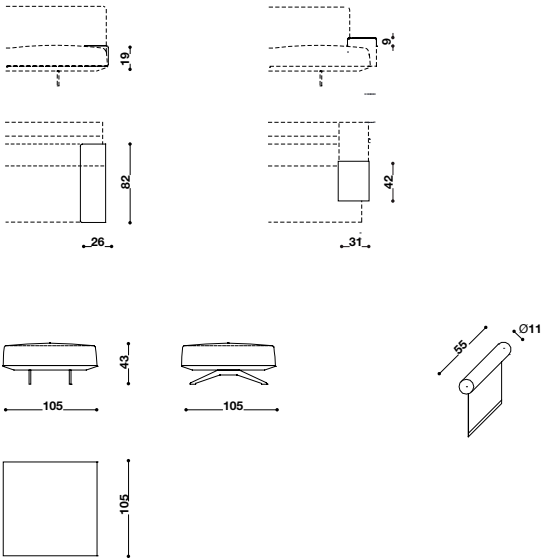

pagina 62

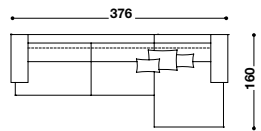

-1 terminale 248 sx
-1 penisola dx

-1 end side unit 248 lh
-1 chaise longue rh

-1 terminal 248 gauche
-1 chaise longue droite

-1 abschlusselement 248 links
-1 halbinsel rechts

-1 terminal 248 izdo
-1 isleta dcha

pagine 6465



-1 divano 255

-1 sofà 255

-1 canapé 255

-1 sofa 255

-1 sofà 255

pagine 6869

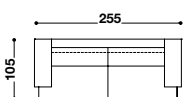

-1 divano 255

-1 sofà 255

-1 canapé 255

-1 sofa 255

-1 sofà 255



platz soft

design R&S désirée

modello depositato / registered model / modèle déposée / patentiertes Modell / modelo depositado

Caratteristiche Tecniche

Struttura: in alluminio, legno e metallo, imbottita in poliuretano con densità differenziata, rivestita con tessuto protettivo accoppiato.

Molleggio: cinghie elastiche.

Cuscino sedile: piuma con inserto in poliuretano, in fodera di tela antipiroma.

Cuscini schienale: Flyn-piuma (piuma e fibra di poliestere) in fodera di tela antipiroma.

Rullo reggischiena optional: in poliuretano espanso e tela di cotone.

Base: metallo cromato lucido.

Rivestimento: tessuto e pelle completamente sfoderabile.

Rifiniture incluse: struttura in alluminio spazzolato opaco.

Rifiniture optional: struttura in alluminio rivestita in cuoio, non sfoderabile.

Technical Features

Structure: in aluminium, wood and metal, padded with polyurethane of various densities and covered with bonded protective fabric.

Sprung seats: elastic straps.

Seat cushion: feathers with polyurethane insert, in featherproof fabric.

Back cushions: Flyn-piuma (feathers and polyester fibre) covered with featherproof fabric.

Optional back roll: in foamed polyurethane and cotton fabric.

Base: polished chrome metal.

Cover: completely removable fabric and leather.

Included embellishments: brushed matt aluminium structure.

Optional embellishments: structure in aluminium covered with non-removable stiff leather.

Caractéristiques Techniques

Structure: en aluminium, bois et métal, garnie en polyuréthane à densité différenciée et revêtue avec un tissu de protection double.

Suspension: sangles élastiques.

Coussin d'assise: plumes avec âme en polyuréthane, dans une housse en toile étanche aux plumes.

Coussins de dossier: Flyn-piuma (plumes et fibre polyester) dans une housse en toile étanche aux plumes.

Coussin rouleau cale-reins en option: en polyuréthane expansé et toile de coton.

Piètement: métal chromé brillant.

Revêtement: tissu ou cuir, entièrement déhoussable.

Finitions incluses: structure en aluminium brossé mat.

Finitions optionnelles: structure en aluminium revêtue en cuir dur, non déhoussable.

Technische Eigenschaften

Struktur: aus Aluminium, Holz und Metall, mit Polyurethanpolsterung mit differenzierter Dichte und kaschiert mit passendem Stoff.

Federung: elastische Gurte.

Sitzkissen: Daune mit Polyurethaneinsatz im daunenundurchlässigen Bezug.

Rückenkissen als Option: Flyn-Daune (Daunen und Polyesterfasern) im daunenundurchlässigen Bezug.

Kissenrolle als Rückenstütze als Option: aus PUR-Schaumstoff und Baumwollgewebe.

Grundgestell: glänzend verchromtes Metall.

Bezug: aus Stoff und Leder, vollständig abziehbar.

Inklusive Sonderausstattung: Struktur aus Aluminium matt gebürstet.

Sonderausstattung als Option: Aluminiumstruktur mit Bezug aus Nubukleder, nicht abziehbar.

Características Técnicas

Estructura: de aluminio, madera y metal, acolchada con poliuretano de diferente densidad y revestida con doble tejido protector.

Suspensión: chinchas elásticas.

Cojín asiento: pluma con inserción en poliuretano, en funda de tela antipluma.

Cojines respaldo: Flyn-pluma (pluma y fibra de poliéster) en funda de tela antipluma.

Rullo respaldo opcional: en espuma de poliuretano y tela de algodón.

Base: de metal cromado pulido.

Revestimiento: tejido y piel completamente desenfundable.

Acabados incluidos: estructura de aluminio cepillado mate.

Acabados opcionales: estructura de aluminio revestida de cuero, no desenfundable.

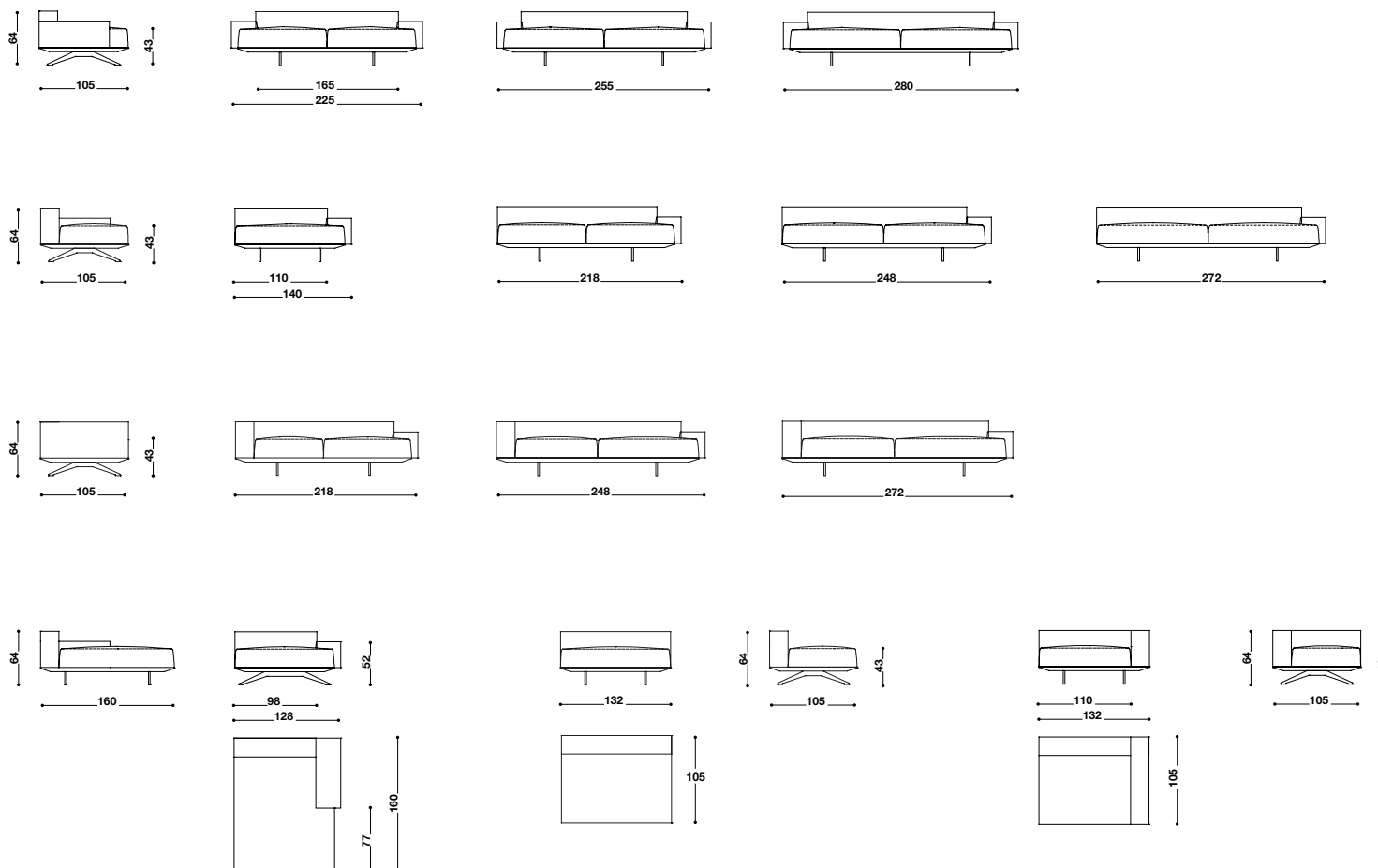

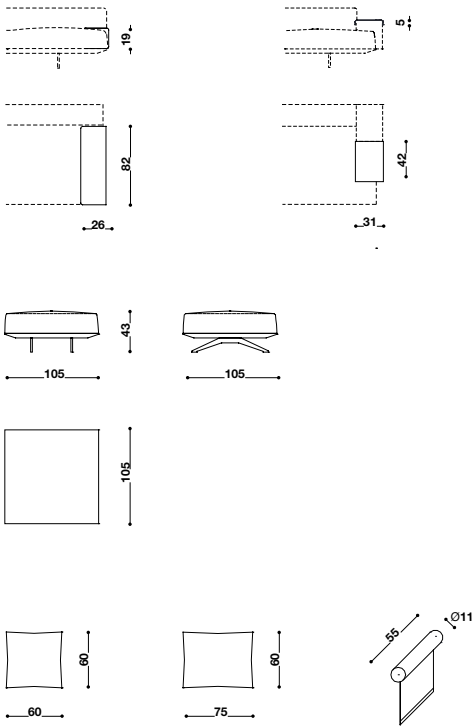

pagine 7273

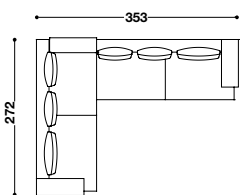

- 1 terminale 248 dx
- 1 terminale 272 sx
- 4 cuscini schienale 60
- 2 cuscini schienale 75
- 1 piano servo 82

- 1 end unit 248 rh
- 1 end unit 272 lh
- 4 back cushions 60
- 2 back cushions 75
- 1 "servo" plain 82

- 1 terminaux 248 droit
- 1 terminaux 272 gauche
- 4 coussins de dossier 60
- 2 coussins de dossier 75
- 1 plan "servo" 82

- 1 Endelemente 248 rechts
- 1 Endelemente 272 links
- 4 rückenkissen 60
- 2 rückenkissen 75
- 1 Plan "servo" 82

- 1 terminale 248 dchos
- 1 terminale 272 izdo
- 4 cojines respaldo 60
- 2 cojines respaldo 75
- 1 plan "servo" 82

pagine 7475

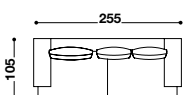

- 1 divano 255
- 1 cuscino schienale 75
- 2 cuscini schienale 60

- 1 sofá 255
- 1 back cushion 75
- 2 back cushions 60

- 1 canapé 255
- 1 coussin de dossier 75
- 2 coussins de dossier 60

- 1 sofa 255
- 1 rückenkissen 75
- 2 rückenkissen 60

- 1 sofá 255
- 1 cojin respaldo 75
- 2 cojines respaldo 60



rollking

design R&S désirée

modello depositato / registered model / modèle déposée / patentiertes Modell / modelo depositado

Caratteristiche Tecniche

Struttura: in legno, imbottita in poliuretano con densità differenziata, rivestita con tessuto protettivo accoppiato.
Molleggio: cinghie elastiche.
Schienale: in metallo, poliuretano con densità differenziata e piuma in fodera di tela antipluma.
Cuscini schienale: Flyn-piuma (piuma e fibra di poliestere) in fodera di tela antipluma.
Rivestimento: tessuto e pelle non sfoderabile.

Technical Features

Structure: in wood, padded with differentiated density polyurethane, covered with bonded protective fabric.
Sprung seats: elastic straps.
Back: in metal, differentiated density polyurethane and feathers in cotton fabric.
Back cushions: Flyn-feathers (feathers and polyester fibre) inside a feather-proof cover.
Cover: non-removable fabric or leather.

Caractéristiques Techniques

Structure: en bois, garnie de polyuréthane à densité différenciée et revêtue avec un tissu de protection double.
Suspension: sangles élastiques.
Dossier: en métal, polyuréthane à densité différenciée et plumes insérées dans une housse de coton.
Coussins de dossier: Flyn-piuma (plumes et fibre polyester) dans une housse en toile étanche aux plumes.
Revêtement: tissu et cuir, non déhoussable.

Technische Eigenschaften

Struktur: aus Holz, mit Polyurethanpolsterung mit differenzierter Dichte und kaschiert mit passendem Stoff.
Federung: elastische Gurte.
Rückenlehne: aus Metall, Polyurethanpolsterung mit differenzierter Dichte und Daune im daunenundurchlässigen Bezug.
Rückenkissen: Flyn-Daune (Daune und Polyesterfaser) im daunenundurchlässigen Bezug.
Bezug: aus Stoff und Leder, nicht abziehbar.

Características Técnicas

Estructura: de madera, acolchada con poliuretano de diferente densidad y revestida con doble tejido protector.
Suspensión: chinchas elásticas.
Respaldo: de metal, poliuretano de diferente densidad y pluma con funda de tela antipluma.
Cojines respaldo: Flyn-pluma (pluma y fibra de poliéster) con funda antipluma.
Revestimiento: tejido y piel no desenfundable.

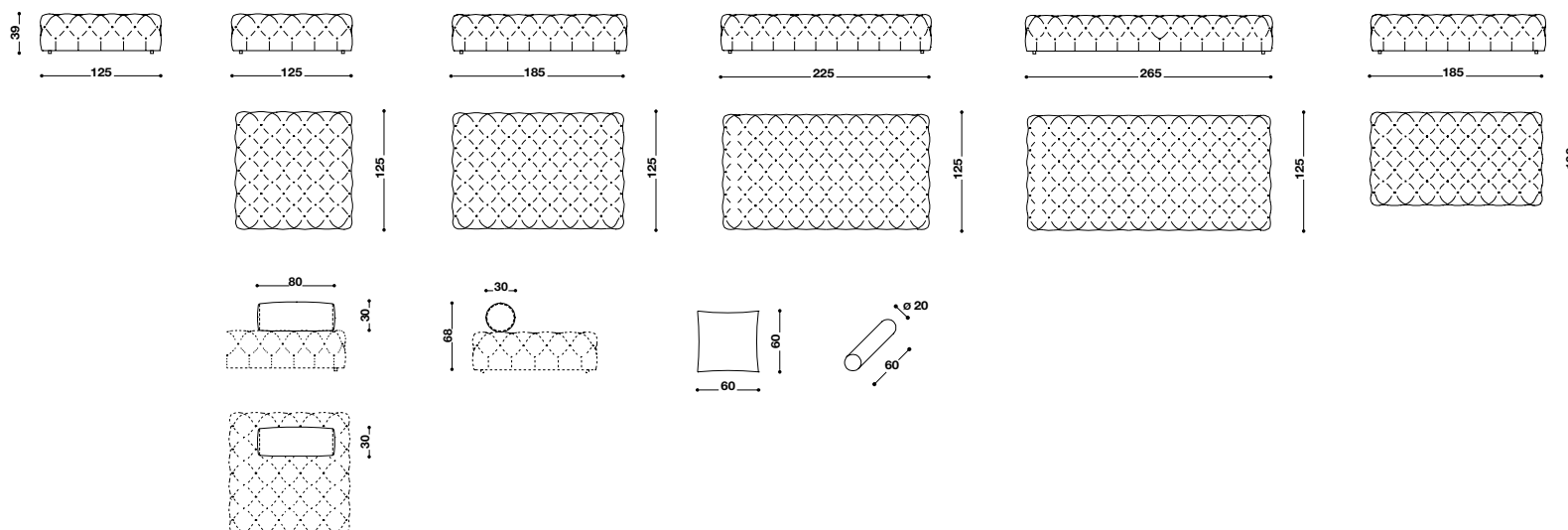

pagina 54

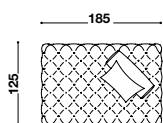

- 1 elemento 185x125
 - 1 schienale
 - 1 cuscino schienale 60

- 1 element 185x125
 - 1 back
 - 1 back cushion 60

- 1 élément 185x125
 - 1 dossier
 - 1 coussin de dossier 60

- 1 Element 185x125
 - 1 Rückenlehne
 - 1 Rückenkissen 60

- 1 elemento 185x125
 - 1 respaldo
 - 1 cojín respaldo 60

pagine 5657

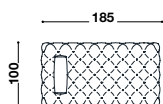

- 1 elemento 185x100
 - 1 rullo 60x20

- 1 element 185x100
 - 1 roll cushion 60x20

- 1 élément 185x100
 - 1 coussin rouleau 60x20

- 1 Element 185x100
 - 1 Kissenrolle 60x20

- 1 elemento 185x100
 - 1 rulo 60x20

pagine 5859

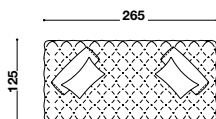

- 1 elemento 265x125
 - 1 elemento 185x125
 - 3 schienali
 - 3 cuscini schienale 60

- 1 element 265x125
 - 1 element 185x125
 - 3 backs
 - 3 back cushions 60

- 1 élément 265x125
 - 1 élément 185x125
 - 3 dossiers
 - 3 coussins de dossier 60

- 1 Element 265x125
 - 1 Element 185x125
 - 3 Rückenlehnen
 - 3 Rückenkissen 60

- 1 elemento 265x125
 - 1 elemento 185x125
 - 3 respaldos
 - 3 cojines respaldo 60

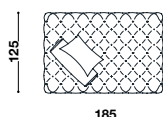



savoye

design Marc Sadler

modello depositato / registered model / modèle déposée / patentiertes Modell / modelo depositado

Caratteristiche Tecniche

Struttura: in alluminio, legno e metallo, imbottita in poliuretano con densità differenziata e piuma in fodera di tela antipiroma, rivestita con tessuto protettivo accoppiato.
Molleggio: cinghie elastiche.
Cuscino sedile: piuma con inserto in poliuretano, in fodera di tela antipiroma oppure in Ecopiuma (fiocchi di microfibra in poliestere) con inserto di poliuretano e tela di cotone.
Cuscini schienale: piuma con inserto in poliuretano MIND, in fodera di tela antipiroma.
Rullo poggia cuscino optional: in poliuretano espanso e tela di cotone.
Piedini: alluminio lucido.
Rivestimento: tessuto e pelle completamente sfoderabile.
Rifiniture incluse: struttura in alluminio spazzolato opaco.

Technical Features

Structure: in aluminium, wood and metal, padded with differentiated density polyurethane and feathers in feather-proof fabric, covered with bonded protective fabric.
Sprung seats: elastic straps.
Seat cushion: feathers with polyurethane insert, in feather-proof fabric or in Ecopiuma (flakes of polyester microfibre) with polyurethane insert and cotton cover.
Back cushions: feathers with MIND polyurethane foam insert in a feather-proof fabric cover.
Optional roll cushion: in foamed polyurethane and cotton fabric.
Feet: polished aluminium.
Cover: completely removable fabric and leather.
Included embellishments: matt brushed aluminium structure.

Caractéristiques Techniques

Structure: en aluminium, bois et métal, garnie de polyuréthane à densité différenciée et plumes dans une housse en toile étanche aux plumes, revêtue avec un tissu de protection double.
Suspension: sangles élastiques.
Coussin d'assise: en plumes avec âme en polyuréthane et housse en toile étanche aux plumes ou bien en Ecopiuma (flocons de microfibras polyester) avec âme en polyuréthane et housse en coton.
Coussins de dossier: plumes avec âme en polyuréthane MIND, dans une housse en toile étanche aux plumes.
Coussin rouleau en option: en polyuréthane expansé et toile de coton.
Pieds: aluminium brillant.
Revêtement: tissu ou cuir, entièrement déhoussable.
Finitions incluses: structure en aluminium brossé mat.

Technische Eigenschaften

Struktur: aus Aluminium, Holz und Metall, mit Polyurethanpolsterung mit differenzierter Dichte und Daune im daunenundurchlässigen Bezug, kaschiert mit passendem Stoff.
Federung: elastische Gurte.
Sitzkissen: Daune mit Polyurethaneinsatz, im daunenundurchlässigen Bezug oder in Ecopiuma (Flocken aus Polyestermikrofasern) mit Polyurethaneinsatz mit Bezug aus Baumwollgewebe.
Rückenkissen: Daune mit Polyurethaneinsatz MIND im daunenundurchlässigen Bezug.
Kissenrolle als Option: aus PUR-Schaumstoff und Baumwollgewebe.
Füße: aus glänzendem Aluminium.
Bezug: aus Stoff und Leder, vollständig abziehbar.
Inklusive Sonderausstattung: Struktur aus Aluminium matt gebürstet.

Características Técnicas

Estructura: de aluminio, madera y metal, acolchada con poliuretano de diferente densidad y pluma en funda de tela antipluma, revestida con doble tejido protector.
Suspensión: chinchas elásticas.
Cojín asiento: pluma con inserción en poliuretano, en funda de tela antipluma o en Ecopiuma (copos de microfibra de poliéster) con inserción de poliuretano y tela de algodón.
Cojines respaldo: pluma con inserción en poliuretano MIND, en funda de tela antipluma.
Rulo respaldo opcional: en espuma de poliuretano y tela de algodón.
Patas: aluminio pulido.
Rivestimiento: tejido y piel completamente desenfundable.
Acabados incluidos: estructura de aluminio cepillado mate.

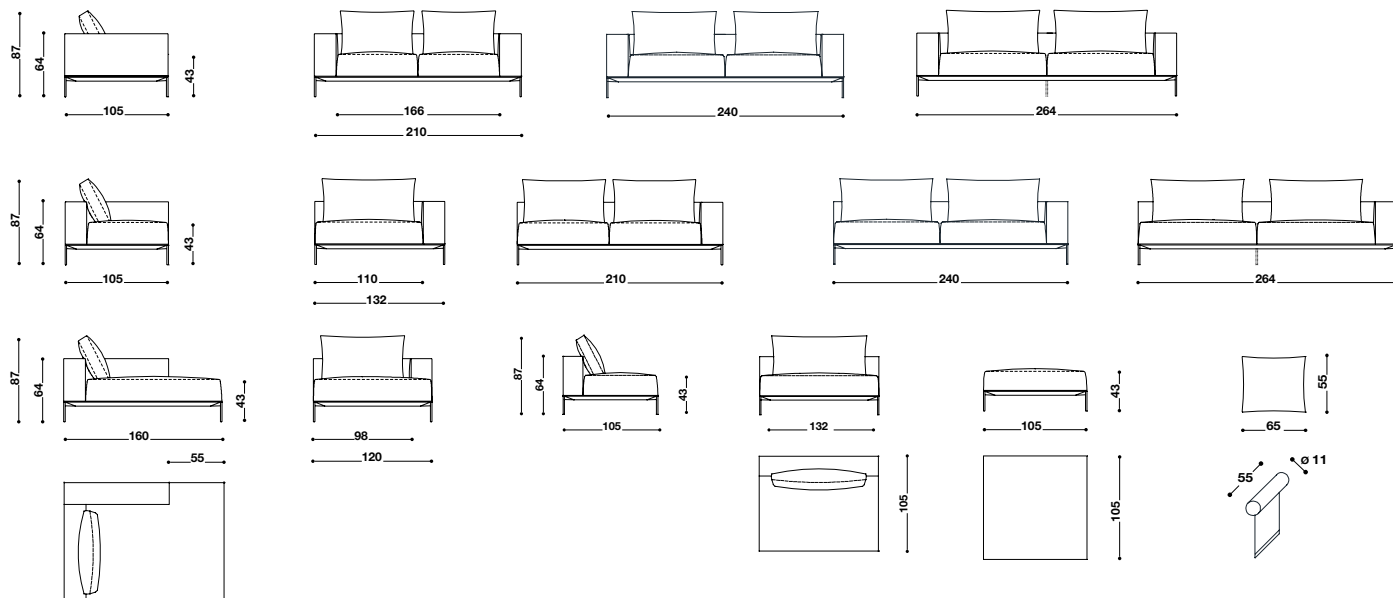

pagine 2829

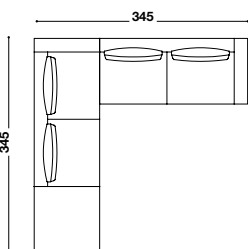

-2 terminali 240 dx
-1 pouf large

-2 end units 240 RH
-1 large pouf

-2 terminaux 240 droit
-1 pouf large

-2 Endelemente 240 rechts
-1 Pouf large

-2 terminales 240 dchos
-1 pouf large

pagine 3435

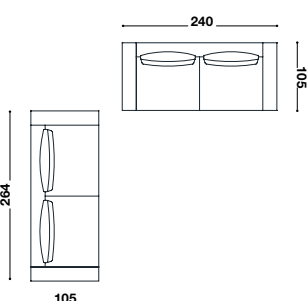

-1 divano 240
-1 divano 264

-1 sofá 240
-1 sofá 264

-1 canapé 240
-1 canapé 264

-1 sofa 240
-1 sofa 264

-1 sofá 240
-1 sofá 264



tibet
design Studio&Co

Caratteristiche Tecniche

Struttura: in metallo e legno, imbottita in poliuretano e rivestita con tessuto protettivo accoppiato.
Meccanismi: movimento di sedile e schienale in metallo.
Rivestimento: tessuto e pelle completamente sfoderabile.

Technical Features

Structure: in metal and wood, padded with polyurethane and covered with bonded protective fabric.
Mechanisms: metal seat and back movement.
Cover: completely removable fabric and leather.

Caractéristiques Techniques

Structure: en métal et bois, garnie en polyuréthane et revêtue avec un tissu de protection double.
Mécanismes: mouvement de l'assise et du dossier en métal.
Revêtement: tissu et cuir, entièrement déhoussable.

Technische Eigenschaften

Struktur: aus Metall und Holz, mit Polyurethan-polsterung und kaschiert mit passendem Stoff.
Mechanismen: Bewegung von Sitzfläche und Rückenlehne aus Metall.
Bezug: aus Stoff und Leder, vollständig abziehbar.

Características Técnicas

Estructura: de metal y madera, acolchada con poliuretano y revestida con tejido doble protector.
Mecanismos: movimiento de asiento y respaldo en metal.
Revestimiento: tejido y piel completamente desenfundable.

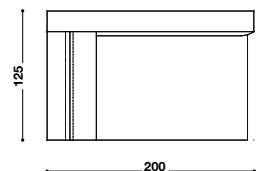
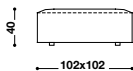
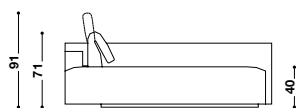
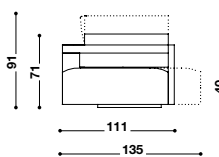
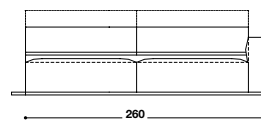
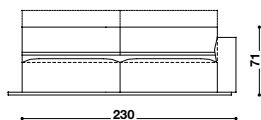
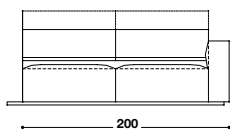
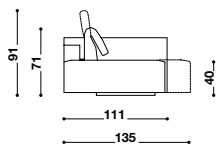
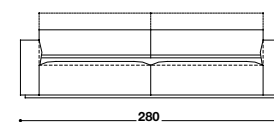
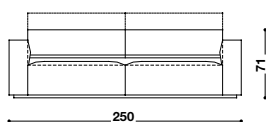
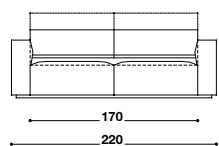
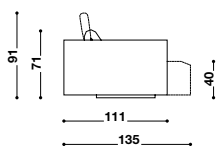

pagine 176177

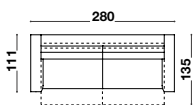

-1 divano 280

-1 sofa 280

-1 canapé 280

-1 sofa 280

-1 sofá 280

pagine 178179

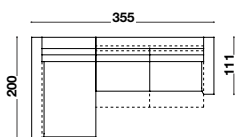

-1 terminale 230 dx
 -1 penisola sx

-1 end side unit 230 rh
 -1 chaise longue lh

-1 terminal 230 droite
 -1 chaise longue gauche

-1 abschlusselement 230 rechts
 -1 halbinsel links

-1 terminal 230 dcha
 -1 chaise lounge izdo



tuliss

design Jai Jalan

selezionato / selected / sélectionné / ausgewählt / seleccionado **YOUNG&DESIGN 2006**
 modello depositato / registered model / modèle déposé / patentiertes modell / modelo depositado

Caratteristiche Tecniche

Struttura: in metallo annegato nel poliuretano schiumato a freddo e rivestita con tessuto protettivo accoppiato.

Cuscini sedili: piuma con inserto in poliuretano, in fodera di tela antipiroma oppure in poliuretano espanso, Dacron e tela di cotone.

Cuscini schienali: Flyn-piuma (piuma e fibra di poliestere) in fodera di tela antipiroma.

Piedini: faggio tinto wengé.

Rivestimento: tessuto e pelle completamente sfoderabile.

Technical Features

Structure: in metal embedded in cold-foamed polyurethane and covered with bonded protective fabric.

Seat cushions: feathers with a polyurethane insert in a feather-proof fabric cover or in foamed polyurethane, Dacron and cotton fabric.

Back cushions: Flyn-feather (feathers and polyester fibre) in a feather-proof fabric cover.

Feet: wengé stained beech.

Cover: completely removable fabric and leather.

Caractéristiques Techniques

Structure: en métal noyé dans de la mousse polyuréthane injectée à froid, revêtue un tissu de protection double.

Coussins d'assise: en plumes avec âme en polyuréthane et housse un toile étanche aux plumes ou bien en polyuréthane expansé, Dacron et toile de coton.

Coussins de dossier: garnissage en Flyn-piuma (plumes et fibre polyester) et housse en toile étanche aux plumes.

Pieds: hêtre teinté wengé.

Revêtement: en tissu et cuir entièrement déhoussable.

Technische Eigenschaften

Struktur: aus Metall, in Polyurethankaltschaum versenkt und kaschiert mit passendem Stoff.

Sitzkissen: Daune mit Polyurethaneinsatz im daunenundurchlässigen Bezug oder aus PUR-Schaumstoff, Dacron und Baumwollgewebe

Rückenkissen: Flyn-Daune (Daune und Polyesterfaser) im daunenundurchlässigen Bezug.

Füße: auf Wengé gebeizte Buche.

Bezug: aus Stoff und Leder vollständig abziehbar.

Características Técnicas

Estructura: de metal sumergido en espuma de poliuretano en frío y revestida con tejido doble protector.

Cojines asientos: pluma con inserción en poliuretano, en funda de tela antipiroma, Dacron y tela de algodón.

Cojines respaldos: Flyn-pluma (pluma y fibras de poliéster) con funda antipiroma.

Patatas: haya teñida en wengé.

Revestimiento: tejido y piel totalmente desenfundables.

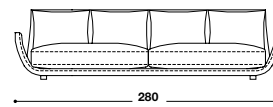
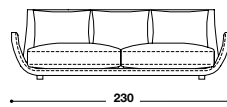
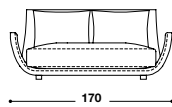
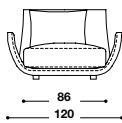
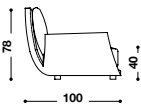

pagine 126127

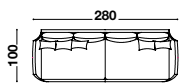

-1 divano 280
-1 poltrona

-1 sofa 280
-1 armchair

-1 canapé 280
-1 fauteuil

-1 sofa 280
-1 sessel

-1 sofá 280
-1 butaca

pagine 128129

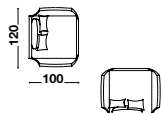
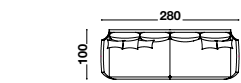

-1 divano 280
-2 poltrone

-1 sofa 280
-2 armchairs

-1 canapé 280
-2 fauteuils

-1 sofa 280
-2 sessel

-1 sofá 280
-2 butacas



tuliss up

design Jai Jalan

modello depositato / registered model / modèle déposée / patentiertes Modell / modelo depositado

Caratteristiche Tecniche

Struttura: in metallo annegato nel poliuretano schiumato a freddo e rivestita con tessuto protettivo accoppiato.

Cuscini sedili: piuma con inserto in poliuretano, in fodera di tela antipluma oppure in poliuretano espanso, Dacron e tela di cotone.

Cuscini schienali: Flyn-piuma (piuma e fibra di poliestere) in fodera di tela antipluma.

Base: metallo cromato lucido.

Rivestimento: tessuto e pelle completamente sfoderabile.

Technical Features

Structure: in metal embedded in cold-foamed polyurethane and covered with bonded protective fabric.

Seat cushions: feathers with a polyurethane insert in a feather-proof fabric cover or in foamed polyurethane, Dacron and cotton fabric.

Back cushions: Flyn-feather (feathers and polyester fibre) in a feather-proof fabric cover.

Base: polished chrome metal.

Cover: completely removable fabric and leather.

Caractéristiques Techniques

Structure: en métal noyé dans de la mousse polyuréthane injectée à froid, revêtue un tissu de protection double.

Coussins d'assise: en plumes avec âme en polyuréthane et housse en toile étanche aux plumes ou bien en polyuréthane expansé, Dacron et toile de coton.

Coussins de dossier: garnissage en Flyn-piuma (plumes et fibre polyester) et housse en toile étanche aux plumes.

Piètement: métal chromé brillant.

Revêtement: en tissu et cuir entièrement déhoussable.

Technische Eigenschaften

Struktur: aus Metall, in Polyurethankaltschaum versenkt und kaschiert mit passendem Stoff.

Sitzkissen: Daune mit Polyurethaneinsatz im daunenundurchlässigen Bezug oder aus PUR-Schaumstoff, Dacron und Baumwollgewebe.

Rückenkissen: Flyn-Daune (Daune und Polyesterfaser) im daunenundurchlässigen Bezug.

Untergestell: glänzend verchromtes Metall.

Bezug: aus Stoff und Leder vollständig abziehbar.

Características Técnicas

Estructura: de metal sumergido en espuma de poliuretano en frío y revestida con tejido doble protector.

Cojines asientos: pluma con inserción en poliuretano, en funda de tela antipluma o en espuma de poliuretano, Dacron y tela de algodón.

Cojines respaldos: Flyn-pluma (pluma y fibras de poliéster) con funda antipluma.

Base: metal cromado pulido.

Revestimiento: tejido y piel totalmente desfundables.

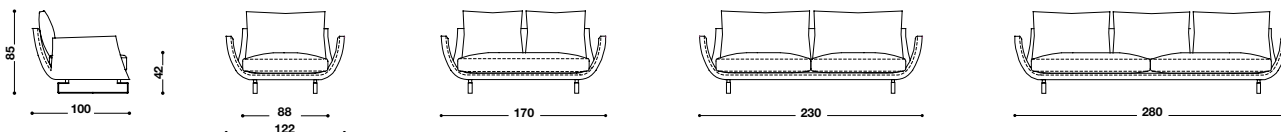

pagina 130

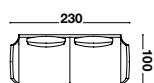

-1 divano 230

-1 sofa 230

-1 canapé 230

-1 sofa 230

-1 sofá 230

pagine 132133

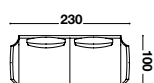

-1 divano 230

-1 sofa 230

-1 canapé 230

-1 sofa 230

-1 sofá 230



zenit

design R&S désirée

Caratteristiche Tecniche

Struttura: in metallo e legno, imbottita in poliuretano con densità differenziata, Dacron e rivestita con tessuto protettivo accoppiato.

Molleggio: cinghie elastiche.

Imbottitura sedile: in poliuretano MIND e piuma in fodera di tela antipiroma.

Cuscini schienali: piuma in fodera di tela antipiroma.

Rullo poggiacuscino optional: in poliuretano espanso e tela di cotone.

Rivestimento: tessuto e pelle completamente sfoderabile.

Technical Features

Structure: in metal and wood, padded with differentiated-density polyurethane, Dacron and covered with bonded protective fabric.

Sprung seats: elastic straps.

Seat padding: in MIND polyurethane and feathers in feather-proof fabric.

Back cushions: feathers in a feather-proof fabric cover.

Optional roll cushion: in foamed polyurethane and cotton fabric.

Cover: completely removable fabric and leather.

Caractéristiques Techniques

Structure: en métal et en bois, garnie en polyuréthane à densité différenciée et Dacron et revêtue avec un tissu de protection doublé.

Suspension: sangles élastiques.

Garnissage assise: en polyuréthane MIND et plumes dans une housse en toile étanche aux plumes.

Coussins de dossier: plumes dans une housse en toile étanche aux plumes.

Coussin rouleau optionnel: en polyuréthane expansé, toile de coton.

Revêtement: tissu et cuir, entièrement déhoussable.

Technische Eigenschaften

Struktur: aus Metall und Holz, mit Polyurethanpolsterung mit differenzierter Dichte, Dacron und kaschiert mit passendem Stoff.

Federung: elastische Gurte.

Sitzpolsterung: aus Polyurethan MIND, Daune im daunenundurchlässigen Bezug.

Rückenissen: Daune im daunenundurchlässigen Bezug.

Kissenrolle als Option: aus PUR-Schaumstoff und Baumwollgewebe.

Bezug: aus Stoff und Leder, vollständig abziehbar.

Características Técnicas

Estructura: de metal y madera, acolchada con poliuretano de diferente densidad, Dacron y revestida con doble tejido protector.

Suspensión: chinchas elásticas.

Acolchado asiento: en poliuretano MIND y pluma en funda de tela antipluma.

Cojines respaldos: pluma en funda de tela antipluma.

Rulo opcional: en espuma de poliuretano y tela de algodón.

Revestimiento: tejido y piel completamente desenfundable.

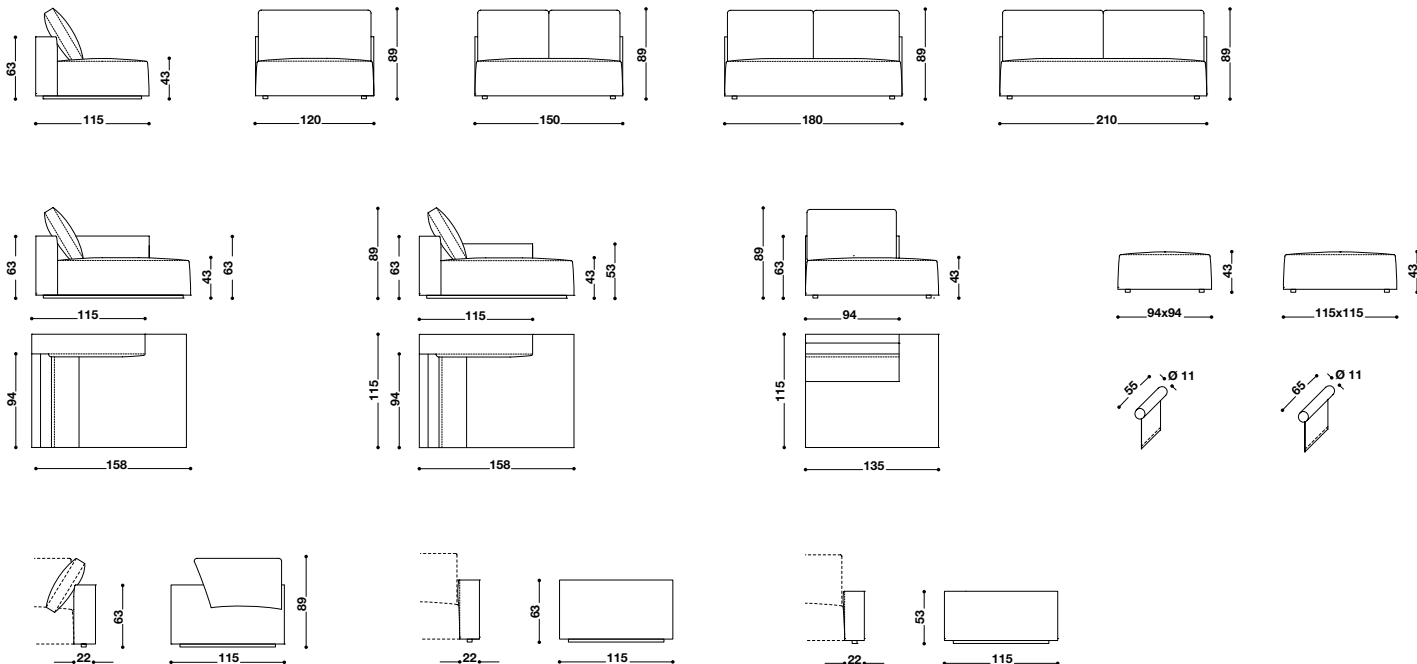

pagina 153

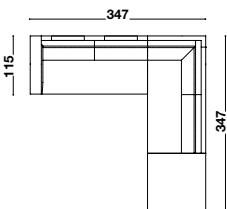

- 2 elementi 210
- 1 bracciolo alto sx
- 1 schienale angolo sx
- 1 pouf large
- 2 rulli 65

- 2 elements 210
- 1 tall armrest lh
- 1 back corner lh
- 1 large pouf
- 2 rollers cushion 65

- 2 éléments 210
- 1 accoudoir haut gauche
- 1 dossier d'angle gauche
- 1 pouf large
- 2 coussins rouleau 65

- 2 element 210
- 1 hoho armlehne links
- 1 rüchen heike links
- 1 pouf large
- 2 rolle 65

- 2 elementos 210
- 1 brazo alto izdo
- 1 ángulo respaldo izdo
- 1 pouf large
- 2 rulos 65

pagine 154155

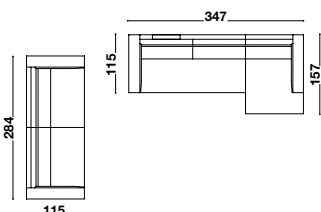

- 2 elementi 120
- 2 braccioli alti dx-sx
- 1 elemento 210
- 1 penisola bracciolo alto dx
- 1 bracciolo alto sx
- 1 rullo 55

- 2 elements 120
- 2 tall armrests rh-lh
- 1 element 210
- 1 high chaise longue armrest rh
- 1 high armrest lh
- 1 roll cushion 55

- 2 éléments 120
- 2 accoudoirs hauts droite-gauche
- 1 élément 210
- 1 accoudoir haut pour chaise longue droite
- 1 accoudoir haut gauche
- 1 coussin rouleau 55

- 2 element 120
- 2 hoho armlehne rechts-links
- 1 element 210
- 1 hoho armlehne f. halbinsel rechts
- 1 hoho armlehne links
- 1 rolle 55

- 2 elementos 120
- 2 brazos altos dcho-izdo
- 1 elemento 210
- 1 brazo isleta alto dcho
- 1 brazo alto izdo
- 1 rulo 55



zerocento

design R&S désirée

Caratteristiche Tecniche

Struttura: in metallo e legno, imbottita in poliuretano con densità differenziata, fibra poliestere MIND e rivestita con tessuto protettivo accoppiato.

Piedini: metallo verniciato opaco antracite.

Rivestimento: tessuto e pelle completamente sfoderabile.

Technical Features

Structure: in metal and wood, padded with differentiated-density polyurethane, MIND polyester fibre and covered with bonded protective fabric.

Feet: in dark grey mat painted metal.

Cover: completely removable fabric and leather.

Caractéristiques Techniques

Structure: en métal et en bois, garnie en polyuréthane à densité différenciée et en fibres polyester MIND et revêtue avec un tissu de protection double.

Pieds: métal laqué mat coloris gris foncé.

Revêtement: tissu ou cuir, entièrement déhoussable.

Technische Eigenschaften

Struktur: aus Metall und Holz, mit Polyurethan-polsterung mit differenzierter Dichte, MIND Polyesterfaser und kaschiert mit passendem Stoff.

Füße: matt lackiertes Metall in den Farben Dunkelgrau.

Bezug: Stoff und Leder vollständig abziehbar.

Características Técnicas

Estructura: de metal y madera, acolchada con poliuretano de diferente densidad, fibra de poliéster MIND, revestida con doble tejido protector.

Patas: metal pintado en gris marengo mate.

Revestimiento: tejido y piel totalmente desenfundables.

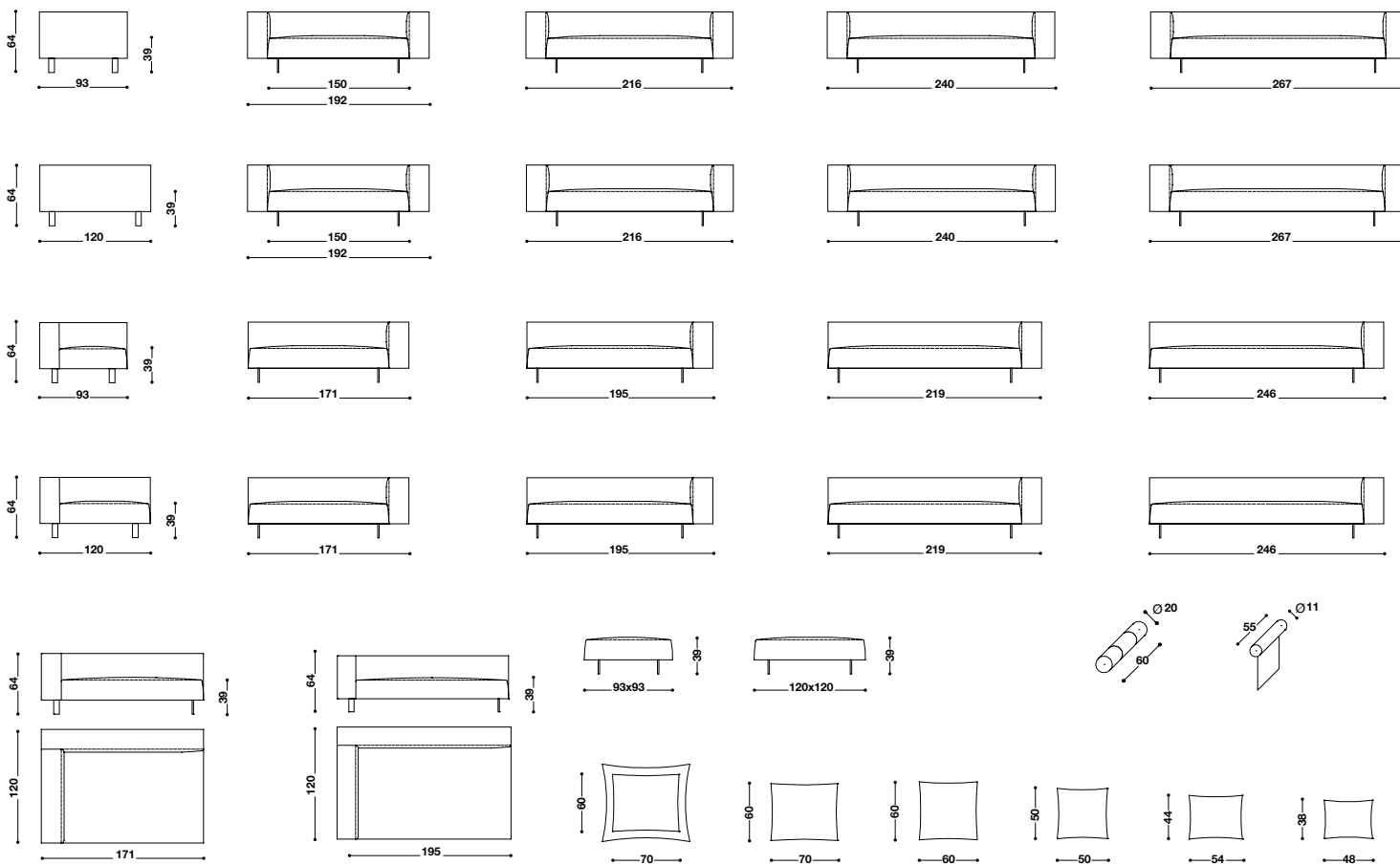

pagina 149

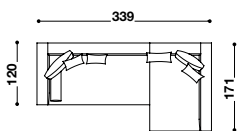

- 1 terminale 219x120 sx
- 1 penisola 120x171 dx
- 2 cuscini schienale volant 70
- 3 cuscini 48x38
- 1 cuscino 54x44
- 1 rullo 60x20

- 1 side end unit 219x120 lh
- 1 chaise longue 120x171 rh
- 2 back scatter cushions 70
- 3 cushions 48x38
- 1 cushion 54x44
- 1 roll cushion 60x20

- 1 terminal 219x120 g.
- 1 chaise longue 120x171 d.
- 2 coussins de dossier volants 70
- 3 coussins 48x38
- 1 coussin 54x44
- 1 coussin rouleau 60x20

- 1 Endelement 219x120 links
- 1 Chaise Longue 120x171 rechts
- 2 Rückenissen mit Volant 70
- 3 Kissen 48x38
- 1 Kissen 54x44
- 1 Kissenrolle 60x20

- 1 terminal 219x120 izdo
- 1 chaise longue 120x171 dcha
- 2 cojines respaldo con volano 70
- 3 cojines 48x38
- 1 cojín 54x44
- 1 rulo 60x20

pagine 150151

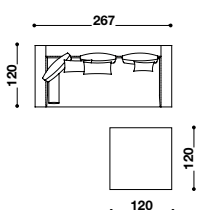

- 1 divano 267x120
- 2 cuscini schienale 70
- 1 cuscino schienale 60
- 1 cuscino 48x38
- 1 cuscino 54x44
- 1 rullo 60x20
- 1 pouf 120x120

- 1 sofa 267x120
- 2 back cushions 70
- 1 back cushion 60
- 1 cushion 48x38
- 1 cushion 54x44
- 1 roll cushion 60x20
- 1 pouf 120x120

- 1 canapé 267x120
- 2 coussins de dossier 70
- 1 coussin de dossier 60
- 1 coussin 48x38
- 1 coussin 54x44
- 1 coussin rouleau 60x20
- 1 pouf 120x120

- 1 Sofa 267x120
- 2 Rückenissen 70
- 1 Rückenissen 60
- 1 Kissen 48x38
- 1 Kissen 54x44
- 1 Kissenrolle 60x20
- 1 Pouf 120x120

- 1 sofá 267x120
- 2 cojines respaldo 70
- 1 cojín respaldo 60
- 1 cojín 48x38
- 1 cojín 54x44
- 1 rulo 60x20
- 1 pouf 120x120



zerocento zip

design R&S désirée

modello depositato / registered model / modèle déposée / patentiertes modell / modelo depositado

Caratteristiche Tecniche

Struttura: in metallo e legno, imbottita in poliuretano con densità differenziata, fibra poliestere MIND e rivestita con tessuto protettivo accoppiato.
Piedini: metallo verniciato opaco antracite.
Rivestimento: tessuto e pelle completamente sfoderabile.
Rifiniture incluse: rivestimento con bordino in fettuccia e cerniera zip in contrasto.

Technical Features

Structure: in metal and wood, padded with differentiated-density polyurethane, MIND polyester fibre, covered with bonded protective fabric.
Feet: in dark grey mat painted metal.
Cover: completely removable fabric and leather.
Included finishes: cover with taped edge and in contrast zip fastener.

Caractéristiques Techniques

Structure: en métal et en bois, garnie en polyuréthane à densité différenciée et en fibres polyester MIND, revêtue avec un tissu de protection double.
Pieds: métal laqué mat coloris gris foncé.
Revêtement: tissu ou cuir, entièrement déhoussable.
Finitions incluses: revêtement avec passepoil en tissu et fermeture éclair en contraste.

Technische Eigenschaften

Struktur: aus Metall und Holz, mit Polyurethanpolsterung mit differenzierter Dichte, MIND Polyesterfaser, kaschiert mit passendem Stoff.
Füße: matt lackiertes Metall in den Farben Dunkelgrau.
Bezug: Stoff und Leder vollständig abziehbar.
Inklusive Sonderausstattung: Bezug mit Einfassung aus Baumwollband und imkontrast Zippverschluss.

Características Técnicas

Estructura: de metal y madera, acolchada con poliuretano de diferente densidad, fibra de poliéster MIND, revestida con doble tejido protector.
Patas: metal pintado en gris marengo mate.
Rivestimiento: tejido y piel totalmente desenfundables.
Acabados incluidos: revestimiento con cinta en el borde y cremallera en contraste.

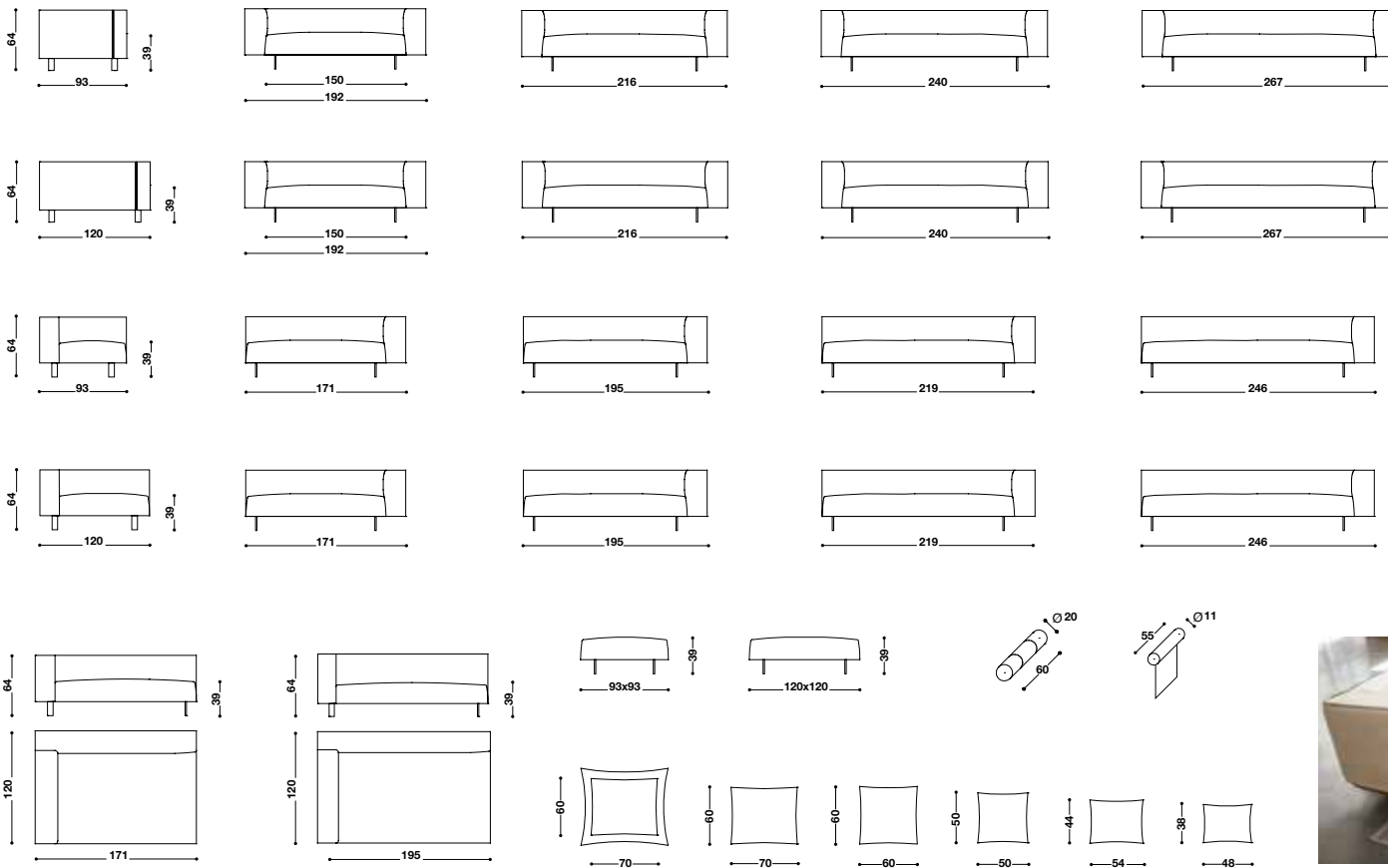

pagine 144145

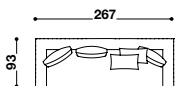

-1 divano 267x93
 -3 cuscini schienale 60
 -2 cuscini 54x44

-1 sofa 267x93
 -3 back cushions 60
 -2 cushions 54x44

-1 canapé 267x93
 -3 coussins de dossier 60
 -2 coussins 54x44

-1 Sofa 267x93
 -3 Rückenkissen 60
 -2 Kissen 54x44

-1 sofá 267x93
 -3 cojines respaldo 60
 -2 cojines 54x44

pagine 146147

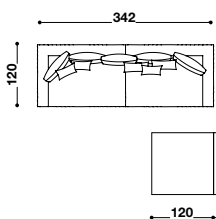

-1 terminale 171x120 dx
 -1 terminale 171x120 sx
 -3 cuscini schienale volant 70
 -2 cuscini schienale 60
 -3 cuscini 48x38
 -2 cuscini 54x44
 -1 rullo 60x20
 -2 pouf 93x93

-1 side end unit 171x120 rh
 -1 side end unit 171x120 lh
 -3 back scatter cushions 70
 -2 back cushions 60
 -3 cushions 48x38
 -2 cushions 54x44
 -1 roll cushion 60x20
 -2 poufs 93x93

-1 terminal 171x120 d.
 -1 terminal 171x120 g.
 -3 coussins de dossier volants 70
 -2 coussins de dossier 60
 -3 coussins 48x38
 -2 coussins 54x44
 -1 coussin rouleau 60x20
 -2 poufs 93x93

-1 Endelement 171x120 rechts
 -1 Endelement 171x120 links
 -3 Rückenkissen mit Volant 70
 -2 Rückenkissen 60
 -3 Kissen 48x38
 -2 Kissen 54x44
 -1 Kissenrolle 60x20
 -2 Pouf 93x93

-1 terminal 171x120 dcho
 -1 terminal 171x120 izdo
 -3 cojines respaldo con volano 70
 -2 cojines respaldo 60
 -3 cojines 48x38
 -2 cojines 54x44
 -1 rulo 60x20
 -2 pouf 93x93



angel

design Andrea Lucatello

Caratteristiche Tecniche

Struttura: in metallo annegato nel poliuretano schiumato a freddo e rivestita con tessuto protettivo accoppiato.

Molleggio: cinghie elastiche.

Rivestimento: tessuto completamente sfoderabile, pelle non sfoderabile.

Technical Features

Structure: in metal embedded in cold-foamed polyurethane and covered with bonded protective fabric.

Sprung seats: elastic straps.

Cover: completely removable fabric cover, non-removable leather.

Caractéristiques Techniques

Structure: en métal noyé dans de la mousse polyuréthane injectée à froid, revêtue avec un tissu de protection double.

Suspension: sangles élastiques.

Revêtement: en tissu entièrement déhoussable; version en cuir non déhoussable.

Technische Eigenschaften

Struktur: aus Metall, in Polyurethankaltschaum versenkt und kaschiert mit passendem Stoff.

Federung: elastische Gurte.

Bezug: Stoff vollständig abziehbar, Leder nicht abziehbar.

Características Técnicas

Estructura: de metal sumergido en espuma de poliuretano en frío y revestida con tejido doble protector.

Suspensión: chinchas elásticas.

Revestimiento: tejido totalmente desenfundable, piel no desenfundable.

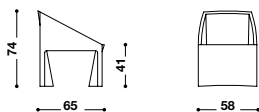

cloè

design R&S désirée

modello depositato / registered model / modèle déposée / patentiertes Modell / modelo depositado

Caratteristiche Tecniche

Struttura: in metallo annegato nel poliuretano schiumato a freddo, imbottita in poliuretano espanso e rivestita con tessuto protettivo accoppiato.

Cuscino sedile: poliuretano espanso, Dacron e tela di cotone.

Base: girevole in acciaio satinato.

Rivestimento: tessuto e pelle completamente sfoderabile, anche nella versione decò.

Technical Features

Structure: in metal embedded in cold foamed polyurethane, padded with foamed polyurethane and covered with bonded protective fabric.

Seat cushion: foamed polyurethane, Dacron and cotton fabric.

Base: swivel, in satin steel.

Cover: completely removable fabric and leather, even for the decò version.

Caractéristiques Techniques

Structure: en métal noyé dans de la mousse polyuréthane injectée à froid, garnie en polyuréthane expansé et revêtue avec un tissu de protection double.

Coussin d'assise: polyuréthane expansé, Dacron et toile de coton.

Piètement: pivotant en acier satiné.

Revêtement: tissu ou cuir, entièrement déhoussable, même dans la version déco.

Technische Eigenschaften

Struktur: aus in PUR-Kaltschaum versenktem Metall, Polsterung aus PUR-Schaumstoff, kaschiert mit passendem Stoff.

Sitzkissen: PUR-Schaumstoff, Dacron und Baumwollgewebe.

Grundgestell: drehbar aus satiniertem Stahl.

Bezug: aus Stoff und Leder, vollständig abziehbar, auch in der Version Decò.

Características Técnicas

Estructura: de metal hundido en el poliuretano modelado en frío, acolchada con espuma de poliuretano y recubierta con doble tejido protector.

Cojín asiento: espuma de poliuretano, dacrón y tela de algodón.

Base: giratoria, de acero satinado.

Revestimiento: tejido y piel completamente desenfundable, también en versión decò.

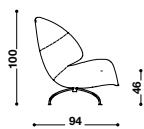
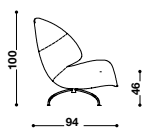



COCÒ

design R&S désirée

modello depositato / registered model / modèle déposée / patentiertes modell / modelo depositado

Caratteristiche Tecniche

Struttura: in poliuretano compatto ad alta densità accoppiato al poliuretano schiumato a freddo e rivestito con tessuto protettivo accoppiato.

Cuscino sedile: piuma con inserto in poliuretano, in fodera di tela antipiroma.

Base: girevole in metallo verniciato opaco bianco o nero oppure in acciaio lucido.

Rivestimento: tessuto completamente sfoderabile, pelle non sfoderabile.

Technical Features

Structure: in high-density compact polyurethane bonded with cold-foamed polyurethane and covered with bonded protective fabric.

Seat cushion: feathers with polyurethane insert in a feather-proof cover.

Base: swivel in matt white or black lacquered metal or in polished steel.

Cover: completely removable fabric, non-removable leather.

Caractéristiques Techniques

Structure: en polyuréthane compact à haute densité doublé à de la mousse polyuréthane injectée à froid et revêtu d'un tissu de protection double.

Coussin d'assise: en plumes avec âme en polyuréthane dans une housse en toile étanche aux plumes.

Piètement: revêtue, en métal laqué blanc ou noir mat ou bien en acier brillant.

Revêtement: tissu entièrement déhoussable, cuir non déhoussable.

Technische Eigenschaften

Struktur: aus festem Polyurethan mit hoher Dichte mit Beschichtung aus PUR-Kaltschaum und kaschiert mit passendem Stoff.

Sitzkissen: Daune mit Polyurethaneinsatz im daunenundurchlässigen Bezug.

Untergestell: drehbar aus Metall, Weiß oder Schwarz matt lackiert oder aus glänzendem Stahl.

Bezug: aus Stoff vollständig abziehbar, Leder nicht abziehbar.

Características Técnicas

Estructura: en poliuretano compacto de alta densidad y poliuretano modelado en frío, revestido con doble tejido protector.

Cojín asiento: pluma con inserción en poliuretano, en funda de tela antipluma.

Base: giratoria de metal pintado mate en blanco o negro, o también de acero pulido.

Revestimiento: tejido completamente desenfundable, piel no desenfundable.

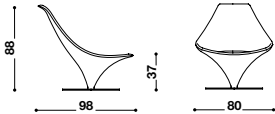

doralee

design Marc Sadler

modello depositato / registered model / modèle déposée / patentiertes modell / modelo depositado

Caratteristiche Tecniche

Struttura: poliuretano compatto ad alta densità accoppiato al poliuretano espanso.

Cuscino sedile: poliuretano espanso e tela di cotone.

Piedini: metallo cromato lucido.

Rivestimento: pelle e cuoio non sfoderabile.

Rifiniture optional: cuciture in contrasto.

Technical Features

Structure: compact, high-density polyurethane bonded with foamed polyurethane.

Seat cushion: foamed polyurethane and cotton.

Feet: polished chromed metal.

Cover: non-removable leather and stiff leather.

Optional trims: contrasting stitching.

Caractéristiques Techniques

Structure: polyuréthane compact à haute densité doublé à polyuréthane expansé.

Coussin d'assise: polyuréthane expansé et toile de coton.

Pieds: métal chromé brillant.

Revêtement: version cuir et cuir dur non déhoussable.

Finition optionnelle: surpiquées en contraste.

Technische Eigenschaften

Struktur: Festes Polyurethan mit hoher Dichte kaschiert mit PUR-Schaumstoff.

Sitzkissen: PUR-Schaumstoff und Baumwollgewebe.

Füße: glänzend verchromtes Metall.

Bezug: Leder und Kernleder nicht abziehbar.

Sonderausstattung als Option: Ziernähte in Kontrastfarbe.

Características Técnicas

Estructura: poliuretano compacto de alta densidad y espuma de poliuretano.

Cojín asiento: espuma de poliuretano y tela de algodón.

Patas: metal cromado pulido.

Revestimiento: piel y cuero no desenfundable.

Acabados opcional: costuras en contraste.

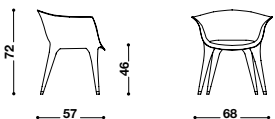



ego

design R&S désirée

Caratteristiche Tecniche

Struttura: in metallo annegato nel poliuretano schiumato a freddo e rivestita con tessuto protettivo accoppiato.

Cuscino sedile: piuma con inserto in poliuretano, in fodera di tela antipiùma.

Base: girevole (fissa per pouf) metallo cromato lucido.

Rivestimento: tessuto completamente sfoderabile, pelle non sfoderabile.

Technical Features

Structure: in metal embedded in cold-foamed polyurethane and covered with bonded protective fabric.

Seat cushion: Feather-filled with polyurethane insert, in a feather-proof fabric cover.

Base: swivel (fixed for pouf) in polished chromed metal.

Cover: completely removable fabric cover, non-removable leather.

Caractéristiques Techniques

Structure: en métal noyé dans de la mousse polyuréthane injectée à froid, revêtue avec un tissu de protection double.

Coussin d'assise: plumes avec âme en polyuréthane, housse en toile étanche plumes.

Piètement: pivotant (fixe pour le pouf) en métal chromé brillant.

Revêtement: en tissu entièrement déhoussable; version en cuir non déhoussable.

Technische Eigenschaften

Struktur: aus Metall, in Polyurethankaltschaum versenkt und kaschiert mit passendem Stoff.

Sitzkissen: Daune mit Polyurethaneinsatz, im daunenundurchlässigen Bezug.

Untergestell: drehbar (fest für pouf) aus Metall in Ausführung verchromtem glänzend.

Bezug: Stoff vollständig abziehbar, Leder nicht abziehbar.

Características Técnicas

Estructura: de metal sumergido en espuma de poliuretano en frío y revestida con tejido doble protector.

Cojín de asiento: pluma con inserción de poliuretano y funda antipluma.

Base: giratoria (fija para el pouf) de metal acabado en cromado brillo.

Revestimiento: tejido totalmente desenfundable, piel no desenfundable.

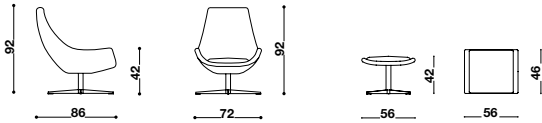

eldora

design R&S désirée

Caratteristiche Tecniche

Struttura: in metallo annegato nel poliuretano schiumato a freddo, imbottita in piuma in fodera di tela antipiùma e rivestita con tessuto protettivo accoppiato.

Base: fissa o girevole in metallo verniciato opaco nero.

Rivestimento: tessuto e pelle completamente sfoderabile, anche nella versione decò.

Rifiniture incluse: cucitura a vista in tono per rivestimento in tessuto, cucitura a taglio vivo per rivestimento in pelle che presenta lo stesso tono di colore sui due lati.

Technical Features

Structure: in metal embedded in cold-foamed polyurethane, padded with feather in a feather-proof fabric cover and covered with bonded protective fabric.

Base: fixed or swivel base in matt black painted metal.

Cover: completely removable fabric and leather, even for the decò version.

Included embellishments: tone-on-tone decorative stitching for fabric cover, seamless stitching for leather upholstery in the same shade of colour on both sides.

Caractéristiques Techniques

Structure: en métal noyé dans de la mousse polyuréthane injectée à froid, garnie en plumes insérées dans une housse en toile étanche aux plumes et revêtue avec un tissu de protection double.

Piètement: fixe ou pivotant en métal laqué noir mat.

Revêtement: tissu ou cuir, entièrement déhoussable, même dans la version decò.

Finitions incluses: surpiqûres apparentes dans la même tonalité pour le revêtement en tissu; surpiqûres bord à bord pour le revêtement en cuir qui aura la même tonalité des deux côtés.

Technische Eigenschaften

Struktur: aus in PUR-Kaltschaum versenktem Metall, gepolstert mit Daune im daunenundurchlässigen Bezug und kaschiert mit passendem Stoff.

Untergestell: fest oder drehbar aus Metall, Schwarz matt lackiert.

Bezug: aus Stoff und Leder, vollständig abziehbar, auch in der Version Decò.

Inklusive Sonderausstattung: farblich abgestimmte Ziernaht für den Stoffbezug, Ziernaht mit geschnittenen Kanten für Lederbezug, der Farbton ist auf beiden Seiten gleich.

Características Técnicas

Estructura: de metal hundido en el poliuretano modelado en frío, acolchada con pluma en funda de tela antipluma y recubierta con doble tejido protector.

Base: fija o giratoria de metal pintado en negro mate.

Revestimiento: tejido y piel completamente desenfundable, también en versión "deco".

Acabados incluidos: costuras a la vista a tono para revestimiento de tejido, costura de borde para el revestimiento de piel que tiene la misma tonalidad en los dos lados.





eli fly

design Jai Jalan

selezionato / selected / sélectionné / ausgewählt / seleccionado **YOUNG&DESIGN 2007**
 modello depositato / registered model / modèle déposée / patentiertes Modell / modelo depositado

Caratteristiche Tecniche

Versione Rivestita

Struttura: poliuretano compatto ad alta densità accoppiato al poliuretano schiumato a freddo e rivestito con tessuto protettivo accoppiato.

Cuscino poggiatesta: poliuretano, rivestito con tessuto protettivo accoppiato.

Base: metallo verniciato opaco bianco o nero.

Rivestimento: tessuto e pelle completamente sfoderabile.

Technical Features

Covered Version

Structure: high-density compact polyurethane bonded with cold-foamed polyurethane and covered with bonded protective fabric.

Headrest cushion: polyurethane, covered with bonded protective fabric.

Base: in matt white or black painted metal.

Cover: completely removable fabric and leather.

Caractéristiques Techniques

Version Revêtue

Structure: polyuréthane compact à haute densité doublé à de la mousse polyuréthane injectée à froid avec un tissu de protection double.

Coussin repose-tête: garni en polyuréthane et revêtu avec un tissu de protection double.

Piètement: métal laqué mat coloris blanc ou noir.

Revêtement: tissu et cuir, entièrement déhoussable.

Technische Eigenschaften

Versión Mit Bezug

Struktur: aus festem Polyurethan mit hoher Dichte mit Beschichtung aus PUR-Kaltschaum, kaschiert mit passendem Stoff.

Kopfkissen: aus Polyurethan, kaschiert mit passendem Stoff.

Untergestell: matt lackiertes Metall in den Farben Weiß oder Schwarz.

Bezug: aus Stoff und Leder, vollständig abziehbar.

Características Técnicas

Versión Revestida

Estructura: poliuretano compacto de alta densidad unido a espuma de poliuretano en frío y revestido con doble tejido protector.

Cojín apoyacabeza: de poliuretano, revestido con doble tejido protector.

Base: metal pintado en blanco o negro mate.

Revestimiento: tejido y piel completamente desenfundable.

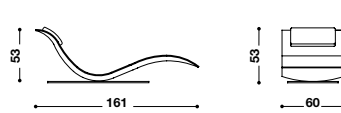
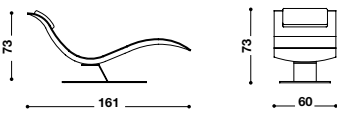

Versione Laccata

Struttura: poliuretano compatto ad alta densità laccato lucido colore bianco o nero.

Materassino optional: poliuretano, rivestito con tessuto protettivo accoppiato.

Base: metallo verniciato opaco bianco o nero.

Lacquered Version

Structure: gloss black or white lacquered high-density compact polyurethane.

Optional mattress: polyurethane, covered with bonded protective fabric.

Base: in matt white or black painted metal.

Versión Laquée

Structure: polyuréthane compact à haute densité, laqué brillant coloris blanc ou noir.

Matelas optionnel: garni en polyuréthane et revêtu avec un tissu de protection double.

Piètement: métal laqué mat coloris blanc ou noir.

Lackierte Version

Struktur: aus festem Polyurethan mit hoher Dichte, mit Hochglanzlackierung in den Farben Weiß oder Schwarz.

Auflage als Option: aus Polyurethan, kaschiert mit passendem Stoff.

Untergestell: matt lackiertes Metall in den Farben Weiß oder Schwarz.

Versión Lacada

Estructura: poliuretano compacto de alta densidad lacado brillo en blanco o negro.

Colchoneta opcional: de poliuretano, revestido con doble tejido protector.

Base: metal pintado en blanco o negro mate.

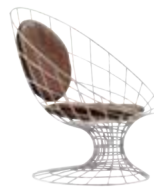
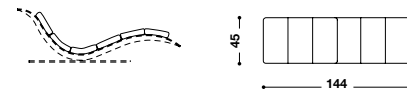
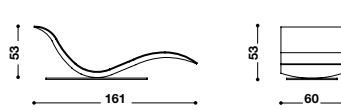
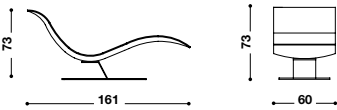

filo

design Marc Sadler

modello depositato / registered model / modèle déposée / patentiertes Modell / modelo depositado

Caratteristiche Tecniche

Struttura: in acciaio lucido o verniciato opaco bianco.

Molleggio: cuoio.

Cuscino sedile: poliuretano, Dacron e tela di cotone.

Cuscino schienale: poliuretano, Dacron e tela di cotone.

Rivestimento (cuscini): tessuto e pelle completamente sfoderabile.

Piano tavolino: vetro laccato opaco o lucido bianco o nero.

Technical Features

Structure: in polished steel or painted in matt white.

Sprung seats: stiff leather.

Seat cushion: polyurethane, Dacron and cotton fabric.

Back cushion: polyurethane, Dacron and cotton fabric.

Cover (cushions): completely removable fabric and leather.

Tabletop: polish or matt black or white lacquered glass.

Caractéristiques Techniques

Structure: en acier brillant ou bien laqué mat coloris blanc.

Suspension: cuir.

Coussin d'assise: polyuréthane, Dacron et toile de coton.

Coussin de dossier: polyuréthane, Dacron et toile de coton.

Revêtement (coussins): tissu et cuir, entièrement déhoussable.

Plateau table basse: verre laqué brillant ou mat blanc ou noir.

Technische Eigenschaften

Struktur: aus glänzendem Stahl oder Weiß matt lackiert.

Federung: Leder.

Sitzkissen: Polyurethan, Dacron und Baumwollgewebe.

Rückenkissen: Polyurethan, Dacron und Baumwollgewebe.

Bezug (kissen): aus Stoff und Leder, vollständig abziehbar.

Tischplatte: Matt oder glänzend-lackiertes Glas in Weiß oder Schwarz.

Características Técnicas

Estructura: en acero pulido o pintado en blanco mate.

Suspensión: cuero.

Cojín de asiento: poliuretano, dacron y tela de algodón.

Cojín de respaldo: poliuretano, dacron y tela de algodón.

Revestimiento (cojines): tejido y piel completamente desenfundable.

Sobre de la mesita: cristal lacado mate o pintado blanco o negro.

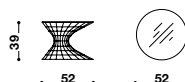
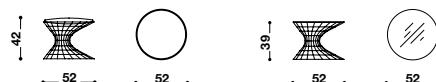
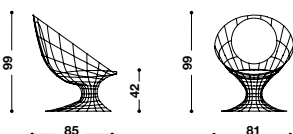



it-is

design Simone Micheli e R&S désirée

modello depositato / registered model / modèle déposée / patentiertes modell / modelo depositado

Caratteristiche Tecniche

Struttura: metallo cromato lucido.
Rivestimento: cuoio non sfoderabile.

Technical Features

Structure: polished chrome metal.
Cover: non-removable stiff leather.

Caractéristiques Techniques

Structure: métal chromé brillant.
Revêtement: cuir rigide non déhoussable.

Technische Eigenschaften

Struktur: glänzend verchromtes Metall.
Bezug: Kernleder nicht abziehbar.

Características Técnicas

Estructura: metal cromado pulido.
Revestimiento: cuero no desenfundable.

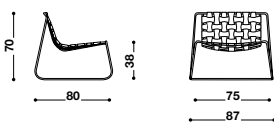

kara

design Marc Sadler

modello depositato / registered model / modèle déposée / patentiertes modell / modelo depositado

Caratteristiche Tecniche

Struttura: in metallo verniciato e legno impiallacciato, frassino tinto bianco o nero, noce colore oppure castagno termotrattato.
Cuscini: poliuretano schiumato a freddo e rivestiti con tessuto protettivo accoppiato.
Base: girevole 120° (fissa per pouf) in metallo, verniciato opaco bianco o nero, nichel satinato oppure bronzo.
Rivestimento: pelle non sfoderabile.

Technical Features

Structure: in lacquered metal and white or black coloured ash, coloured walnut or heat-treated chestnut wood veneer.
Cushions: in cold foamed polyurethane covered with coupled protective fabric.
Base: swivel at 120° (fixed for pouf) in matt white or black lacquered, satin nickel or bronze metal.
Cover: non-removable leather.

Caractéristiques Techniques

Structure: en métal laqué et en bois plaqué, frêne teinté blanc ou noir, noyer teinté ou bien châtaignier thermo-traité.
Coussins: mousse polyuréthane injectée à froid revêtue d'un tissu de protection double.
Piètement: pivotant à 120° (fixe pour pouf) en métal, laqué blanc ou noir mat, nickel satiné ou bien bronze.
Revêtement: cuir non déhoussable.

Technische Eigenschaften

Struktur: aus lackiertem Metall und furniertem Holz, weiß oder schwarz gebeiztem Eschenholz, Nussbaum in Farbe oder thermisch behandeltem Kastanienholz.
Kissen: aus PUR-Kaltschaum, kaschiert mit passendem Stoff.
Grundgestell: drehbar bis 120° (fest bei Hocker), aus Metall, in den Farben Weiß oder Schwarz matt lackiert, in satiniertes Nickelausführung oder Bronze.
Bezug: aus Leder nicht abziehbar.

Características Técnicas

Estructura: de metal pintado y madera chapada, fresno teñido en blanco o negro, color nogal o castaño termotrattado.
Cojines: poliuretano modelado en frío y recubiertos con doble tejido protector.
Base: giratoria 120° (fija para el pouf) de metal, pintado en blanco o negro mate, níquel satinado o bronce.
Revestimiento: piel no desenfundable.

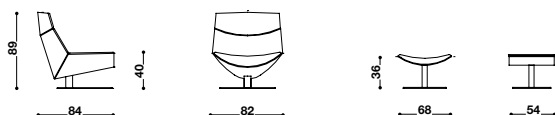



kel

design R&S désirée

Caratteristiche Tecniche

Struttura: in metallo e legno, imbottita in poliuretano e rivestita con tessuto protettivo accoppiato.

Molleggio: cinghie elastiche.

Gambe: a dondolo in metallo cromato lucido.

Rivestimento: tessuto e pelle non sfoderabile.

Technical Features

Structure: in metal and wood, padded with polyurethane and covered with protective bonded fabric.

Sprung seat: elastic straps.

Legs: rocking in polished chrome metal.

Cover: non-removable fabric or leather.

Caractéristiques Techniques

Structure: en métal et en bois, garnie en polyuréthane et revêtue avec un tissu de protection doublé.

Suspension: sangles élastiques.

Pieds: à bascule en métal chromé brillant.

Revêtement: tissu et cuir, non déhoussable.

Technische Eigenschaften

Struktur: aus Metall und Holz, mit Polyurethanpolsterung und passendem Schutzbezug aus Stoff.

Federung: elastische Gurte.

Beine: mit Schaukelmechanismus aus glänzend verchromtem Metall.

Bezug: nicht abnehmbarer Stoff - oder Lederbezug.

Características Técnicas

Estructura: de metal y madera, acolchada con poliuretano y revestida con doble tejido protector.

Suspensión: chinchas elásticas.

Patatas: de mecedora en metal cromado pulido.

Revestimiento: tejido y piel no desenfundable.

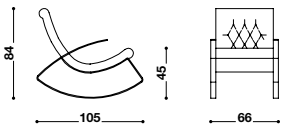

kel in

design R&S désirée

Caratteristiche Tecniche

Struttura: in legno e metallo, imbottita in poliuretano e rivestita con tessuto protettivo accoppiato.

Molleggio: cinghie elastiche.

Gambe: a dondolo in metallo cromato lucido.

Rivestimento: tessuto e pelle completamente sfoderabile.

Technical Features

Structure: in metal and wood, padded with polyurethane and covered with protective bonded fabric.

Sprung seat: elastic straps.

Legs: rocking in polished chrome metal.

Cover: completely removable fabric and leather.

Caractéristiques Techniques

Structure: en métal et en bois, garnie en polyuréthane et revêtue avec un tissu de protection doublé.

Suspension: sangles élastiques.

Pieds: à bascule en métal chromé brillant.

Revêtement: tissu et cuir, entièrement déhoussable.

Technische Eigenschaften

Struktur: aus Metall und Holz, mit Polyurethanpolsterung und passendem Schutzbezug aus Stoff.

Federung: elastische Gurte.

Beine: mit Schaukelmechanismus aus glänzend verchromtem Metall.

Bezug: aus Stoff und Leder, vollständig abziehbar.

Características Técnicas

Estructura: de metal y madera, acolchada con poliuretano y revestida con doble tejido protector.

Suspensión: chinchas elásticas.

Patatas: de mecedora en metal cromado pulido.

Revestimiento: tejido y piel completamente desenfundable.

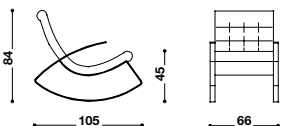



lagoon

design Jai Jalan

menzione speciale / special mention / mention spéciale / spezialvermerk / mención especial **YOUNG&DESIGN 2009**
 modello depositato / registered model / modèle déposée / patentiertes Modell / modelo depositado

Caratteristiche Tecniche

Struttura: in metallo annegato nel poliuretano schiumato a freddo e rivestita con tessuto protettivo accoppiato.

Cuscini sedili: piuma con inserto in poliuretano, in fodera di tela antipiroma.

Cuscini schienali: Flyn-piuma (piuma e fibra di poliestere) in fodera di tela antipiroma.

Base: fissa o girevole in metallo verniciato opaco nero.

Tavolino rotante optional: struttura in metallo cromato lucido, piano in legno MDF laccato opaco bianco, avorio, selce o nero.

Rivestimento: tessuto e pelle completamente sfoderabile, anche nella versione decò.

Technical Features

Structure: in metal embedded in cold-foamed polyurethane and covered with bonded protective fabric.

Seat cushions: feather-filled with polyurethane insert, in a feather-proof fabric cover.

Back cushions: Flyn-feather (feathers and polyester fibre) in a feather-proof fabric cover.

Base: fixed or swivel base in matt black painted metal.

Optional swivel coffee table: structure in polished chromed metal, top in matt white, ivory, flint or black lacquered MDF.

Cover: completely removable fabric and leather, for "decò" version as well.

Caractéristiques Techniques

Structure: en métal noyé dans de la mousse polyuréthane injectée à froid, revêtue avec un tissu de protection double.

Coussins d'assise: en plumes avec âme en polyuréthane et housse en toile étanche aux plumes.

Coussins de dossier: garnissage en Flyn-piuma (plumes et fibre polyester) et housse en toile étanche aux plumes.

Piètement: fixe ou pivotant en métal laqué noir mat.

Table basse pivotante optionnelle: structure en métal chromé brillant, plateau en MDF laqué mat coloris blanc, ivoire, silex ou noir.

Revêtement: tissu et cuir, entièrement déhoussable, aussi bien en variante "decò".

Technische Eigenschaften

Struktur: aus Metall, in Polyurethankaltschaum versenkt und kaschiert mit passendem Stoff.

Sitzkissen: Daune mit Polyurethaneinsatz, im daunenundurchlässigen Bezug.

Rückenkissen: Flyn-Daune (Daune und Polyesterfaser) im daunenundurchlässigen Bezug.

Untergestell: fest oder drehbar aus Metall, Schwarz matt lackiert.

Drehbarer Beistelltisch als Option: Struktur aus glänzend verchromtem Metall, Platte aus MDF-Holz, in den Farben Weiß, Elfenbein, Selce oder Schwarz matt lackiert.

Bezug: aus Stoff und Leder, vollständig abziehbar, auch für "Deko" Ausführung.

Características Técnicas

Estructura: de metal sumergido en espuma de poliuretano en frío y revestida con tejido doble protector.

Cojines asientos: pluma con inserción en poliuretano, en funda de tela antipiroma.

Cojines respaldos: Flyn-pluma (pluma y fibra de poliéster) en funda de tela antipiroma.

Base: fija o giratoria de metal pintado en negro mate.

Mesita giratoria opcional: estructura de metal cromado pulido, sobre de madera MDF lacada mate en blanco, marfil, silex o negro.

Revestimiento: tejido y piel completamente desenfundable, también en versión "decò".

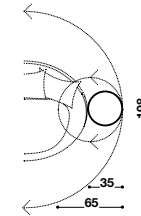
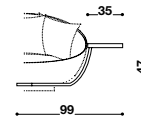
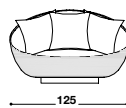
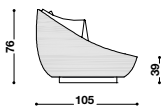
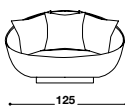
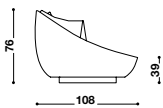

le midi

design Setsu & Shinobu Ito

modello depositato / registered model / modèle déposée / patentiertes Modell / modelo depositado

Caratteristiche Tecniche

Struttura: in metallo annegato nel poliuretano schiumato a freddo, imbottita in poliuretano espanso e rivestita con tessuto protettivo accoppiato.

Base: metallo cromato lucido.

Rivestimento: tessuto e pelle completamente sfoderabile, anche nella versione decò.

Technical Features

Structure: in metal embedded in cold foamed polyurethane, padded with foamed polyurethane and covered with bonded protective fabric.

Base: polished chrome metal.

Cover: completely removable fabric and leather, even for the decò version.

Caractéristiques Techniques

Structure: en métal noyé dans de la mousse polyuréthane injectée à froid, garnie en polyuréthane expansé et revêtue avec un tissu de protection double.

Piètement: métal chromé brillant.

Revêtement: tissu ou cuir, entièrement déhoussable, même dans la version Decò.

Technische Eigenschaften

Struktur: aus in PUR-Kaltschaum versenktem Metall, Polsterung aus PUR-Schaumstoff, kaschiert mit passendem Stoff.

Untergestell: glänzend verchromtes Metall.

Bezug: aus Stoff und Leder, vollständig abziehbar, auch in der Version Decò.

Características Técnicas

Estructura: de metal hundido en el poliuretano modelado en frío, acolchada con espuma de poliuretano y recubierta con doble tejido protector.

Base: metal cromado pulido.

Revestimiento: tejido y piel completamente desenfundable, también en versión decò.

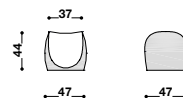
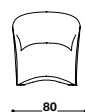
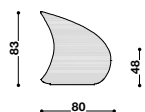
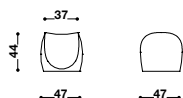
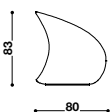



lov trend

design R&S désirée

Caratteristiche Tecniche

Struttura: in legno, imbottita in poliuretano e rivestita con tessuto protettivo accoppiato.

Molleggio: materassino in poliuretano.

Cuscini sedili: piuma con inserto in poliuretano, in fodera di tela antipluma o in poliuretano espanso, Dacron e tela di cotone.

Cuscini schienali: Flyn-piuma (piuma e fibra di poliestere) in fodera di tela antipluma.

Piedini: faggio tinto wengè.

Rivestimento: tessuto completamente sfoderabile e cuciture a vista in tono.

Technical Features

Structure: in wood, padded with polyurethane, covered with bonded protective fabric.

Sprung seats: polyurethane mattress.

Seat cushions: feather-filled with polyurethane insert, in a feather-proof fabric cover or foamed polyurethane.

Back cushions: Flyn-feather (feathers and polyester fibre) in a feather-proof fabric cover foamed polyurethane, Dacron and cotton fabric.

Feet: wengè stained beech.

Cover: completely removable fabric and decorative stitching in a matching shade.

Caractéristiques Techniques

Structure: en bois, garnie en polyuréthane, revêtue un tissu de protection double.

Suspension: petit matelas en polyuréthane.

Coussins d'assise: en plumes avec âme en polyuréthane et housse en toile étanche aux plumes ou en polyurethane expansé, Dacron et toile de coton.

Coussins de dossier: garnissage en Flyn-piuma (plumes et fibre polyester) et housse en toile étanche aux plumes.

Pieds: hêtre teinté wengè.

Revêtement: tissu entièrement déhoussable et piqûres apparentes ton sur ton.

Technische Eigenschaften

Struktur: aus Holz, mit Polyurethanpolsterung und kaschiert mit passendem Stoff.

Federung: Matratze aus Polyurethan.

Sitzkissen: Daune mit Polyurethaneinsatz, im daunenundurchlässigen Bezug oder aus PUR-Schaumstoff, Dacron und Baumwollgewebe.

Rückenkissen: Flyn-Daune (Daune und Polyesterfaser) im daunenundurchlässigen Bezug.

FüÙe: auf wengè gebeizte buche.

Bezug: Stoff vollständig abziehbar, und farblich abgestimmte Ziernähte.

Características Técnicas

Estructura: de madera, acolchada con poliuretano y revestida con tejido doble protector.

Suspensión: colchoneta de poliuretano.

Cojines asientos: pluma con inserción de poliuretano y funda antipluma o en espuma de poliuretano, Dacron y tela de algodón.

Cojines respaldos: Flyn-pluma (pluma y fibras de poliéster) con funda antipluma.

Patas: haya teñida en wengè.

Revestimiento: tejido completamente desenfundable y costuras a la vista a tono.

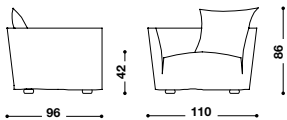

madison

design R&S désirée

Caratteristiche Tecniche

Struttura: in legno, imbottita in poliuretano e rivestita con tessuto protettivo accoppiato.

Molleggio: cinghie elastiche.

Cuscino sedile: piuma in fodera di tela antipluma.

Piedini: polipropilene nero o rovere tinto wengè.

Rivestimento: tessuto e pelle completamente sfoderabile.

Rifiniture incluse: bordini in tinta.

Technical Features

Structure: in wood, padded with polyurethane and covered with a bonded protective fabric.

Sprung seat: elastic straps.

Seat cushion: feathers inside a feather-proof cover.

Feet: black polypropylene or wengè stained oak.

Cover: completely removable fabric and leather.

Finishes include: matching coloured edges.

Caractéristiques Techniques

Structure: en bois, garnie de polyuréthane et revêtue avec un tissu de protection double.

Suspension: sangles élastiques.

Coussins assise: plume dans housse en toile anti-plume.

Pieds: polypropylène noir ou chêne teinté wengè.

Revêtement: tissu et cuir, entièrement déhoussable.

Finitions incluses: bords de la même teinte.

Technische Eigenschaften

Struktur: aus Holz, mit Polyurethanpolsterung und kaschiert mit passendem Stoff.

Federung: elastische Gurte.

Sitzkissen: Daune im daunenundurchlässigen Bezug.

FüÙe: schwarzes Polypropylen oder aus Eiche auf Wengè gebeizt.

Bezug: aus Stoff und Leder, vollständig abziehbar.

Inklusive Sonderausstattung: Einfassungen in der gleichen Farbe.

Características Técnicas

Estructura: de madera, acolchada con poliuretano y revestida con doble tejido protector.

Suspensión: chinchas elásticas.

Cojín asiento: pluma con funda antipluma.

Patas: polipropileno negro o roble teñido en wengúe.

Revestimiento: tejido y piel completamente desenfundable.

Remates incluidos: bordes a tono.

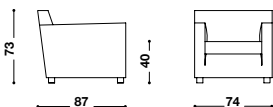



nest one

design R&S désirée

modello depositato / registered model / modèle déposé / patentiertes modell / modelo depositado

Caratteristiche Tecniche

Struttura: in poliuretano compatto ad alta densità accoppiato al poliuretano schiumato a freddo e poliuretano espanso.

Gambe: in acciaio satinato.

Rivestimento: tessuto e pelle non sfoderabile.

Technical Features

Structure: in high-density compact polyurethane bonded with cold foamed polyurethane and foamed polyurethane.

Legs: in satin steel.

Cover: non-removable fabric and leather.

Caractéristiques Techniques

Structure: en polyuréthane compact à haute densité doublé à de la mousse polyuréthane injectée à froid et à du polyuréthane expansé.

Pieds: en acier satiné.

Revêtement: tissu ou cuir, non déhoussable.

Technische Eigenschaften

Struktur: aus festem Polyurethan mit hoher Dichte mit Beschichtung aus PUR Kaltschaum und PUR-Schaumstoff.

Beine: aus satiniertem Stahl.

Bezug: aus Stoff und Leder, nicht abziehbar.

Características Técnicas

Estructura: en poliuretano compacto de alta densidad acoplado con espuma de poliuretano modelada en frío y espuma de poliuretano.

Patatas: de acero satinado.

Revestimiento: tejido y piel no desenfundable.

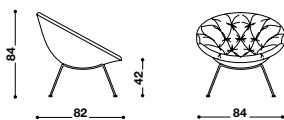

omnis

design Andrea Lucatello e R&S désirée

Caratteristiche Tecniche

Struttura: in legno, imbottita in poliuretano e rivestita con tessuto protettivo accoppiato.

Molleggio: cinghie elastiche.

Piedini: rovere tinto wengè.

Rivestimento: tessuto completamente sfoderabile, pelle non sfoderabile.

Rifiniture optional: gonna.

Technical Features

Structure: in wood, padded with polyurethane and covered with bonded protective fabric.

Sprung seat: elastic straps.

Feet: wengè stained oak.

Cover: completely removable fabric cover, non-removable leather.

Optional finishes: valance.

Caractéristiques Techniques

Structure: en bois, garnie en polyuréthane et revêtue avec un tissu de protection double.

Suspension: sangles élastiques.

Pieds: chêne teinté wengé.

Revêtement: en tissu entièrement déhoussable; version cuir non déhoussable.

Finition optionnelle: volant.

Technische Eigenschaften

Struktur: aus Holz, mit Polyurethanpolsterung und kaschiert mit passendem Stoff.

Federung: elastische Gurte.

Füße: aus Eiche auf Wengé gebeizt.

Bezug: Stoff vollständig abziehbar, Leder nicht abziehbar.

Sonderausstattung als

Option: Volant.

Características Técnicas

Estructura: de madera, acolchada con poliuretano y revestida con tejido doble protector.

Suspensión: chinchas elásticas.

Patatas: roble teñido en wengé.

Revestimiento: tejido totalmente desenfundable, piel no desenfundable.

Acabados opcionales: faldilla.





one flo

design R&S désirée

modello depositato / registered model / modèle déposée / patentiertes modell / modelo depositado

Caratteristiche Tecniche**Poltrona**

Struttura: in poliuretano compatto ad alta densità accoppiato al poliuretano espanso, rivestita con tessuto protettivo accoppiato.

Base: in metallo verniciato opaco antracite oppure cromato lucido.

Rivestimento: tessuto e pelle completamente sfoderabile anche nella versione decò.

Technical Features**Armchair**

Structure: in high-density compact polyurethane bonded with foamed polyurethane and covered with bonded protective fabric.

Base: in dark grey mat painted metal, or in polished chrome.

Cover: completely removable fabric and leather, for "decò" version as well.

Caractéristiques Techniques**Fauteuil**

Structure: en polyuréthane compact à haute densité doublé à du polyuréthane expansé, revêtue avec un tissu de protection double.

Piètement: en métal, laqué mat coloris gris foncé ou bien chromé brillant.

Revêtement: tissu ou cuir, entièrement déhoussable, aussi bien en variante "decò".

Technische Eigenschaften**Sessel**

Struktur: aus festem Polyurethan mit hoher Dichte mit Beschichtung aus PUR-Schaumstoff, kaschiert mit passendem Stoff.

Grundgestell: aus Metall, in Ausführung Dunkelgrau matt lackiert oder glänzend verchromt.

Bezug: Stoff und Leder vollständig abziehbar, auch für "Decò" Ausführung.

Características Técnicas**Butaca**

Estructura: en poliuretano compacto de alta densidad acoplado con espuma de poliuretano, revestida con doble tejido protector.

Base: metal pintado en gris marengo mate, o cromado pulido.

Revestimiento: tejido y piel totalmente desenfundables, también en versión "decò".

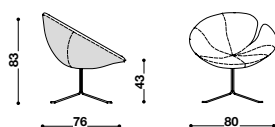
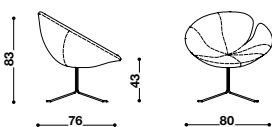

one flo

design R&S désirée

modello depositato / registered model / modèle déposée / patentiertes modell / modelo depositado

Caratteristiche Tecniche**Sedia**

Struttura: in polietilene LLDPE, rivestita con tessuto protettivo accoppiato.

Cuscino optional: poliuretano, rivestito con tessuto protettivo accoppiato.

Base: in metallo verniciato opaco bianco o antracite, oppure cromato lucido.

Rivestimento: tessuto e pelle non sfoderabile.

Technical Features**Chair**

Structure: in LLDPE polyurethane covered with protective bonded fabric.

Optional cushion: polyurethane, covered with bonded protective fabric.

Base: in matt white or anthracite painted or polished chromed metal.

Cover: non-removable fabric and leather.

Caractéristiques Techniques**Chaise**

Structure: polyéthylène LLDPE, revêtue d'un tissu de protection double.

Coussin optionnel: garni en polyuréthane et revêtu avec un tissu de protection double.

Piètement: en métal laqué blanc ou anthracite mat ou bien chromé brillant.

Revêtement: tissu et cuir non déhoussable.

Technische Eigenschaften**Stuhl**

Struktur: aus Polyethylen LLDPE, kaschiert mit passendem Stoff.

Kissen als Option: aus Polyurethan, kaschiert mit passendem Stoff.

Grundgestell: aus Metall, in den Farben Weiß oder Anthrazit matt lackiert oder glänzend verchromt.

Bezug: Stoff und Leder nicht abziehbar.

Características Técnicas**Silla**

Estructura: polietileno PELBD, recubierta con doble tejido protector.

Cojín opcional: de poliuretano, revestido con doble tejido protector.

Base: de metal pintado en blanco o antracita mate, o cromado pulido.

Revestimiento: tejido y piel no desenfundable.

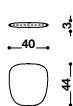
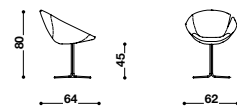
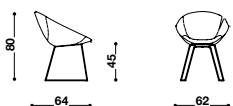
**Sedia polietilene**

Struttura: in polietilene LLDPE, colore bianco, nero o selce.

Cuscino optional: poliuretano, rivestito con tessuto protettivo accoppiato.

Base: in metallo verniciato opaco bianco o antracite, oppure cromato lucido.

Polyethylene chair

Structure: in white, black or flint coloured LLDPE polyurethane.

Optional cushion: polyurethane, covered with bonded protective fabric.

Base: in matt white or anthracite painted or polished chromed metal.

Chaise polyéthylène

Structure: en polyéthylène LLDPE, coloris blanc, noir ou silex.

Coussin optionnel: garni en polyuréthane et revêtu avec un tissu de protection double.

Piètement: en métal laqué blanc ou anthracite mat ou bien chromé brillant.

Stuhl aus polyethylen

Struktur: aus Polyethylen LLDPE, Farbe Weiß, Schwarz oder Selce.

Kissen als Option: aus Polyurethan, kaschiert mit passendem Stoff.

Grundgestell: aus Metall, in den Farben Weiß oder Anthrazit matt lackiert oder glänzend verchromt.

Silla de polietileno

Estructura: de polietileno PELBD en blanco, negro o silex.

Cojín opcional: de poliuretano, revestido con doble tejido protector.

Base: de metal pintado en blanco o antracita mate, o cromado pulido.

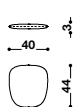
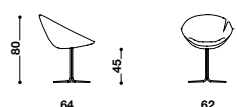
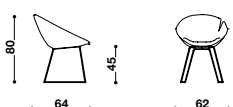

polietilene polyethylene

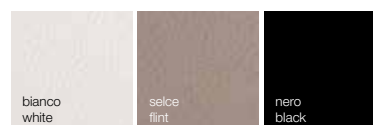



pod

design R&S désirée

Caratteristiche Tecniche

Struttura: in metallo annegato nel poliuretano schiumato a freddo e rivestita con tessuto protettivo accoppiato.

Base: girevole in metallo cromato lucido, oppure in acciaio lucido.

Rivestimento: tessuto completamente sfoderabile, pelle non sfoderabile.

Technical Features

Structure: in metal embedded in cold-foamed polyurethane and covered with bonded protective fabric.

Base: swivel in polished chrome metal or in polished steel.

Cover: completely removable fabric cover, non-removable leather.

Caractéristiques Techniques

Structure: en métal noyé dans de la mousse polyuréthane injectée à froid, revêtue avec un tissu de protection double.

Piètement: pivotant en métal chromé brillant ou bien en acier brillant.

Revêtement: en tissu entièrement déhoussable; version en cuir non déhoussable.

Technische Eigenschaften

Struktur: aus Metall, in Polyurethankaltschaum versenkt und kaschiert mit passendem Stoff.

Untergestell: drehbar aus glänzend verchromtes Metall oder aus glänzendem Stahl.

Bezug: Stoff vollständig abziehbar, Leder nicht abziehbar.

Características Técnicas

Estructura: de metal sumergido en espuma de poliuretano en frío y revestida con tejido doble protector.

Base: giratoria de metal cromado pulido o acero pulido.

Revestimiento: tejido totalmente desenfundable, piel no desenfundable.

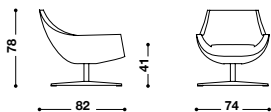

troy

design R&S désirée

modello depositato / registered model / modèle déposée / patentiertes Modell / modelo depositado

Caratteristiche Tecniche

Struttura: in metallo annegato nel poliuretano schiumato a freddo, imbottita in poliuretano espanso e rivestita con tessuto protettivo accoppiato.

Rivestimento: tessuto e pelle completamente sfoderabile, anche nella versione decò.

Technical Features

Structure: in metal embedded in cold foamed polyurethane, padded with foamed polyurethane and covered with bonded protective fabric.

Cover: completely removable fabric and leather, even for the decò version.

Caractéristiques Techniques

Structure: en métal noyé dans de la mousse polyuréthane injectée à froid, garnie en polyuréthane expansé et revêtue avec un tissu de protection double.

Revêtement: tissu ou cuir, entièrement déhoussable, même dans la version Decò.

Technische Eigenschaften

Struktur: aus in PUR-Kaltschaum versenktem Metall, Polsterung aus PUR-Schaumstoff, kaschiert mit passendem Stoff.

Bezug: aus Stoff und Leder, vollständig abziehbar, auch in der Version Decò.

Características Técnicas

Estructura: de metal hundido en el poliuretano modelado en frío, acolchada con espuma de poliuretano y recubierta con doble tejido protector.

Revestimiento: tejido y piel completamente desenfundable, también en versión decò.

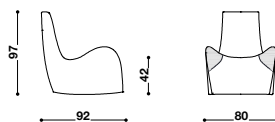
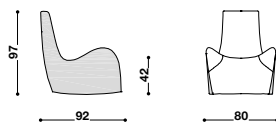
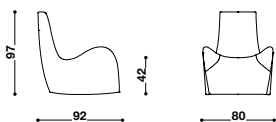



tuliss

design Jai Jalan

selezionato / selected / sélectionné / ausgewählt / seleccionado **YOUNG&DESIGN 2006**
 modello depositato / registered model / modèle depose / patentiertes modell / modelo depositado

Caratteristiche Tecniche

Struttura: in metallo annegato nel poliuretano schiumato a freddo e rivestita con tessuto protettivo accoppiato.

Cuscini sedili: piuma con inserto in poliuretano, in fodera di tela antipiroma oppure in poliuretano espanso, Dacron e tela di cotone.

Cuscini schienali: Flyn-piuma (piuma e fibra di poliestere) in fodera di tela antipiroma.

Piedini: faggio tinto wengè oppure base girevole in metallo verniciato opaco nero.

Rivestimento: tessuto e pelle completamente sfoderabile.

Technical Features

Structure: in metal embedded in cold-foamed polyurethane and covered with bonded protective fabric.

Seat cushions: feathers with a polyurethane insert in a feather-proof fabric cover or in foamed polyurethane, Dacron and cotton fabric.

Back cushions: Flyn-feather (feathers and polyester fibre) in a feather-proof fabric cover.

Feet: wengè stained beech or swivel base in matt black painted metal.

Cover: completely removable fabric and leather.

Caractéristiques Techniques

Structure: en métal noyé dans de la mousse polyuréthane injectée à froid, revêtue un tissu de protection double.

Coussins d'assise: en plumes avec âme en polyuréthane et housse un toile étanche aux plumes ou bien en polyuréthane expansé, Dacron et toile de coton.

Coussins de dossier: garnissage en Flyn-piuma (plumes et fibre polyester) et housse en toile étanche aux plumes.

Pieds: hêtre teinté wengè ou pivotant en metal laqué noir mat.

Revêtement: en tissu et cuir entièrement déhoussable.

Technische Eigenschaften

Struktur: aus Metall, in Polyurethankaltschaum versenkt und kaschiert mit passendem Stoff.

Sitzkissen: Daune mit Polyurethaneinsatz im daunenundurchlässigen Bezug oder aus PUR-Schaumstoff, Dacron und Baumwollgewebe.

Rückenkissen: Flyn-Daune (Daune und Polyesterfaser) im daunenundurchlässigen Bezug.

Füße: Buche auf Wengè gebeizt oder drehbares Untergestell aus mattschwarz lackiertem Metall.

Bezug: aus Stoff und Leder vollständig abziehbar.

Características Técnicas

Estructura: de metal sumergido en espuma de poliuretano en frío y revestida con tejido doble protector.

Cojines asientos: pluma con inserción en poliuretano, en funda de tela antipiroma o en espuma de poliuretano, Dacron y tela de algodón.

Cojines respaldos: Flyn-pluma (pluma y fibras de poliéster) con funda antipiroma.

Patas: haya teñida en wengü o base giratoria de metal pintado en negro mate.

Revestimiento: tejido y piel totalmente desenfundables.

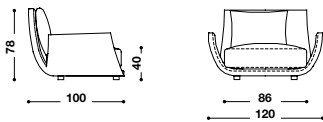

tuliss up

design Jai Jalan

modello depositato / registered model / modèle depose / patentiertes modell / modelo depositado

Caratteristiche Tecniche

Struttura: in metallo annegato nel poliuretano schiumato a freddo e rivestita con tessuto protettivo accoppiato.

Cuscini sedili: piuma con inserto in poliuretano, in fodera di tela antipiroma oppure in poliuretano espanso, Dacron e tela di cotone.

Cuscini schienali: Flyn-piuma (piuma e fibra di poliestere) in fodera di tela antipiroma.

Base: fissa o girevole in metallo cromato lucido.

Rivestimento: tessuto e pelle completamente sfoderabile.

Technical Features

Structure: in metal embedded in cold-foamed polyurethane and covered with bonded protective fabric.

Seat cushions: feathers with a polyurethane insert in a feather-proof fabric cover or in foamed polyurethane, Dacron and cotton fabric.

Back cushions: Flyn-feather (feathers and polyester fibre) in a feather-proof fabric cover.

Base: fixed or swivel in polished chromed metal.

Cover: completely removable fabric and leather.

Caractéristiques Techniques

Structure: en métal noyé dans de la mousse polyuréthane injectée à froid, revêtue un tissu de protection double.

Coussins d'assise: en plumes avec âme en polyuréthane et housse en toile étanche aux plumes ou bien en polyuréthane expansé, Dacron et toile de coton.

Coussins de dossier: garnissage en Flyn-piuma (plumes et fibre polyester) et housse en toile étanche aux plumes.

Piètement: fixe ou pivotant en métal chromé brillant.

Revêtement: en tissu et cuir entièrement déhoussable.

Technische Eigenschaften

Struktur: aus Metall, in Polyurethankaltschaum versenkt und kaschiert mit passendem Stoff.

Sitzkissen: Daune mit Polyurethaneinsatz im daunenundurchlässigen Bezug oder aus PUR-Schaumstoff, Dacron und Baumwollgewebe.

Rückenkissen: Flyn-Daune (Daune und Polyesterfaser) im daunenundurchlässigen Bezug.

Untergestell: fest oder drehbar aus glänzend verchromtes Metall.

Bezug: Stoff und weiches Leder vollständig abziehbar.

Características Técnicas

Estructura: de metal sumergido en espuma de poliuretano en frío y revestida con tejido doble protector.

Cojines asientos: pluma con inserción en poliuretano, en funda de tela antipiroma o en espuma de poliuretano, Dacron y tela de algodón.

Cojines respaldos: Flyn-pluma (pluma y fibras de poliéster) con funda antipiroma.

Base: fija o giratoria de metal cromado pulido.

Revestimiento: tejido y piel totalmente desenfundables.

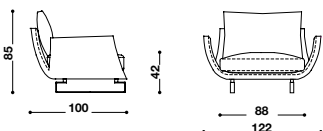



wing

design Setsu & Shinobu Ito

modello depositato / registered model / modèle déposée / patentiertes Modell / modelo depositado

Caratteristiche Tecniche

Struttura: in poliuretano compatto ad alta densità accoppiato al poliuretano schiumato a freddo e rivestito con tessuto protettivo accoppiato.

Base: girevole (fissa per pouf) in metallo nichel nero satinato.

Rivestimento: tessuto completamente sfoderabile, anche nella versione decò. Pelle non sfoderabile.

Technical Features

Structure: in high-density compact polyurethane bonded with cold-foamed polyurethane and covered with bonded protective fabric.

Base: swivel (fixed for pouf) satin black nickel metal.

Cover: completely removable fabric, even for the decò version. Non-removable leather.

Caractéristiques Techniques

Structure: en polyuréthane compact à haute densité double à de la mousse polyuréthane injectée à froid et revêtu d'un tissu de protection double.

Piètement: pivotant (fixe pour pouf) en métal nickel noir satiné.

Revêtement: tissu, entièrement déhoussable, même dans la version decò. Cuir non déhoussable.

Technische Eigenschaften

Struktur: aus festem Polyurethan mit hoher Dichte mit Beschichtung aus PUR-Kaltschaum und kaschiert mit passendem Stoff.

Untergestell: drehbar (fest für Pouf) aus vernickeltem satiniertem Metall.

Bezug: aus Stoff, vollständig abziehbar, auch in der Version Decò. Leder nicht abziehbar.

Características Técnicas

Estructura: en poliuretano compacto de alta densidad y poliuretano modelado en frío, revestido con doble tejido protector.

Base: giratoria (fija para el pouf) de metal níquel negro satinado.

Revestimiento: tejido completamente desenfundable, también en versión "deco". Piel no desenfundable.

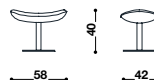
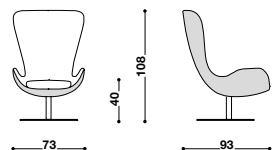
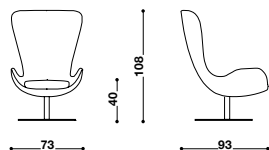

cuscini

design R&S désirée

Caratteristiche Tecniche

Cuscini

Imbottitura: piuma, in fodera di tela antipluma.

Rivestimento: tessuto e pelle completamente sfoderabile.

Technical Features

Cushion

Padding: feather in feather-proof fabric.

Cover: completely removable fabric and leather.

Caractéristiques Techniques

Coussins

Garnissage: plume, dans une housse en toile étanche aux plumes.

Revêtement: tissu et cuir, entièrement déhoussable.

Technische Eigenschaften

Kissen

Polsterung: Daune im daunenundurchlässigen Bezug.

Bezug: aus Stoff und Leder, vollständig abziehbar.

Características Técnicas

Cojines

Acolchado: pluma en funda de tela antipluma.

Revestimiento: tejido y piel completamente desenfundable.

ARREDA

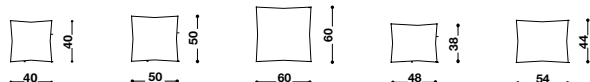

FASCIA

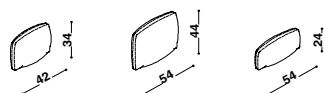

EASY

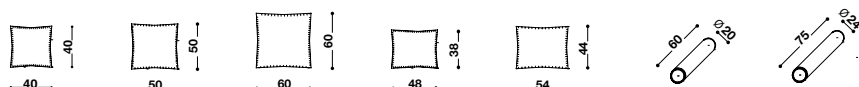

STRIPE

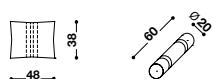



dabliu

design Setsu & Shinobu Ito

modello depositato / registered model / modèle déposée / patentiertes Modell / modelo depositado

Caratteristiche Tecniche

Tavolini

Struttura: in metallo nichel argento lucido verniciato o lucido oro.

Piano: in legno MDF, impiallacciato castagno naturale o termotrattato.

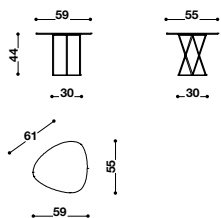

Technical Features

Coffee Table

Structure: in polished silver nickel metal or painted in gloss gold.

Top: in natural chestnut or heat-treated veneered MDF.

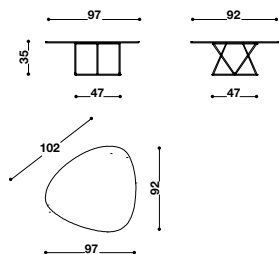

Caractéristiques Techniques

Table Basse

Structure: en métal nickel argent brillant ou laqué or brillant.

Plateau: en MDF plaqué châtaignier naturel ou thermo-traité.

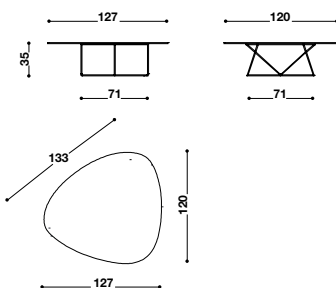

Technische Eigenschaften

Tisch

Struktur: aus Metall in Nickelausführung Silber Hochglanz oder in Gold Hochglanz lackiert.

Tischplatte: aus MDF-Holz, furniert mit natürlichem oder thermisch behandeltem Kastanienholz.

Características Técnicas

Mesita

Estructura: de metal níquel plateado brillante o pintado en oro brillante.

Sobre: de MDF chapado en castaño natural o termotrattado.

Appendiabito

Struttura: in metallo nichel argento lucido verniciato o lucido oro.

Ripiani optional: in legno MDF, impiallacciato castagno naturale o termotrattato.

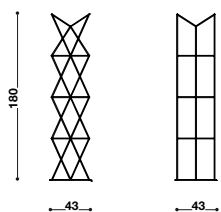

Coat rack

Structure: in polished silver nickel metal or painted in gloss gold.

Optional shelves: in natural chestnut or heat-treated veneered MDF.

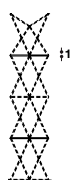

Porte-vêtements

Structure: en métal nickel argent brillant ou laqué or brillant.

Tablettes optionnelles: en MDF plaqué châtaignier naturel ou thermo-traité.

Kleiderständer

Struktur: aus Metall in Nickelausführung Silber Hochglanz oder in Gold Hochglanz lackiert.

Fachböden als Option: aus MDF-Holz, furniert mit natürlichem oder thermisch behandeltem Kastanienholz.

Perchero

Estructura: de metal níquel plateado brillante o pintado en oro brillante.

Estantes opcionales: de MDF chapado en castaño natural o termotrattado.



dabliu-in

design Setsu & Shinobu Ito

Caratteristiche Tecniche

Struttura: in metallo nichel argento lucido verniciato opaco bronzo.

Piano: in legno MDF, laccato lucido bianco, cashmere, selce o cenere.

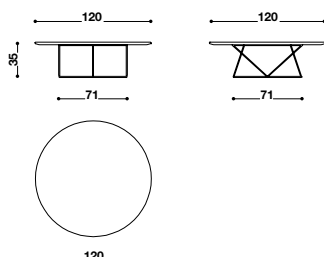

Technical Features

Structure: in gloss silver nickel metal or painted in matt bronze.

Top: in gloss white, cashmere, flint or ash lacquered MDF.

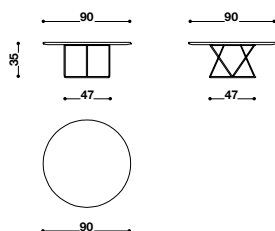

Caractéristiques Techniques

Structure: en métal nickel argent brillant ou laqué bronze mat.

Plateau: en MDF laqué brillant coloris blanc, cachemire, silex ou cendre.

Technische Eigenschaften

Struktur: aus Metall in Nickelausführung Silber Hochglanz oder in Bronze matt lackiert.

Platte: aus MDF-Holz mit Hochglanzlackierung in Weiß, Kaschmir, Selce oder Aschgrau.

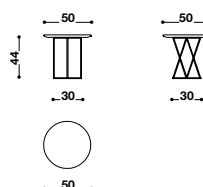

Características Técnicas

Estructura: de metal níquel plateado brillante o pintado en bronce mate.

Sobre: madera MDF lacada brillante en blanco, cachemir, silex o ceniza.



glow-in

design Marc Sadler

modello depositato / registered model / modèle déposé / patentiertes modell / modelo depositado

Caratteristiche Tecniche

Struttura: in frassino naturale o termotrattato.

Technical Features

Structure: in natural or heat-treated ash.

Caractéristiques Techniques

Structure: en frêne naturel ou thermo-traité.

Technische Eigenschaften

Struktur: aus Natureschenholz oder thermobehandelt.

Características Técnicas

Estructura: fresno natural o termotratado.

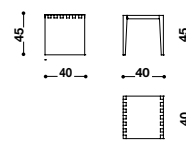
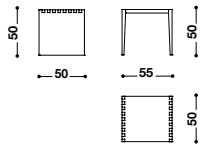
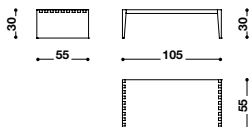
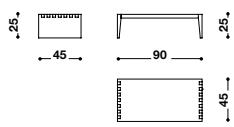

kara

design Marc Sadler

Caratteristiche Tecniche

Struttura: in metallo, verniciato opaco bianco o nero, nichel satinato oppure bronzo.

Piano: in vetro opaco o lucido, colore bianco, avorio, moro o nero.

Technical Features

Structure: in matt white or black painted, satin nickel or bronze metal.

Top: in matt or gloss, white, ivory, dark brown or black glass.

Caractéristiques Techniques

Structure: en métal, laqué blanc ou noir mat, nickel satiné ou bien bronze.

Plateau: en verre mat ou brillant, coloris blanc, ivoire, marron foncé ou noir.

Technische Eigenschaften

Struktur: aus Metall, in den Farben Weiß oder Schwarz matt lackiert, in satinierter Nickelausführung oder Bronze.

Platte: aus matten oder glänzendem Glas in Farbe Weiß, Elfenbein, Dunkelbraun oder Schwarz.

Características Técnicas

Estructura: de metal, pintado en blanco o negro mate, níquel satinado o bronce.

Sobre: de cristal mate o brillante, en los colores blanco, marfil, marrón o negro.

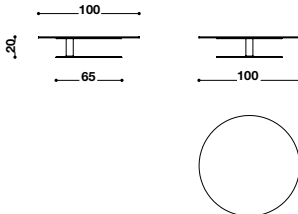
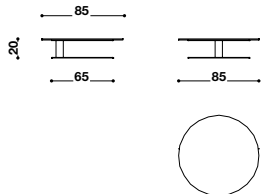
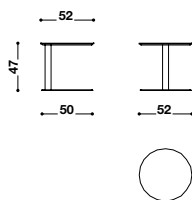



marilyn

design Marc Sadler

modello depositato / registered model / modèle déposée / patentiertes Modell / modelo depositado

Caratteristiche Tecniche

Struttura: in legno MDF, laccato lucido bianco, cashmere, selce o cenere.

Technical Features

Structure: in gloss white, cashmere, flint or ash lacquered MDF.

Caractéristiques Techniques

Structure: en MDF laqué brillant coloris blanc, cachemire, silex ou cendre.

Technische Eigenschaften

Struktur: aus MDF-Holz mit Hochglanzlackierung in Weiß, Kaschmir, Selce oder Aschgrau.

Características Técnicas

Estructura: madera MDF lacada brillante en blanco, cachemir, silex o ceniza.

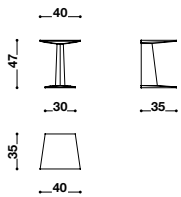

zero cento

design R&S désirée

Caratteristiche Tecniche

Struttura: in alluminio grecato, laccato opaco bianco, cashmere, selce o cenere, oppure impiallacciato rovere termotrattato.
Cassetto: frontale in alluminio grecato nei colori struttura ed interno impiallacciato betulla.

Technical Features

Structure: in corrugated aluminium, matt white, cashmere, flint or ash lacquered or veneered with heat-treated oak.
Drawer: front in corrugated aluminium matching the colours of the structure with a birch veneered interior.

Caractéristiques Techniques

Structure: en aluminium nervuré laqué mat coloris blanc, cachemire, silex ou cendre ou bien plaqué chêne thermo-traité.
Tiroir: façade en aluminium nervuré laqué dans les coloris de la structure et intérieur plaqué bouleau.

Technische Eigenschaften

Struktur: aus geripptem Aluminium, matt lackiert in den Farben Weiß, Kaschmir, Selce und Aschgrau oder furniert mit thermisch behandelter Eiche.
Schublade: Front aus geripptem Aluminium in den Farben der Struktur, Innenseite mit Birkenfurnier.

Características Técnicas

Estructura: de aluminio estriado, lacado mate en blanco, cachemir, silex, ceniza o también chapado en roble termotrattado.
Cajón: frente de aluminio estriado en los mismos colores de la estructura e interior chapado en madera de abedul.

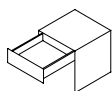
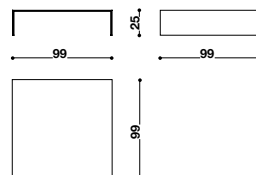
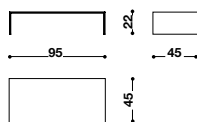
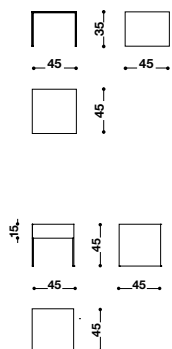



easy

design R&S désirée

Caratteristiche Tecniche

Imbottitura: palline di polistirolo e polietilene ad alta resistenza, tela di cotone.

Rivestimento: tessuto e pelle completamente sfoderabile.

Rifiniture incluse: cuciture a vista in tono per rivestimento tessuto; cuciture a taglio vivo per rivestimento pelle.

Technical Features

Padding: high-resistant polystyrene and polyethylene beads and cotton fabric.

Cover: completely removable fabric and leather.

Included finishes: tone-on-tone visible stitching for fabric cover; seamless edge for leather cover.

Caractéristiques Techniques

Rembourrage: flocons de polystyrène et de polyéthylène à haute résistance et toile de coton.

Revêtement: tissu ou cuir, entièrement déhoussable.

Finitions incluses: surpiqûres apparentes assorties au revêtement en tissu; coutures bord à bord pour le revêtement en cuir.

Technische Eigenschaften

Polsterung: aus widerstandsfähigen Polystyrol und Polyäthylenkügelchen und Baumwollgewebe.

Bezug: aus Stoff und Leder, vollständig abziehbar.

Inklusive Sonderausstattung: farblich abgestimmte Ziernähte bei Stoffbezug; Ziernähte mit geschnittenen Kanten bei Lederbezug.

Características Técnicas

Acolchado: bolitas de poliestireno y polietileno de alta resistencia y tela de algodón.

Revestimiento: tejido y piel completamente desenfundable.

Acabados incluidos: costuras a la vista y a tono para el revestimiento de tejido; costuras de borde para el revestimiento de piel.

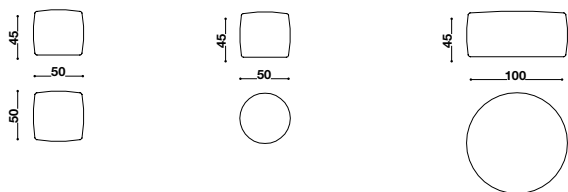

linear

design R&S désirée

Caratteristiche Tecniche

Struttura: in legno, imbottita in poliuretano e rivestita con tessuto protettivo accoppiato.

Piedini: polipropilene nero.

Rivestimento: tessuto e pelle completamente sfoderabile.

Technical Features

Structure: in wood, padded with polyurethane and covered with a bonded protective fabric.

Feet: black polypropylene.

Cover: completely removable fabric and leather.

Caractéristiques Techniques

Structure: en bois, garnie de polyuréthane et revêtue avec un tissu de protection double.

Pieds: polypropylène noir.

Revêtement: tissu et cuir, entièrement déhoussable.

Technische Eigenschaften

Struktur: aus Holz, mit Polyurethanpolsterung und kaschiert mit passendem Stoff.

Füße: schwarzes Polypropylen.

Bezug: aus Stoff und Leder, vollständig abziehbar.

Características Técnicas

Estructura: de madera, acolchada con poliuretano y revestida con doble tejido protector.

Patas: polipropileno negro.

Revestimiento: tejido y piel completamente desenfundable.

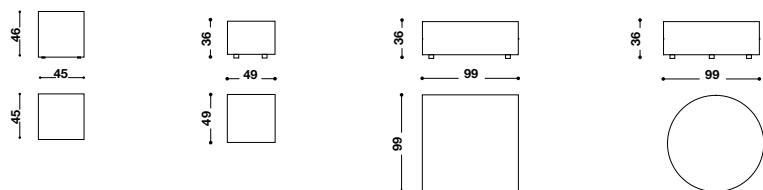



stripe

design R&S désirée

Caratteristiche Tecniche

Imbottitura: palline di polistirolo e polietilene ad alta resistenza e tela di cotone.
Rivestimento: tessuto con pelle completamente sfoderabile.
Rifiniture incluse: nastro ornamentale per versione Decò.

Technical Features

Padding: high-resistant polystyrene and polyethylene beads and cotton fabric.
Cover: completely removable fabric and leather.
Included finishes: ornamental ribbon for the Decò version.

Caractéristiques Techniques

Rembourrage: flocons de polystyrène et de polyéthylène à haute résistance et toile de coton.
Revêtement: tissu avec cuir, entièrement déhoussable.
Finitions incluses: ruban ornemental pour la version Decò.

Technische Eigenschaften

Polsterung: aus widerstandsfähigen Polystyrol und Polyäthylenkügelchen und Baumwollgewebe.
Bezug: Stoff mit Leder, vollständig abziehbar.
Inklusive Sonderausstattung: Zierband für Version Decò.

Características Técnicas

Acolchado: bolitas de poliestireno y polietileno de alta resistencia y tela de algodón.
Revestimiento: tejido con piel completamente desenfundable.
Acabados incluidos: cinta decorativa para la versión Decò.

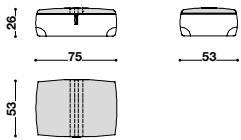

libreria LZ

design Marc Sadler

Caratteristiche Tecniche

Struttura: in particelle di legno, rivestita in melaminico colore bianco, cashmere, selce e mango, oppure in olmo NT con poro a registro nelle finiture Sand, Amazon, Cortex e Black.

Technical Features

Structure: wood particleboard in white, cashmere, flint and mango melamine or untreated elm with textured Sand, Amazon, Cortex and Black finishes.

Caractéristiques Techniques

Structure: en panneaux de particules, revêtue en mélaminé coloris blanc, cachemire, silex ou mangue ou bien en orme NT structurée finitions Sand, Amazon, Cortex ou Black.

Technische Eigenschaften

Struktur: aus Spanholz mit Melaminharzbeschichtung in den Farben Weiß, Kaschmir, Selce und Mango, oder in Ulme NT mit Präzisionsmaserung in den Ausführungen Sand, Amazon, Cortex und Black.

Características Técnicas

Estructura: de aglomerado de madera, recubierta con melamina en blanco, cachemir, silex y mango, o también en olmo NT con poro sincronizado en los acabados Sand, Amazon, Cortex y Black.

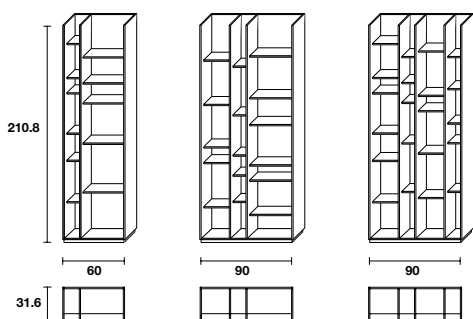

colori melaminici melamine colours by 

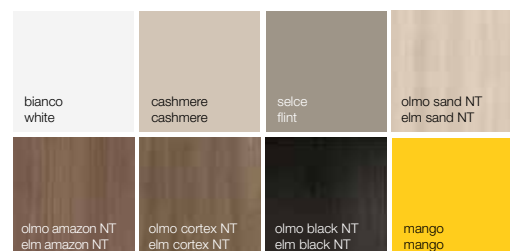



baobab

design R&S désirée

Caratteristiche Tecniche

Tecnica: Handtufting (taftato a mano).

Lavorazione: bouclé h.20 mm.

Composizione: 50% Lino, 50% Lana Nuova Zelanda, sottofondo in lattice naturale anallergico e antibatterico.

Peso: 3 Kg/m2 ±3%.

Colore: bianco, corda o terra.

Technical Features

Technique: Hand tufting.

Manufacturing process: bouclé h. 20 mm.

Composition: 50% Linen, 50% New Zealand wool, natural non-allergenic and antibacterial latex underlay.

Weight: 3 Kg/m2 ±3%.

Colours: white, rope or umber.

Caractéristiques Techniques

Technique: Handtufting (tufté main).

Réalisation: bouclé h.20 mm

Composition: 50% Lin, 50% Laine Nouvelle Zélande, sous-couche en latex naturel anallergique et anti-bactérien.

Poids: 3 kg/m2 ±3%.

Coloris: blanc, corde ou terre.

Technische Eigenschaften

Webtechnik: Handtufting (handetuftet).

Verarbeitung: Bouclé H. 20 mm.

Material: 50 % Leinen, 50 % Neuseelandwolle, Rückseite aus anallergischem und antibakteriellem Naturkautschuk.

Gewicht: 3 kg/m2 ±3%

Farben: Weiß, Kordel oder Erdbraun.

Características Técnicas

Técnica: Handtufting (taftado a mano).

Labor: bouclé h. 20 mm.

Composición: 50% Lino, 50% Lana Nueva Zelanda, con sustrato de látex natural, analérgico y antibacteriano.

Peso: 3 Kg/m2 ±3%.

Color: blanco, cuerda o tierra.

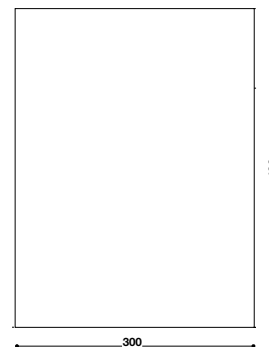
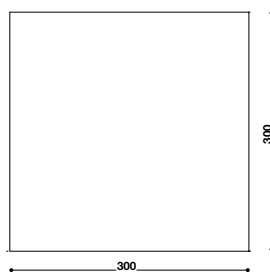
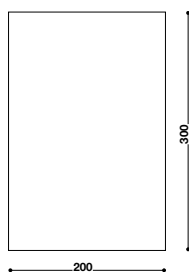
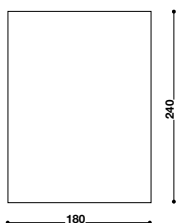

bianco white blanc weiß blanco



corda rope corde kordel cuerda

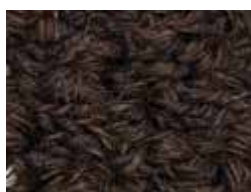

terra earth terre erdbraun tierra



gesto controllato

collezione di tappeti liberamente tratta dall'opera dell'artista Pope / a collection of rugs freely inspired by the works of the artist Pope / collection de tapis librement tirée de l'œuvre de l'artiste Pope / eine nach Entwürfen des Künstlers Pope gefertigte Teppichkollektion / colección de alfombras libremente conseguida de la obra del artista Pope

Caratteristiche Tecniche

Tecnica: Handtufting (taftato a mano).
Lavorazione: velluto h.15 mm., bouclé h.14 mm.
Composizione: 100% Lana Nuova Zelanda, sottofondo in lattice naturale anallergico e antibatterico.
Peso: 3 Kg/m2 ±3%.
Colore: monocolore bianco, natur, beige, moro, grigio o nero.

Technical Features

Technique: Hand tufting.
Manufacturing process: velvet h.15 mm., bouclé h.14 mm.
Composition: 100% New Zealand wool, bottom layer in natural, non-allergenic and antibacterial latex.
Weight: 3 Kg/m2 ±3%.
Colour: plain coloured white, natur, beige, dark brown, grey or black.

Caractéristiques Techniques

Technique: Handtufting (tufté main).
Réalisation: velours h.15 mm, bouclé h.14 mm.
Composition: 100% laine Nouvelle-Zélande sur sous-couche en latex naturel anallergique et anti-bactérien.
Poids: 3 kg/m2 ±3%.
Coloris: monocolleur blanc, natur, beige, marron foncé, gris ou noir.

Technische Eigenschaften

Webtechnik: Handtufting (handetuftet).
Verarbeitung: Samt H.15 mm, Bouclé H.14 mm.
Material: 100% Neuseelandwolle, Rückseite aus anallergischem und antibakteriellem Naturkautschuk.
Gewicht: 3 kg/m2 ±3%.
Farben: einfarbig Weiß, Natur, Beige, Dunkelbraun, Grau oder Schwarz.

Características Técnicas

Técnica: Handtufting (taftado a mano).
Labor: terciopelo h.15 mm, bouclé h.14 mm.
Composición: 100% Lana Nueva Zelanda, sustrato de látex natural analérgico y antibacteriano.
Peso: 3 Kg/m2 ±3%.
Color: de un solo color en blanco, natur, beige, marrón, gris o negro.

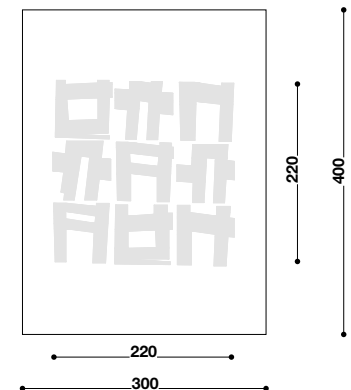
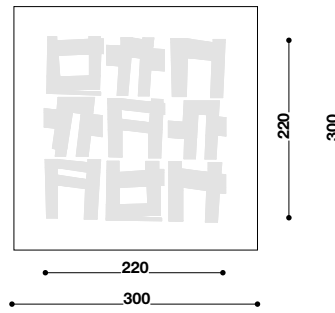
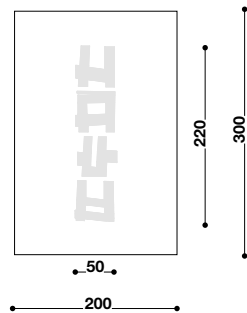
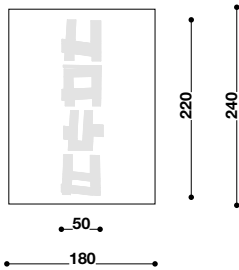
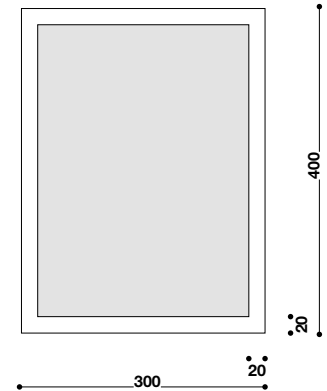
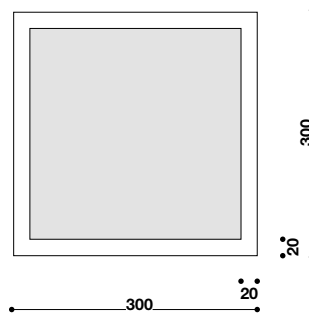
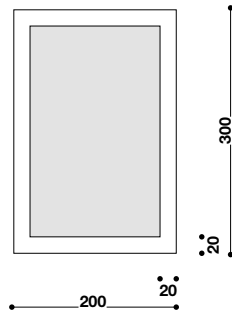
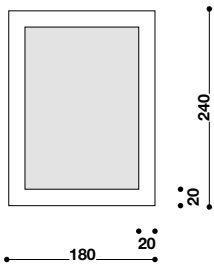

bianco white blanc weiß blanco

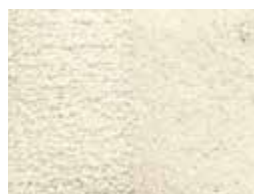

natur natur natur natur natur



beige beige beige beige beige



moro dark brown marron foncé dunkelbraun marrón



grigio grey gris grau gris

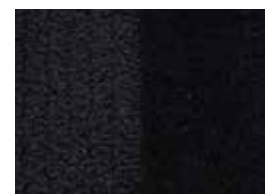

nero black noir schwarz negro



omaggio a Picasso

collezione di tappeti liberamente tratta dall'opera dell'artista Giorgio Celliberti / a collection of rugs freely inspired by the works of the artist Giorgio Celliberti / collection de tapis librement tirée de l'œuvre de l'artiste Giorgio Celliberti / eine nach Entwürfen des Künstlers Giorgio Celliberti gefertigte Teppichkollektion / colección de alfombras libremente conseguida de la obra del artista Giorgio Celliberti

Caratteristiche Tecniche

Tecnica: Tufting – Handtufting
Lavorazione: velluto h.16 mm.
Composizione: 100% Lana Nuova Zelanda, sottofondo in lattice naturale anallergico e antibatterico.
Peso: 3 Kg/m2 ±3%.
Colore: bianco, nero, perla e grigio.

Technical Features

Technique: Tufting – Handtufting
Manufacturing process: velvet h.16 mm.
Composition: 100% New Zealand wool, bottom layer in natural, anallergic and antibacterial latex.
Weight: 3 Kg/m2 ±3%.
Color: white, black, pearl and grey.

Caractéristiques Techniques

Technique: Tufting – Handtufting
Réalisation: velours h.16 mm.
Composition: 100% laine Nouvelle-Zélande sur sous-couche en latex naturel anallergique et antibactérien.
Poids: 3 kg/m2 ±3%.
Coloris: blanc, noir, perle et gris.

Technische Eigenschaften

Webtechnik: Tufting – Handtufting
Verarbeitung: Samt h.16 mm.
Material: 100% Neuseelandwolle, Rückseite aus anallergischem und antibakteriellem Naturkautschuk.
Gewicht: 3 Kg/m2 ±3%.
Farben: Weiß, Schwarz, Perle und Grau.

Características Técnicas

Tecnica: Tufting – Handtufting
Labor: terciopelo h.16 mm.
Composición: 100% Lana Nueva Zelanda, sustrato de látex natural analérgico y antibacteriano.
Peso: 3 Kg/m2 ±3%.
Color: blanco, negro, perla y gris.

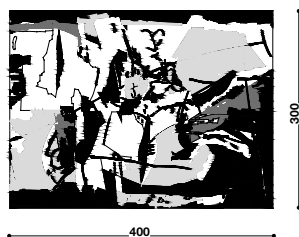
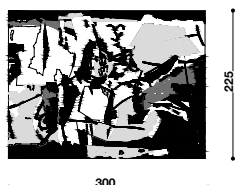

bianco, nero, perla e grigio white, black, pearl and grey blanc, noir, perle et gris weiß, schwarz, perle und grau blanco, negro, perla y gris



stuttura luce

collezione di tappeti liberamente tratta dall'opera dell'artista Finzi / a collection of rugs freely inspired by the works of the artist Finzi / collection de tapis librement tirée de l'œuvre de l'artiste Finzi / eine nach Entwürfen des Künstlers Finzi gefertigte Teppichkollektion / colección de alfombras libremente conseguida de la obra del artista Finzi

Caratteristiche Tecniche

Tecnica: Handtufting (taftato a mano).
Lavorazione: velluto h.16/20 mm., bouclè h.20/24 mm.
Composizione: 100% Lana Nuova Zelanda, sottofondo in lattice naturale anallergico e antibatterico.
Peso: 3 Kg/m² ±3%.
Colore: monocolore bianco, natur, beige, moro, grigio o nero.

Technical Features

Technique: Hand tufting.
Manufacturing process: velvet h.16/20 mm., bouclè h.20/24 mm.
Composition: 100% New Zealand wool, bottom layer in natural, anallergic and antibacterial latex.
Weight: 3 Kg/m² ±3%.
Colour: plain coloured white, natur, beige, dark brown, grey or black.

Caractéristiques Techniques

Technique: Handtufting (tufté main).
Réalisation: velours h.16/20 mm., bouclè h.20/24 mm.
Composition: 100% laine Nouvelle-Zélande sur sous-couche en latex naturel anallergique et anti-bactérien.
Poids: 3 kg/m² ±3%.
Coloris: monocolleur blanc, natur, beige, marron foncé, gris ou noir.

Technische Eigenschaften

Webtechnik: Handtufting (handtuftet).
Verarbeitung: Samt h.16/20 mm., bouclè h.20/24 mm.
Material: 100% Neuseelandwolle, Rückseite aus anallergischem und antibakteriellem Naturkautschuk.
Gewicht: 3 kg/m² ±3%.
Farben: einfarbig Weiß, Natur, Beige, Dunkelbraun, Grau oder Schwarz.

Características Técnicas

Técnica: Handtufting (taftato a mano).
Labor: terciopelo h.16/20 mm., bouclè h.20/24 mm.
Composición: 100% Lana Nueva Zelanda, sustrato de látex natural analérgico y antibacteriano.
Peso: 3 Kg/m² ±3%.
Color: de un solo color en blanco, natur, beige, marrón, gris o negro.

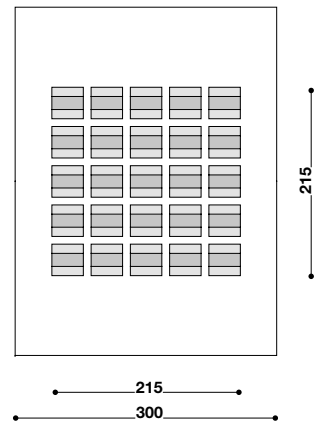
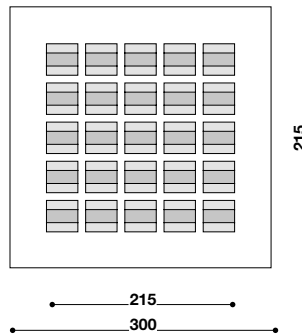
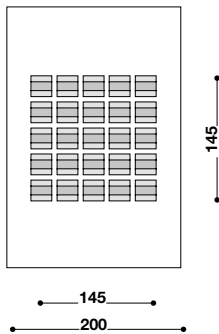
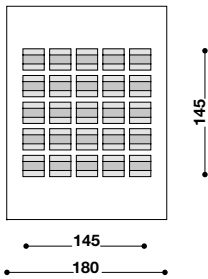
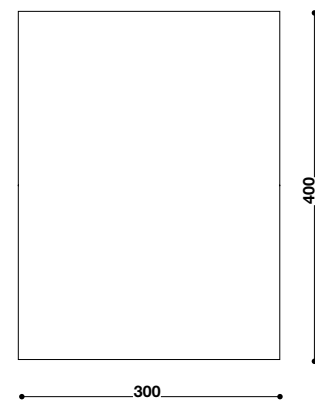
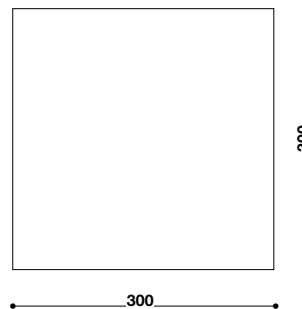
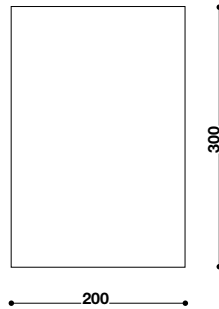
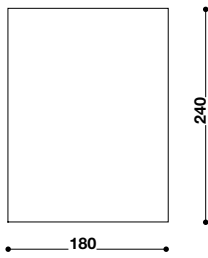

bouclè bouclè bouclè bouclè bouclè



bianco white blanc weiß blanco



natur natur natur natur natur



beige beige beige beige beige



moro dark brown marron foncé dunkelbraun marrón



grigio grey gris grau gris

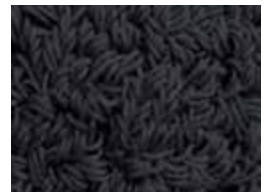

nero black noir schwarz negro

bouclè e velluto bouclè and velvet bouclè et velours bouclè und samt bouclè y terciopelo



bianco white blanc weiß blanco



natur natur natur natur natur



beige beige beige beige beige



moro dark brown marron foncé dunkelbraun marrón



grigio grey gris grau gris



nero black noir schwarz negro



tasman

design R&S désirée

Caratteristiche Tecniche

Tecnica: Tufting - Handtufting
Lavorazione: ricciolo h.12 mm.
Composizione: 100% lana naturale, sottofondo in lattice naturale anallergico e antibatterico.
Peso: 2.5 Kg/m2 ±3%.
Colore: bianco o perla.

Technical Features

Technique: Tufting - Handtufting
Manufacturing process: bouclé h.12 mm.
Composition: 100% natural wool, bottom layer in natural, anallergic and antibacterial latex.
Weight: 2.5 Kg/m2 ±3%.
Color: white or pearl.

Caractéristiques Techniques

Technique: Tufting - Handtufting
Réalisation: bouclé h.12 mm.
Composition: 100% laine naturelle sur sous-couche en latex naturel anallergique et antibactérien.
Poids: 2.5 kg/m2 ±3%.
Coloris: blanc ou perle.

Technische Eigenschaften

Webtechnik: Tufting - Handtufting
Verarbeitung: Bouclé h.12 mm.
Material: 100% Naturwolle, Rückseite aus anallergischem und antibakteriellem Naturkautschuk.
Gewicht: 2.5 Kg/m2 ±3%.
Farben: Weiß oder Perla.

Características Técnicas

Técnica: Tufting - Handtufting
Labor: bouclé h.12 mm.
Composición: 100% lana natural, sustrato de látex natural anallergico y antibacteriano.
Peso: 2.5 Kg/m2 ±3%.
Color: blanco o perla.

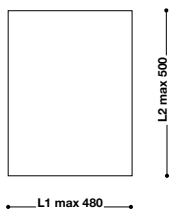
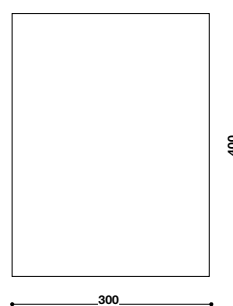
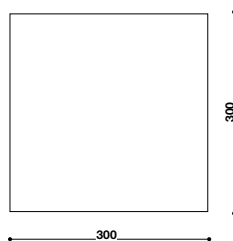
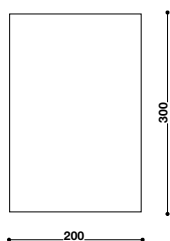
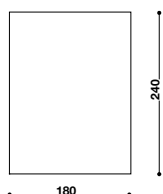

bianco white blanc weiß blanco



perla pearl perle perle perla



zedline

design Leonardo Zen e R&S zalf

Caratteristiche Tecniche

Sistema mensole in poliuretano in 15 colori ecolaccato, 4 moduli uniti da un perno di giunzione che consente una rotazione di 210° in fase di montaggio.

Technical Features

System of polyurethane shelves in 15 eco-lacquered colours, 4 modules united by a junction pin that allows 210° rotation during assembly.

Caractéristiques Techniques

Système tablettes en polyuréthane dans 15 couleurs écolacquées, 4 modules unis par un pivot de jonction qui permet une rotation de 210° en phase de montage.

Technische Eigenschaften

Regal aus Polyurethan in 15 Biolackfarben, 4 Module, die mit einem Verbindungsbolzen aneinander befestigt werden, der bei der Montage um 210° gedreht werden kann.

Características Técnicas

Sistema de baldas de poliuretano en 15 colores en ecolacado, 4 módulos juntados por un tornillo de unión que permite una rotación de 210° en fase de montaje.

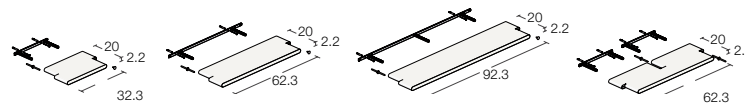
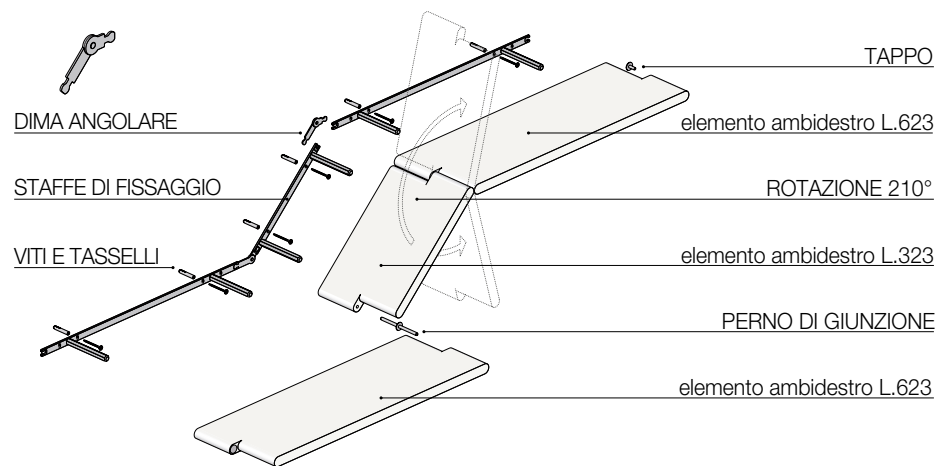

ECOLACCATO

colori ecolaccato eco-lacquered colours



100% MADE IN ITALY

qualità sartoriale
e cura
nella lavorazione
con standard produttivi
d'eccellenza

Désirée è all'avanguardia per quanto riguarda organizzazione generale, ciclo e tecnologia produttiva. La finalità del sistema azienda nasce dalla fusione tra una concezione di produzione industriale, con una forte vocazione all'automazione ed una manifattura di sapore artigianale. La qualità di un prodotto Désirée dipende dai materiali impiegati e dalla lavorazione.

La lavorazione manuale, sempre ad opera di una maestranza qualificata, conferisce al prodotto finito un tocco di elegante sartorialità; quella meccanizzata, garantisce invece un costante standard qualitativo.







Sede Désirée
Opera scultorea di Pablo Atchugarry
Il grande angelo, 2006 marmo di Carrara, 325x93x41 cm

un brand protagonista nel mondo



Gruppo Euromobil: una corporate identity
distintiva con oltre 40 anni di sapere tecnologico
e cultura artigianale. Un'impresa che opera in qualità
rispettando l'ambiente e che, con Total Home Design,
arreda tutte le aree della casa. Standard produttivi
selettivi e capacità di esportazione importante attraverso
più di 800 punti vendita distribuiti nel mondo.



 **Zalf**
mobili

 **Euromobil**
cucine

désirée 
divani



Zalf
living Z501 design R&S Zalf e Roberto Gobbo
Euromobil
cucina FiloLain33 design R&S Euromobil e Roberto Gobbo
Désirée
divano Savoye e poltrona Kara design Marc Sadler
tavolini Dabliu-In design Setsu & Shinobu Ito
tappeto Omaggio a Picasso tratto dall'opera dell'artista Giorgio Celiberti

Un'idea di casa contemporanea di alto design coordinato, accessibile,
con Désirée divani, poltrone e letti,
Zalf giorno, notte, bambini e ragazzi ed Euromobil cucine, living.
Gli ambienti non sono più visti singolarmente, ma sono
tra loro strettamente connessi in una sorta di continuum organico.



Scopri i contenuti extra
con l'app Gruppo Euromobil
Check out the extra content with
Euromobil Group app



THE TOTALHOMEDESIGN

un progetto di casa totale
di alto design coordinato e distintivo
Désirée divani, poltrone e letti,
Zalf giorno, notte, bambini e ragazzi
ed Euromobil cucine, living



EXPO VILLAGE

CASCINA
MERLATA

EUROMILANO



Scopri i contenuti extra
con l'app Gruppo Euromobil
Check out the extra content
with Euromobil Group app

Villaggio Expo di Cascina Merlata
Expo Milano 2015

Gruppo Euromobil CONTRACT

OFFICIAL FURNITURE PARTNER EXPO VILLAGE
CASCINA MERLATA FOR EXPO MILANO 2015

Importante riconoscimento per Euromobil in vista dell'Expo 2015 di Milano.

È stata selezionata, come azienda espressione del Made in Italy,
per fornire tutti gli arredi degli spazi domestici del Villaggio Expo di Cascina Merlata.

Si tratta di una realizzazione importante, composta da edifici a torre, sviluppata e
progettata da diversi studi di architettura, CZA Architetti, C+S Associati, Mario Cucinella,
Pura, b22, Teknoarch, e messa a punto secondo i più avanzati principi di sostenibilità.

gruppo euromobil, un'impresa di design tra arte e sport



Milano Triennale, RCS Meet Design 2013



Gruppo Euromobil main sponsor
Giorgio Celiberti. La Passione e il Corpo della Storia
Ravenna, Museo Nazionale | 5 ottobre 2014 - 11 gennaio 2015



ARTEFIERA

ARTEFIERA Bologna
Gruppo Euromobil dal 2007
è main sponsor di ArteFiera
e istituisce il premio
"GRUPPO EUROMOBIL UNDER 30"



Main sponsor di "Leonardo Da Vinci. Disegni e manoscritti."
Museo del Louvre, Parigi.
Dal 13 maggio al 17 agosto 2003".



Gruppo Euromobil main sponsor
"Alberto Burri Unico e Multiplo"
Gaeta, dal 14 giugno al 12 ottobre 2014



Gianni Moscon Campione d'Italia Under 23 anno 2015
Oltre 30 anni di attività del team
8 titoli mondiali conquistati, 2 titoli europei, 27 titoli nazionali

I NOSTRI TRAGUARDI:
DAL 1972 OLTRE 40 ANNI DI DESIGN E
DAL 1982 OLTRE 30 ANNI DI ARTE, CULTURA E SPORT

Il Gruppo Euromobil e i fratelli Lucchetta hanno creato una relazione nuova ed originale tra industria e arte-design-sport, realizzando una specifica unicità. Una corporate identity unica e distintiva, conseguita attraverso il sostegno di oltre quattrocento mostre d'arte nel mondo, la partecipazione a prestigiosi eventi di design e il successo in diverse discipline e manifestazioni sportive. Il marchio del Gruppo Euromobil è stato abbinato ad iniziative culturali di grandissima qualità e risonanza, ne sono conferma le esposizioni parigine "Leonardo da Vinci. Disegni e Manoscritti" e "Il dagherrotipo francese. Un oggetto fotografico", realizzate rispettivamente al Louvre e al Museo d'Orsay.

Philippe Daverio:
Gruppo Euromobil e l'Arte.
Philippe Daverio:
Euromobil Group and Art.



ENGLISH TEXT

pages 382-383 **Safety, reliability and eco-sustainable innovation culture**
Safety and reliability of structures and mechanisms

Structures of upholstered furniture created with natural materials: wood and metal, respecting safety and reliability quality standards. Various models with simple mechanisms, some patented, adapt the product to a range of uses and comfort features. Reliability is guaranteed by certified testing carried out by recognised associations. Test reports were issued by CATAS.

Padding which spreads out body weight

Prime quality differentiated density polyurethane (leading suppliers) and Assopioma, oro Assopioma and Assopioma Dacron polyester fibre labelled certified down. Main features of armchair, sofa or bed padding are: softness, breathability and reliability.

Ecopioma, the softness of a feather with the benefits of a technologically-advanced design

Désirée uses an innovative stuffing for some of its products, consisting of flakes of silicon-coated polyester microfibre, which having the breathability and softness of natural down does not need frequent maintenance and does not spill out of the casing, is machine washable and also dry cleanable as well as being a "sustainable purchase".

High quality zero impact leather and superb fabrics

The selection of quality hides includes using FOC (Free of Chrome) leather with no heavy metals, obtained via a natural tanning process with Carbon Footprint certification for zero environmental impact. Désirée also only uses cowhide leather from the very best herds for guaranteed high-quality finish. The Désirée fabric collection, supplied by the best qualified companies on the market, includes original and exclusive products. The Désirée fabrics and leathers are completely removable.

Sustainability: zero emissions and 100% recyclable packing

Désirée has always and only ever used completely recyclable, natural, environmentally-friendly raw materials like wood, metal and leather. To protect our products all Désirée packing has nylon protection wrapping and a thick cardboard box with a hot glue seal. All Désirée packing is 100% recyclable.

Guarantee of product authenticity and conformity

The Désirée mark stamped on all our products guarantees their authenticity and conformity with company standards. Independently of and in addition to legal requirements regarding product warranty, Désirée S.p.A. guarantees upholstered product structures for five years from their date of manufacture.

page 446-447 **100% made in Italy. Sartorial quality and skilled craftsmanship with superior manufacturing standards**

Désirée is way ahead in terms of its general organisation and its manufacturing cycle and technology. The aim of the company system arises from a blend of an industrial manufacturing concept, a strong focus on automation and manufacturing with a handcrafted style. The quality of a Désirée product depends on the materials and processes employed. Manual processes, performed by master craftsmen, brings a touch of tailored elegance to the end product; on the other hand, the mechanised process guarantees constant quality standards.

page 448-449 **A world-class brand**

Euromobil Group: distinctive corporate identity with more than 40 years' technological experience and artisan culture. A company that creates quality and respects the environment, furnishing your entire home with Total Home Design. Exacting manufacturing standards and impressive export capacity through 800 sales outlets across the globe.

page 450-451 **Total Home Design**

A Total Home project featuring high quality, coordinated, unique design: Zalf day, night, kids and teens, Euromobil kitchen and living, Désirée sofas, armchairs and beds

The concept is a contemporary home featuring high quality, coordinated, accessible design thanks to Zalf day, night, kids and teens, Euromobil kitchen and living and Désirée sofas, armchairs and beds. The various rooms are no longer seen as individual spaces, but they are closely connected to one another in a sort of organic continuum.

page 452-453 **Gruppo Euromobil, a design company between art and sport Official furniture partner Expo Village, Cascina Merlata for Expo Milan 2015**

A very important acknowledgment for Euromobil at Expo Milan 2015. Euromobil has been selected, as Made in Italy representative, to furnish the domestic spaces at the Expo Village in Cascina Merlata. This significant complex comprises tower-shaped buildings and it has been designed by a number of architectural firms (CZA Architetti, C+S Associati, Mario Cucinella, Pura, b22, Teknoarch) using the most advanced principles in terms of sustainability. **Our achievements: over 40 years dedicated to design since 1972 and over 30 years of art, culture and sport since 1982**

Gruppo Euromobil and the Lucchetta brothers have created a unique, innovative, harmonious relationship between industry and art-design-sport. A unique, distinguishing corporate identity achieved through over 400 art exhibitions worldwide, through the participation to prestigious design events and through a number of great results at various sport events and competitions. The Gruppo Euromobil brand has taken part in many cultural initiatives of the greatest importance and reputation, such as the Paris exhibitions "Leonardo da Vinci. Sketches and Manuscripts" at Louvre and "The French Daguerreotype. A Photography Object", at Musée d'Orsay.

TEXTE FRANÇAIS

pages 382-383 **Sécurité, fiabilité et culture de l'innovation éco-durable**
Sécurité et fiabilité des structures et des mécanismes

Les structures des articles rembourrés sont réalisées avec des matériaux naturels comme le bois et le métal, en respectant de hauts niveaux de qualité, de sécurité et de fiabilité. La présence sur plusieurs modèles de mécanismes simples dont certains sont brevetés, fait que ces produits conviennent à différents types d'usage et de confort. La fiabilité est assurée par des essais certifiés effectués par des Organismes reconnus. Les rapports d'essais ont été délivrés par le CATAS.

Garnissages capables de distribuer le poids du corps

Polyuréthane à densité différenciée de première qualité (fournisseurs leader), plumes certifiées par les labels Assopioma, Oro Assopioma et Ecopioma (fibres polyester Dacron). Les caractéristiques principales du garnissage d'un fauteuil, d'un canapé ou d'un lit sont : souplesse, respirabilité et fiabilité.

Ecopioma: le moelleux des plumes avec les avantages d'un produit technologiquement avancé

Désirée utilise, pour certains de ses produits, un garnissage innovant se composant de flocons de microfibrilles en polyester siliconé qui offrent la même respirabilité et le même moelleux que les plumes naturelles. Il n'a donc pas besoin d'un entretien fréquent, il ne sort pas de la housse, il se lave à l'eau ou se nettoie à sec et il constitue un choix de «consommation consciente».

Cuir de haute qualité avec un impact zéro sur l'environnement et tissus d'excellence

La haute sélection des peaux prévoit également l'utilisation de peaux FOC (Free of Chrome) sans métaux lourds, obtenues par tannage naturel avec certification «Carbon Footprint» (Empreinte Carbone) pour un impact zéro sur l'environnement. En outre, Désirée privilégie les peaux de bovins provenant des meilleurs pâturages pour assurer une haute qualité esthétique. La collection des tissus Désirée, fournie par les entreprises les plus qualifiées sur le marché, comprend des produits originaux et en exclusivité. Les tissus et les cuirs Désirée sont entièrement déhoussables.

Durabilité: emballages zéro émission nocive et 100% recyclables

Depuis toujours, Désirée n'utilise que des matières premières naturelles et éco-compatibles, comme le bois, le métal et le cuir, et entièrement recyclables. Pour protéger les articles, tous les emballages Désirée ont un nylon de protection et un carton très épais fermé par encollage à chaud. Tous les emballages Désirée sont 100% recyclables.

Garantie d'authenticité et de conformité des produits

L'application de la marque Désirée sur tous les produits garantit leur authenticité et leur conformité aux standards de l'entreprise. Indépendamment et en complément de ce qui est prévu par la loi en termes de garantie sur les produits, Désirée S.p.A. offre une garantie de cinq ans, à compter de la date de fabrication, sur les structures de ses meubles rembourrés.

page 446-447 **100% «made in Italy». Qualité artisanale et soin dans la fabrication avec des standards d'excellence**

Désirée est à l'avant-garde en ce qui concerne l'organisation générale, le cycle et la technologie de fabrication. La finalité du système de l'entreprise naît de la fusion entre un concept de production industrielle avec une forte vocation à l'automatisation et une fabrication du type artisanal. La qualité d'un produit Désirée dépend des matériaux utilisés et de la fabrication. Le travail manuel, toujours exécuté par des ouvriers qualifiés, donne au produit fini une touche d'élégance de haute facture alors que le travail mécanisé assure une qualité constante et fidèle aux standards de la marque.

page 448-449 **Une marque vedette dans le monde**

Groupe Euromobil: une Corporate Identity distinctive avec plus de 40 ans de savoir technologique et de culture artisanale. Une entreprise qui travaille sous le signe de la qualité tout en respectant l'environnement et qui, avec Total Home Design, meuble toutes les différentes pièces d'une habitation. Des standards de fabrication sélectifs et une capacité d'exportation importante à travers plus de 800 points de vente distribués et implantés dans le monde entier.

page 450-451 **Total Home Design**

Un projet de maison total de design de haut niveau coordonné et distinctif Zalf jour, nuit, enfants et adolescents, Euromobil cuisines et living, et Désirée canapés, fauteuils et lits

Une idée de maison contemporaine de design de haut niveau coordonné, accessible, avec Zalf jour, nuit, enfants et adolescents, Euromobil cuisines et living, et Désirée canapés, fauteuils et lits. Les espaces ne sont plus vus indépendamment mais ils sont étroitement liés en une sorte de continuation organique.

page 452-453 **Groupe Euromobil, une entreprise de design entre art et sport Official furniture partner Expo Village, Cascina Merlata for Expo Milano 2015**

Reconnaissance importante pour Euromobil à l'occasion d'Expo Milano 2015. Elle a été sélectionnée comme entreprise exprimant le Made in Italy, pour fournir tous les ameublements des espaces domestiques du Village Expo de Cascina Merlata. Il s'agit d'une réalisation importante, composée d'édifices à tour, développée et projetée par différents cabinets d'architecture, CZA Architetti, C+S Associati, Mario Cucinella, Pura, b22, Teknoarch, et mise au point selon les principes de soutenabilité les plus avancés. **Nos objectifs: depuis 1972 plus de 40 ans de design et depuis 1982 plus de 30 ans d'art, culture et sport**

Le Groupe Euromobil et les frères Lucchetta ont créé une relation nouvelle et originale entre industrie et art-design-sport, en réalisant une unité spécifique. Une corporate identity unique et distinctive, obtenue à travers le soutien de plus de quatre-cents expositions d'art dans le monde, la participation à de prestigieux événements de design et le succès dans différentes disciplines et manifestations sportives. La marque du Groupe Euromobil a été associée à des initiatives culturelles de très haute qualité et prestige, en témoignant les expositions parisiennes "Leonard de Vinci. Dessins et Manuscrits" et "Le daguerreotype français. Un objet photographique", réalisées respectivement au Musée du Louvre et au Musée d'Orsay.

pages 382-383 **Sicherheit, zuverlässigkeit und die kultur der umweltverträglichen innovation**

Sicherheit und zuverlässigkeit bei den strukturen und mechanismen
Die Strukturen der Polstermöbel sind aus natürlichen Materialien wie Holz und Metall gefertigt, wobei die qualitativen Sicherheitsstandards und die Vorgaben für absolute Zuverlässigkeit stets eingehalten werden. Die in verschiedenen Modellen vorhandenen einfachen Mechanismen, von denen einige patentiert sind, machen das Produkt für unterschiedliche Verwendungszwecke und Komfortansprüche geeignet. Die Zuverlässigkeit ist durch zertifizierte, von anerkannten Instituten durchgeführte Tests gewährleistet. Die Prüfberichte wurden von CATAS ausgestellt.

Die polsterungen verteilen das körporgewicht auf optimale weise
Polyurethan erster Qualität (von führenden Herstellern) mit differenzierter Dichte, zertifizierte Daunenfüllung mit dem Etikett Assopiama, Assopiama Gold und Ecopiama (Dacron Polyesterfasern). Die Hauptmerkmale der Polsterung eines Sessel, Sofas oder Betts sind: Weichheit, Atmungsaktivität und Zuverlässigkeit.
Ecopiama, die weichheit der daune mit allen vorteilen eines technologisch fortschrittlichen projekts

Désirée verwendet bei einigen seinen Produkten eine innovative Polsterung, die aus Flocken aus silikonierten Polyesterfaser besteht und dieselbe Atmungsaktivität und Weichheit der Naturdaune aufweist. Das Material benötigt keine häufige Pflege, quillt nicht aus dem Bezug hervor, kann gewaschen oder trocken gereinigt werden und stellt für den Konsumenten eine „umweltbewusste“ Wahl dar.
Leder von hoher qualität ohne umweltbelastung und stoffe der spitzenklasse

Die sorgfältige Auswahl der Ledersorten sieht auch den Einsatz von FOC-Leder (Free of Chrome) vor, das frei von Schwermetallen ist und durch eine natürliche Gerbung mit der Zertifizierung „Carbon Footprint“ gewonnen wird, deren Umweltbelastung fast bei Null liegt. Désirée bevorzugt außerdem Rindsleder, das von den besten Weiden stammt, um eine hohe ästhetische Qualität zu garantieren. Die von den qualifiziertesten Herstellern des Marktes gelieferte Stoffkollektion Désirée beinhaltet hingegen ausgefallene und exklusive Produkte. Die Stoff- und Lederbezüge von Désirée sind vollständig abziehbar.
Umweltverträglichkeit: keine schadstoffabgaben und 100 % wiederverwertbare verpackungen

Das Unternehmen Désirée verwendet seit jeher ausschließlich natürliche und umweltfreundliche Rohstoffe wie Holz, Metall und Leder, die zur Gänze wiederverwertbar sind. Zum Schutz der Produkte bestehen alle Verpackungen von Désirée aus einer Nylonschutzhülle und einem dickwandigen Karton, der mit Heißkleber verschlossen wird. Alle Verpackungen von Désirée sind zu 100% wiederverwertbar.

Echtheitsgarantie und übereinstimmung der produkte

Das auf allen Produkten vorhandene Markenzeichen Désirée garantiert ihre Echtheit und die Übereinstimmung mit den Unternehmensstandards. Unabhängig und zusätzlich zu den für Produkte gesetzlich vorgesehenen Garantiebestimmungen gewährt die Désirée S.p.A. eine Garantie von fünf Jahren ab Herstellungsdatum auf die Strukturen der eigenen Polstermöbel.

page 446-447 **100% «made in Italy». Hohe schneiderkunst und sorgfältige verarbeitung mit produktionsstandards der spitzenklasse**

Désirée ist hinsichtlich allgemeiner Organisation, Produktionszyklus und Herstellungstechnologie immer einen Schritt voraus. Die Zielsetzung des Betriebssystems entsteht aus der Verschmelzung eines industriellen Produktionskonzepts mit starkem Hang zur Automatisierung mit einer eher handwerklich ausgeführten Fertigung. Die Qualität eines Produkts von Désirée hängt immer von den eingesetzten Materialien und der Verarbeitung ab. Die durch qualifizierte Fachkräfte ausgeführte Handarbeit verleiht dem Endprodukt einen Hauch eleganter Schneiderkunst, die mechanische Verarbeitung gewährleistet hingegen einen gleichbleibenden Qualitätsstandard.

page 448-449 **Ein markenzeichen erobert die welt**

Gruppe Euromobil: Eine Corporate Identity, die seit mehr als 40 Jahren durch technologisches Wissen und handwerkliche Kultur hervorsteht. Ein Unternehmen, das auf Qualität und hohe Umweltverträglichkeit setzt und mit dem Konzept Total Home Design alle Räume des Heims einrichtet. Die strengen Produktionsstandards führen zu einer bedeutenden Exportfähigkeit und der eindrucksvollen Zahl von mehr als 800 Verkaufsstellen auf der ganzen Welt.

page 450-451 **Total Home Design**

Ein ganzheitliches wohnprojekt mit abgestimmtem und gehobenem charakteristischem design Zalf wohnräume, schlafräume, kinder- und jugendzimmer, Euromobil küchen und wohnräume, sowie Désirée sofás, sessel und betten

Eine zeitgemäße Einrichtungsidee mit abgestimmtem und gehobenem Design zu einem attraktiven Preis, mit Wohnräumen, Schlafräumen, Kinder- und Jugendzimmern von Zalf, Küchen- und Wohnraummöbeln von Euromobil sowie Sofas, Sesseln und Betten von Désirée. Die Räume werden nicht mehr einzeln betrachtet, sondern sind in einer Art koordiniertem und organischem Kontinuum eng miteinander verbunden.

page 452-453 **Gruppe Euromobil, ein designunternehmen zwischen kunst und sport Official furniture partner Expo Village, Cascina Merlata for Expo Milano 2015**

Eine bedeutende Anerkennung für Euromobil anlässlich der Expo 2015 in Mailand. Das Unternehmen wurde als Ausdruck von Made in Italy gewählt, um alle Einrichtungen für die Wohnräume des Bauprojekts Cascina Merlata im Rahmen der Expo zu liefern. Es handelt sich um eine bedeutende Realisierung mit Wohntürmen, die von verschiedenen Architekturbüros - CZA Architetti, C+S Associati, Mario Cucinella, Pura, b22, Teknoarch - entwickelt und geplant sowie nach modernsten Nachhaltigkeitskriterien umgesetzt wurde.
Unsere ziele: seit 1972 über 40 jahre design und seit 1982 über 30 jahre kunst, kultur und sport

Die Gruppe Euromobil und die Brüder Lucchetta haben eine neue und originelle Verbindung zwischen Kunst, Design, Sport und Industrie geschaffen, wodurch eine besondere Einmaligkeit entstand. Ein einzigartiges und charakteristisches Firmenimage, das auf der Unterstützung von über vierhundert Kunstausstellungen weltweit, der Teilnahme an prestigevollen Designevents und dem Erfolg in verschiedenen Sportarten bei Veranstaltungen beruht. Das Markenzeichen der Gruppe Euromobil wurde mit hochrangigen kulturellen Initiativen in Verbindung gebracht, die großen Anklang fanden, was durch die Ausstellungen in Paris "Leonardo da Vinci. Zeichnungen und Manuskripte" und "Der französische Daguerreotyp. Ein fotografisches Objekt" bestätigt wurde, die im Louvre und 2003 im Musée d'Orsay stattfanden.

pages 382-383 **Seguridad, fiabilidad y cultura de la innovación ecosostenible Seguridad y fiabilidad de estructuras y mecanismos**

Estructuras de los acolchados realizadas con materiales naturales: madera y metal, cumpliendo los estándares de calidad, seguridad y fiabilidad. La presencia en varios modelos de sencillos mecanismos, algunos con patente, hacen el producto adecuado para varios usos y grados de confort. La fiabilidad está garantizada por pruebas certificadas que realizan unos Organismos reconocidos. Los resultados de las pruebas son expedidos por el CATAS.

Acolchados que reparten el peso del cuerpo

Poliuretano de diferente densidad de primera calidad (proveedores líderes), pluma certificada con etiqueta Assopiama, oro Assopiama, Ecopluma fibra poliéster dacrón. Las principales características del acolchado de una butaca, un sofá o una cama, son: suavidad, transpirabilidad y fiabilidad.

Ecopluma, la suavidad de la pluma con las ventajas de un proyecto tecnológicamente avanzado

Para algunos productos suyos, Désirée utiliza un novedoso acolchado formado por copos de microfibras de poliéster siliconado, que al tener la misma transpirabilidad y suavidad que la pluma natural, no exige mantenimiento frecuente, no se sale de la funda, se lava en agua o en seco y constituye una opción de "consumo consciente".

Pieles de la mejor calidad con impacto cero y tejidos de excelencia

La esmerada selección de las pieles prevé también el uso de pieles FOC (Free of Chrome) sin metales pesados, obtenidas del curtido natural con certificación "Carbon Footprint" para un impacto ambiental igual a cero. Además Désirée opta por las pieles de vaca procedentes de los mejores pastos, garantizando la máxima calidad estética. La colección de tejidos Désirée, suministrados por las más cualificadas empresas del mercado, incluye productos originales y exclusivos. Los tejidos y las pieles Désirée son totalmente desenfundables.

Ecosostenibilidad: cero emisiones y 100% reciclabilidad de los embalajes

La sociedad Désirée desde siempre utiliza únicamente materias primas naturales y ecológicas como la madera, el metal, la piel y completamente reciclables. Para la salvaguarda del producto todos los embalajes Désirée tienen un nylon de protección y un cartón grueso, cerrado con cola en caliente. Todos los embalajes Désirée son 100% reciclables.

Garantía de autenticidad y conformidad de los productos

La presencia de la marca Désirée en todos los productos, garantiza su autenticidad y conformidad a los estándares empresariales. Independientemente y por añadidura a lo que dispone la ley en términos de garantía sobre los productos, Désirée S.p.A. garantiza cinco años contados a partir de la fecha de fabricación, las estructuras de sus muebles acolchados.

page 446-447 **100% «made in Italy». Calidad de alta costura por las labores con estándares productivos de excelencia**

Désirée es vanguardista por todo lo que respecta a la organización general, ciclo y tecnología productiva. La finalidad del sistema empresarial nace de la combinación de la concepción de producción industrial, con una fuerte vocación a la automatización y a la manufactura de sabor artesanal. La calidad de un producto Désirée depende de los materiales empleados y de la labor realizada. La labor manual, llevada a cabo por obreros cualificados, aporta al producto acabado un toque elegante de alta costura; en cambio la mecanizada garantiza un estándar cualitativo constante.

page 448-449 **Una marca líder en el mundo**

Grupo Euromobil: una corporate identity distintiva, respaldada por más de 40 años de conocimientos tecnológicos y cultura artesanal. Una sociedad que tiene respeto por el medio ambiente y que, con Total Home Design, amuebla todas las zonas de la casa. Estándares productivos selectivos y capacidad de exportación importante mediante más de 800 puntos de venta en todo el mundo.

page 450-451 **Total Home Design**

Un proyecto de vivienda total de alto diseño coordinado y distintivo Zalf día, noche, niños y chicos, Euromobil cocinas y living, y Désirée sofás, butacas y camas

Una idea de casa contemporánea de alto diseño coordinado, accesible, con Zalf día, noche, niños y chicos, Euromobil cocinas y living, y Désirée sofás, butacas y camas. Ya los ambientes no se consideran individualmente, sino estrechamente relacionados entre sí en un tipo de continuum orgánico.

page 452-453 **Grupo Euromobil, una empresa de diseño entre arte y deporte Official furniture partner Expo Village, Cascina Merlata for Expo Milano 2015**

Reconocimiento importante para Euromobil con ocasión de Expo Milán 2015. Ha sido seleccionada, como empresa de expresión del Made in Italy, para suministrar todas las decoraciones de los espacios domésticos de la Ciudad Expo de Cascina Merlata. Se trata de una realización importante, constituida por edificios con torre, desarrollada e ideada por distintos estudios de arquitectura, CZA Architetti, C+S Associati, Mario Cucinella, Pura, b22, Teknoarch, y organizada según los más avanzados principios de sostenibilidad.
Nuestras metas: desde 1972 mas de 40 años de diseño y desde 1982 mas de 30 años de arte, cultura y deporte

El Grupo Euromobil y los hermanos Lucchetta han creado una relación nueva y original entre industria y arte-diseño-deporte, realizando una unicidad específica. Una identidad corporativa única y distintiva, conseguida mediante el soporte de más de cuatrocientas exposiciones de arte en el mundo, la participación a prestigiosos eventos de diseño y el éxito en distintas disciplinas y manifestaciones deportivas. La marca del Grupo Euromobil se ha unido a iniciativas culturales de altísima calidad y resonancia, lo confirman las exposiciones parisienses "Leonardo da Vinci. Disegni e Manoscritti" e "Il dagherrotipo francese. Un oggetto fotografico", realizadas en el Louvre y en el Museo d'Orsay respectivamente.

*Concept
and Graphic Design:*
valentinicesarottiassociati

Photo:
Ezio Prandini

Styling:
Simona Cardinetti
Luigina Pilloni

Colour separation:
CD Cromo

Print:
Grafiche Antiga

*Per le opere d'arte
si ringraziano gli artisti:*

Alberto Biasi
Giorgio Celiberti
Nebojša Despotovic
Ennio Finzi
Alberto Gianquinto
Paolo Maggis
Pope
Mario Raciti
Piero Ruggeri
Gino Silvestri
Francisco Sobrino
Guido Strazza
Valentino Vago
Alessandro Verdi
Claudio Verna

CT. DV 0915



Sport
Design
Artè



gruppoeuromobil.com

désirée
divani

Désirée S.p.A.
Via Piave, 25
31028 Tezze di Piave - TV - Italy
Tel. +39 0438 2817
Fax +39 0438 488077
Numero Verde 800-011019



**Scopri i contenuti extra
con l'app Gruppo Euromobil.**
Scarica la nuova app del
Gruppo Euromobil
dall'Apple Store
o da Google Play.

Check out the extra content
with Euromobil Group app.
Download the new
Gruppo Euromobil app
from Apple Store
or Google Play.

Désirée, al fine di migliorare le caratteristiche tecniche e qualitative della sua produzione, si riserva il diritto di modificare in tutto o in parte il contenuto del presente catalogo anche senza preavviso.

Désirée, at the end of improving the technical and qualitative characteristics of production, reserves the right to modify entirely or partially the content of the present catalogue even without notice.

Désirée, au fin de améliorer les caractéristiques techniques et qualitatives de son produit, se réserve le droit de modifier le contenu en tout ou en partie du ce catalogue aussi sans préavis.

Um die technischen und qualitativen Merkmale der Produktion zu verbessern, behält sich Désirée das Recht vor, den Inhalt des vorliegenden Katalogs ohne Vorankündigung zur Gänze oder teilweise abzuändern.

Désirée, a fin de mejorar sus características y calidad de la producción, se reserva el derecho de hacer cambios completos o parciales en el contenido de este catálogo, incluso sin previo aviso.



Il marchio FSC® identifica prodotti contenenti legno proveniente da foreste gestite in maniera corretta e responsabile, secondo rigorosi standards ambientali, sociali ed economici. La foresta di origine è stata controllata e valutata in maniera autonoma in conformità a principi stabiliti ed approvati dal Forest Stewardship Council®.

Désirée SpA, ha scelto per questo catalogo carta certificata FSC®.

The FSC® brand identifies products coming from responsible tree farming, according to very strict environmental, social and economic standards. The forests the wood comes from have been independently controlled and assessed in conformity with the principles established and approved by the Forest Stewardship Council®.

Désirée SpA, has used FSC® certified recycled paper for this catalogue.

Carta: x-per premium white

