

Estel. Le case italiane #0.1



Ottanta anni di storia, di esperienza, di sperimentazione, di evoluzione, di altissime referenze. Una storia iniziata nel 1937 nell'arredo per la casa. ESTEL, leader italiano dell'ufficio dagli anni 90 senza perdere le origini, la passione e l'attenzione per il dettaglio che l'arredamento domestico continua ad offrire. Con questo nuovo catalogo Estel propone la CASA e il mondo RESIDENZIALE in modo completo dalla cucina alla camera da letto e naturalmente l'ARMADIO. Proponiamo 4 Mood: ELEGANCE - FASHION - CLASSIC - ECLECTIC. Mood che interpretano il gusto e il design italiano in risposta alle sollecitazioni del mercato globale. Gli arredi sono sempre creati per affermare i principi della Storia ESTEL: QUALITÀ, DESIGN, TREND e PREZZO. ESTEL con il suo know-how tecnico, innovazione, organizzazione e logistica, è un partner MADE IN ITALY ideale per design-funzione-materiali e garanzia di durata pluridecennale. ESTEL offre una alta gamma di prodotti, interpretati nel catalogo, oltre ad una grande flessibilità nella soluzione di realizzazioni CUSTOM per ogni tipologia residenziale. Capacità di collaborazione, dialogo, realizzazione ed assistenza sono nel DNA di ESTEL. Tutti i prodotti ESTEL sono realizzati secondo scrupolosi criteri di Eco-Sostenibilità, sia per i materiali che per i processi produttivi che rispettano l'ambiente. Questi criteri si inseriscono in un percorso di costante miglioramento, le cui tappe principali sono l'acquisizione e il mantenimento delle certificazioni ISO 9001, ISO 14001, OHSAS 18001, FSC®(Forest Stewardship Council®), LEED (Leadership in Energy and Environmental Design).

Eighty years of history, experience, experimentation, evolution and glowing references. Our history began in 1937, in the home furniture sector. Since the 90s ESTEL has become the Italian leader in the office furnishing, a leadership built without losing our origins, passion and attention to details we put in each single product we make. ESTEL is proud to introduce its new catalogue focused on HOUSE and RESIDENTIAL world, a complete offer of products ranging from kitchen to bedroom area and – of course – wardrobes. Four different Moods, interpreting the Italian style and design based on global market trends - are presented in this catalogue: ELEGANCE - FASHION - CLASSIC - ECLECTIC. Furnishing are always design to express the principles of Estel's History: QUALITY, DESIGN, TREND, and PRICE. ESTEL is your partner for MADE IN ITALY quality, the best choice for design, function and materials and a guarantee of long lasting durability thanks to its technical know-how, innovative design, organization and logistics platform. ESTEL offers a wide range of serial products and a great flexibility on CUSTOM solutions to satisfy different residential types. Teamworking, constant dialogue with the Client, customer care and ability to hit the target are all key elements of ESTEL DNA. All our products are manufactured by following Eco-Sustainability criteria - both for materials and production process - and we are committed to the mission and we aim at the highest level of efficacy and efficiency, always respecting the environment. These criteria are part of a steady improvement path, whose main steps are the acquisition and the maintenance of the certificates ISO 9001, ISO 14001, OHSAS 18001, FSC®(Forest Stewardship Council®) and LEED (Leadership in Energy and Environmental Design).

Estel. Le case Italiane #0.1 Italian Houses #0.1

Vivere in una dimensione naturale ritrovata, immersa nel verde e nella tranquillità in cui soddisfare il desiderio di semplicità e purezza. Il design è protagonista della casa contemporanea. Estel presenta una casa che racconta di esperienze e di stile di vita. Un total design, una collezione all'insegna della massima versatilità, per interpretare l'unicità di ogni mondo domestico. Una casa rigorosa che riunisce oggetti, storia, vissuto, in pieno stile contemporaneo. La purezza del bianco, i colori tenui, la matericità del marmo, le forme essenziali, divengono proposte d'arredo che privilegiano una forte relazione tra le aree funzionali, per un progetto basato su un'idea dell'abitare sempre più personale.

Living in a natural rediscovered dimension, immersed in greenery and tranquility, where to satisfy the desire for simplicity and purity. Design is the protagonist of contemporary houses. Estel presents a house able to narrate experiences and lifestyle of people living in. A total design, a collection characterized by versatility in order to better interpret the uniqueness of every household world. A rigorous home gathering together objects, history and evidence of the past into a full contemporary style. The purity of the white color, shades of soft colors, the consistency of marble surfaces and the essential shapes become furniture proposals ready to privilege a strong relationship between functional areas of the space. All these elements contribute to create a bespoke project based on the idea of a more intimate and personal living space.



Mood ELEGANCE

Una costante ricerca di materiali, finiture, colori. Materiali esclusivi, atmosfere ELEGANTI e raffinate, un segno unico e riconoscibile. Lo stile con una grande manifattura.

A constant research for materials, finishes and colours. Exclusive materials, ELEGANT and refined atmospheres, a unique and recognizable sign. The style of great manufacture.

1. Tessuto Remix col. Rosa 476
2. Tessuto Lama col. Beige 1
3. Tessuto Praiano col. Beige 07
4. Tessuto Floralys
5. Pelle Extra Heavy col. Crema 710
6. Pelle Extra Soft col. Terra 496
7. Pelle Extra Soft col. Rosa 508
8. Ceramica Calacatta Glossy
9. Laccato sablé Fard
10. Laccato sablé Fango
11. Essenza Noce Americano
12. Essenza Eucalipto
13. Essenza Rovere Naturale
14. Metallo luxury Bronzo opaco
15. Metallo verniciato Brown opaco
16. Metallo luxury Peltro Quarzo
17. Metallo verniciato Bianco Neve opaco

1. Remix fabric col. Pink 476
2. Lama fabric col. Beige 1
3. Praiano fabric col. Beige 07
4. Floralys fabric
5. Extra Heavy leather col. Crema 710
6. Extra Soft leather col. Terra 496
7. Extra Soft leather col. Rosa 508
8. Calacatta Glossy ceramic
9. Fard sablé lacquered
10. Fango sablé lacquered
11. American Walnut wood
12. Eucalyptus wood
13. Natural Oak wood
14. Matt Bronze Luxury metal
15. Matt Brown Varnished metal
16. Pewter Quartz Luxury metal
17. Matt White Snow Varnished metal

Una grande casa
tutta Estel.
A great home, all made by
Estel.



01. esterno	pag. 08
02. ingresso	pag. 14
03. living	pag. 18
04. cucina	pag. 28
05. cucina	pag. 38
06. sala TV	pag. 50
07. studio	pag. 58
08. notte. cabina	pag. 64
09. notte. cabina	pag. 82

01. outdoor	pag. 08
02. entrance	pag. 14
03. living	pag. 18
04. kitchen	pag. 28
05. wet kitchen	pag. 38
06. TV room	pag. 50
07. study	pag. 58
08. night. walk-in cabinet	pag. 64
09. night. walk-in cabinet	pag. 82





Pag. 8-9-11: Isola Compact versione outdoor in metallo verniciato, con composizione Buffet a parete e sgabelli Big Jim in massello di rovere naturale. Pag. 10: Tavolo Terra in legno massello di rovere naturale e sedie Big Jim laccate sablè.

PP. 8-9-11: Isola Compact outdoor version in powder coated metal finish, wall counter Buffet composition and Big Jim stools in Natural Oak solid wood. P. 10: Terra table in Natural Oak solid wood and Big Jim chairs in sablè lacquered finish.



All'esterno il paesaggio con il verde protagonista. All'interno l'atmosfera della casa, le finiture in pietra locale liscia o grezza, il calore del legno, i preziosi tessuti, gli oggetti più personali per entrare nel privato.

Outdoors the green landscape is the protagonist. Indoors the intimate atmosphere of the house, the soft or rough feeling of the natural stone, the warmth of the wood, the preciousness of fabrics and personal objects welcome to the private sphere.

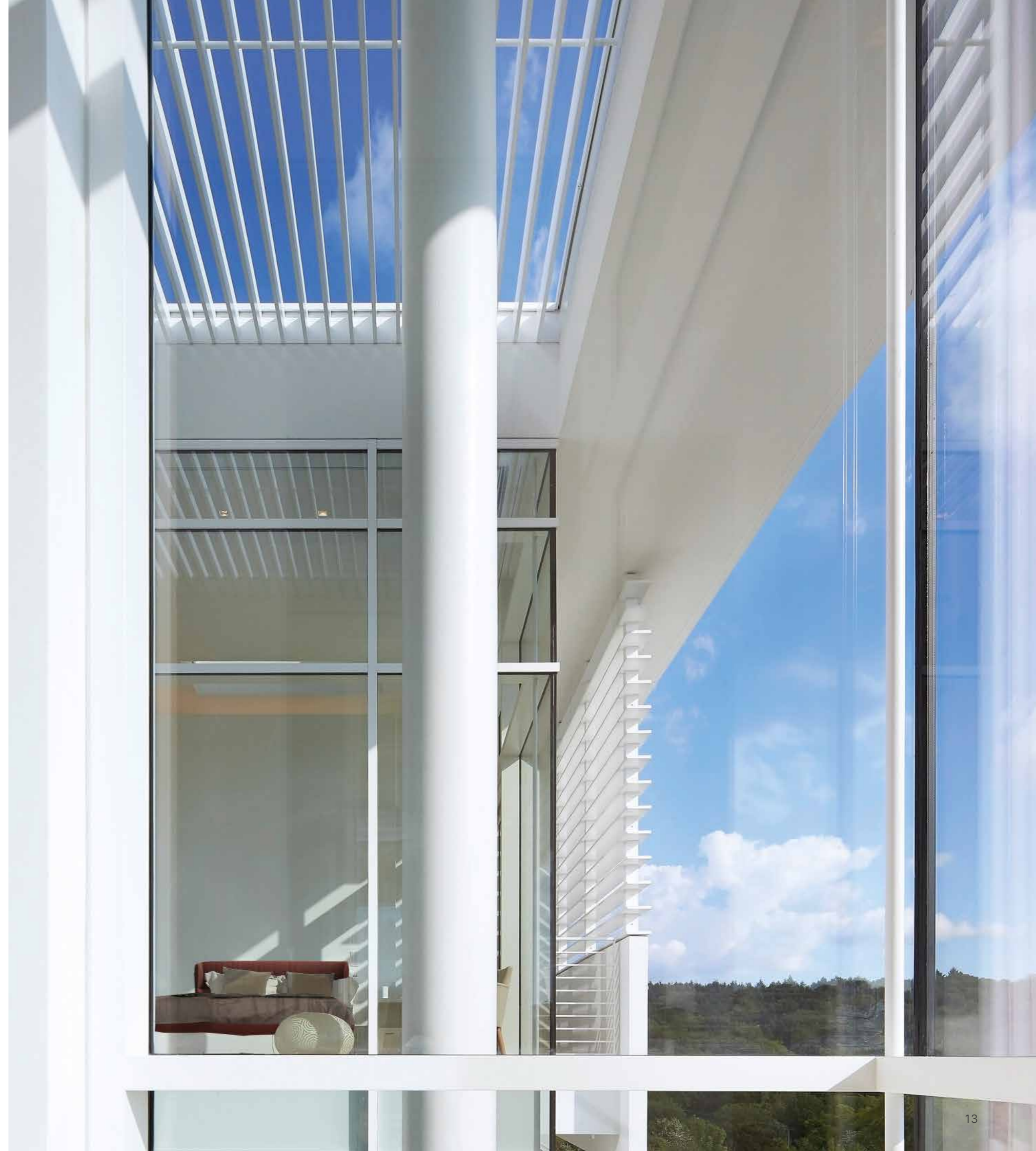





Pag. 14-15-16-: Madia Aliante in essenza di rovere, con ante scorrevoli in vetro retro laccato. Sedie Divina in tessuto.

PP. 14-15-16: Madia Aliante in Oak veneer with sliding doors in back lacquered glass. Divina chairs upholstered with fabric.





Un'architettura che non teme il vuoto, che alterna la luce all'ombra, la leggerezza alla densità. L'attenzione è rivolta ai dettagli e alla sobrietà del costruire e del vivere lo spazio.

The architecture stands up to emptiness, alternating light with shade, lightness with density. The focus is on details and on the moderation of building and living the space.

Pag. 18-19-20: Collezione Saint Barth, divano a 3 posti in pelle e composizione ad angolo in tessuto. Tavolini Darwin con piano in ceramica e struttura verniciata. Pouf Dama in cuoio.

PP. 18-19-20: Saint Barth Collection; three-seater sofa in leather and corner composition in fabric finish. Darwin coffee tables with top in ceramic and powder coated structure. Dama pouf in saddle leather.



Pag. 23: Divano in pelle a 3 posti collezione Saint Barth.

PP. 22-23: Saint Barth collection, three-seater sofa in leather.







Uno stile in cui l'essenzialità dei componenti, la tecnologia e la neutralità dei colori coesistono in connubio con presenze originali ed elementi di vissuto: immagini, oggetti, ricordi. L'interpretazione di un lifestyle che si riflette anche nei particolari più elementari delle divisioni e del contenimento.

A style in which the essentiality of components, technology and the neutrality of colours coexist in combination with accent pieces and elements of one life: images, objects, memories. The interpretation of the lifestyle is also reflected on the tiniest details of the storage units and its divisions.

Pag. 24-25: Composizione giorno modello E-wall laccata sablè con boiserie in essenza noce americano e pensili con anta vetrina in massello di noce americano.

Pag. 26: Particolare dei pensili vetrina in massello di noce americano con illuminazione interna.

PP 24-25: E-wall composition in sablè lacquered finish with boiserie in American Walnut veneer and hanging modules in the same veneer finish with glazed doors.

P. 26: Hanging modules in American Walnut solid wood with glazed doors and integrated light.







Pag. 28: Tavolo quadrato Grand More con struttura in metallo luxury bronzo opaco, piano in ceramica. Sedie Divina in tessuto. Pag. 30-31: Cucina Wiva composta da isola Party, struttura in metallo luxury bronzo opaco, piano lavoro in ceramica e basi in essenza eucalipto. Colonne per elettrodomestici e vetrina in essenza eucalipto. Pag. 32: Pensili cucina Wiva laccati sablè con vetrina in massello di eucalipto.

P. 28: Grand More square table with matt Bronze Luxury metal structure and ceramic top. Divina chairs upholstered with fabric. PP. 30-31: Wiva kitchen composed of Isola Party with Matt Bronze Luxury metal structure, ceramic top and bases in Eucalyptus veneer. Appliances compartments in Eucalyptus solid wood and modules with glazed doors. P. 32: Wiva kitchen with hanging modules in sablè lacquered finish and Eucalyptus solid wood with glazed doors.

Tutto ruota intorno all'isola centrale, completata da due zone di contenimento. Una parte attrezzata ospita aree a giorno per gli oggetti di uso più frequente e vani per i forni e gli accessori, affiancata da grandi pensili che fanno da quinta scenica al grande piano per la preparazione delle vivande.

Everything revolves around the central island, completed with two storage areas. Open storage compartments house everyday-life objects as well as ovens and accessories, large wall units on the sides of the central island serving as scenery to the large kitchen top for food preparation.

Pag. 35: Colonne per elettrodomestici in essenza eucalipto e vetrina con illuminazione interna.

P. 35: High cabinets "columns" with appliances in Eucalyptus veneer and modules with glazed doors and integrated light.



Ritorno al naturale incontaminato, con il gusto della tradizione e del sapore antico. Due anime riconoscibili e assolutamente integrate, un insieme che suggerisce un ritorno al mangiare sano, in sintonia con il prodotto di qualità, dedicando particolare attenzione all'origine e alla lavorazione delle materie prime perché mangiare bene aiuta a vivere meglio.

Let's return to an uncontaminated nature with the taste of tradition and ancient flavors. Two recognizable and absolutely integrated souls. A totality that suggests a return to an healthy eating in harmony with quality products by paying attention to the origin and to the processing of the product itself. Eating well helps to live better.









Pag. 38-39: Cucina Wiva con isola Party e banco Buffet; struttura in metallo luxury bronzo opaco, piano lavoro in ceramica e basi laccate sablè. Sgabelli Pola con base in legno. Pag. 40-41: Cucina Wiva con banco Buffet a parete e pensile laccato sablè con ante scorrevoli in vetro retrolaccato. Pag. 42: Cucina Wiva con colonne laccate sablè.

PP. 38-39: Wiva kitchen with Isola Party and Buffet counter; Matt Bronze Luxury metal structure, ceramic top and base storage units in Sablè lacquered finish. Pola stools with wooden base.
PP. 40-41: Wiva kitchen with Buffet wall counter and hanging modules in sablè lacquered with sliding doors in back lacquered glass.
P. 42: Wiva kitchen with high cabinets "columns" in sablè lacquered finish.







Forme caratterizzate dalla massima essenzialità fra accostamenti di legno, marmi e colori delicati, alla ricerca dell'armonia per valorizzare un vissuto esigente e sofisticato.

Shapes characterized by the maximum essentiality. Combinations of wood finishes with marble and shades of delicate colours in search of the right harmony to enhance sophisticated lifestyle.

Pag. 44-45-46: Tavolo Tori ovale con struttura in metallo luxury bronzo opaco e piano in ceramica. Sedie Divina in tessuto. Mobile Credenze in laccato sablè e pensili vetrina in massello di noce americano.

PP. 44-45-46: Tori oval table with Matt Bronze Luxury metal structure and ceramic top. Divina chairs upholstered with fabric. Credenza in sablè lacquered and hanging modules in American Walnut solid wood with glazed doors.

Un luogo che esprime una concentrazione abitativa evoluta e informale. Un'essenzialità di volumi in cui l'habitat e vissuto sono in piena continuità con gli ambienti living della casa. La libertà di vivere il proprio spazio personale seguendo il momento.

A place expressing an evolved and informal housing concentration. An essentiality of volumes in which the environment and life are in full continuity with the living areas of the house. The freedom to live one's own personal space following the moment.







Pag. 50-51-52-53: Composizione Credenze con finitura in laccato sablè e boiserie in essenza rovere naturale. Divano Caresse in tessuto; tavolini Embrasse in laccato sablè e in massello di rovere naturale e pouf Embrasse in tessuto.

PP. 50-51-52-53: Credenza in sablè lacquered finish and boiserie in Natural Oak veneer. Caresse sofa upholstered with fabric, Embrasse coffee tables in sablè lacquered finish and Natural Oak solid wood. Embrasse pouf upholstered with fabric.





Pag. 54-55: Divano Caresse in tessuto; tavolini Embrasse in laccato sablè ed in massello di rovere naturale; pouf Embrasse in tessuto.

PP. 54-55: Caresse sofa upholstered with fabric, Embrasse coffee tables in sablè lacquered and Natural Oak solid wood. Embrasse pouf upholstered with fabric.

Una casa rigorosa, per un'immagine di ELEGANZA contemporanea. Ambienti essenziali in cui la linearità delle soluzioni di interior design convive con elementi tradizionali reinterpretati. Lo studio privato, con raccolte di riviste e libri di tutta una vita, per leggere per il piacere di leggere, per leggere per sé stessi.

A rigorous home for an image of contemporary ELEGANCE. Essential environments in which the linearity of interior design solutions coexist with reinterpreted traditional elements. Private studio, where magazines and books collected in years can be read in a cozy space, just for the pleasure of reading, just for yourself.







Pag. 58-59: Tavolo P016 con struttura in metallo cromato e piano in vetro. Sedie office Embrasse in pelle. Composizione pensili Ewall in essenza noce americano e laccato sablè. Pag. 60: Tavolo P016 con struttura in metallo cromato e piano in vetro. Sedie office Embrasse in pelle. Composizione divano Caresse En-vol in tessuto, con bordini e base rivestiti in pelle. Tavolino Darwin con top in ceramica e struttura in metallo cromato.

PP. 58-59: P016 table with Chromed metal structure and glazed top. Embrasse office chairs in leather. E-wall composition in American Walnut veneer and sablè lacquered. P. 60: P016 table with Chromed metal structure and glazed top. Embrasse office chairs in leather. Caresse En-vol sofa in fabric with decorative piping and base upholstered in leather. Darwin table with ceramic top and metal Chromed structure.

Luci, ombre, trasparenze, tessuti preziosi. L'eclittismo degli accostamenti esalta le geometrie essenziali degli oggetti e dei nuovi sistemi di cabina armadio per organizzare lo spazio.

Light and shadows, transparent elements and precious fabrics. The eclecticism of juxtapositions highlights the essential geometries of objects and of our brand new walk-in cabinet systems to organize your space better.







Pag. 64-65: Letto Dolly-Lara rivestito in tessuto (versione con piedini cromati). Comodini e comò Dolly laccati opaco con struttura in metallo cromato.

Pag. 66: Comodino con basamento a terra laccato opaco.

Pag. 67: Comò Dolly a sei cassetti in laccato opaco con struttura in metallo cromato.

PP. 64-65: Dolly-Lara bed upholstered with fabric (pictured here with chromed feet). Dolly bedside table and drawer unit in matt lacquered with metal Chromed structure.

P. 66: Bedside table with base in matt lacquered.

P. 67: Six Drawers Dolly drawer unit in matt lacquered with metal Chromed structure.









Pag. 68-69: Composizione Cabina e armadio Habitat; doppio comò Eureka. Pag. 70-71: Composizione cabina Habitat con portale in essenza di eucalipto e fondale laccato. Armadio ad ante battenti in vetro con telaio in metallo luxury finitura peltro. Ripiani interni in vetro, con luce. Pag.73: Doppio comò Eureka in essenza eucalipto con frontali e carabottino rivestiti in pelle.

PP. 68-69: Walk-in cabinet and Wardrobe Habitat compositions; two-side freestanding drawer unit Eureka.
PP. 70-71: Walk-in cabinet Habitat composition with frame in Eucalyptus veneer and lacquered finish bottom. Hinged glazed doors wardrobe with frame in luxury metal pewter. Glazed shelves with integrated light. P.73: Two-side freestanding drawer unit Eureka in Eucalyptus veneer with carabottino and drawer unit fronts covered in leather.







Pag. 74-75: Composizione armadio Habitat ad ante battenti in vetro con telaio in metallo luxury finitura peltro. Ripiani interni in vetro, con luce. Pag. 76: Particolare delle attrezzature interne porta maglie e camicie. Pag. 77: Particolare delle attrezzature interne, ripiano in vetro con luce, porta-pantaloni e cassetti con frontale vetro.

PP. 74-75: Habitat wardrobe with hinged glazed doors with structure in Luxury metal Pewter. Glazed shelves with integrated light. P. 76: Matt lacquered internal equipment details, cloths hanger rails. P. 77: Internal equipment details, glazed shelf with integrated light, seven arms trousers rack.





Pag.79: Letto Dolly-Lara versione con giroletto a terra e contenitore sottorete.

P. 79: Dolly-Lara bed with floor-level bedframe and storage base.

Da una stanza all'altra, fino a raggiungere la zona notte.
Grandi trasparenze affacciano la camera sul giardino. Alberi
e spazi aperti cullano con luce e tranquillità l'interno del
rifugio appartato e glamour. I grandi contenitori della cabina:
originalità e soluzioni compositive che coniugano funzionalità
e rigore progettuale. L'abbinamento delle finiture e delle
superfici valorizza la sensazione di naturalezza.

From one room to another, until you reach the bedroom area.
Great transparent elements make the room overlook the
garden. Trees and open spaces nurture the interior of the
secluded and glamorous home with light and tranquillity.
The large containers of the dressing room: originality and
compositional solutions combine functionality and design
rigour. The combination of finishes and surfaces enhances the
feeling of natural.

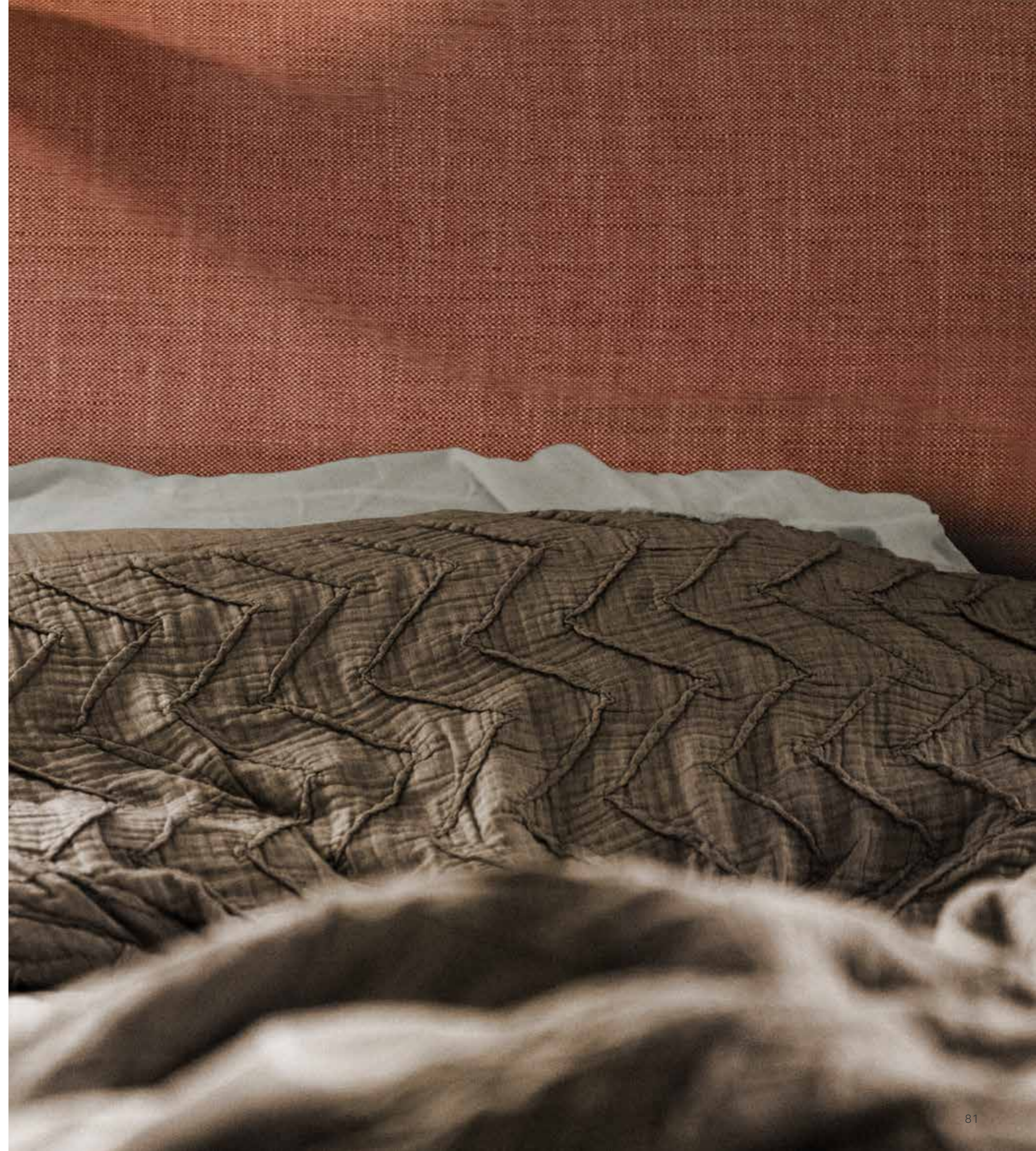





Pag. 82-83: Letto Dolly-Rose con giroletto a terra e contenitore sottorete, poltrone Dolly in tessuto e piedini cromati, comodini Dolly laccati opaco. Pag. 84: Letto Dolly-Rose in tessuto, versione large con testiera sporgente. Tavolino Dolly laccato opaco con struttura in metallo cromato.

PP. 82-83: Dolly-Rose bed with floor-level bedframe and storage base, Dolly armchairs in fabric with Chromed feet, Dolly bedside tables in matt lacquered finish. P. 84: Dolly-Rose bed in fabric with protruding headboard. Dolly coffee table in sablè lacquered finish with metal Chromed structure.

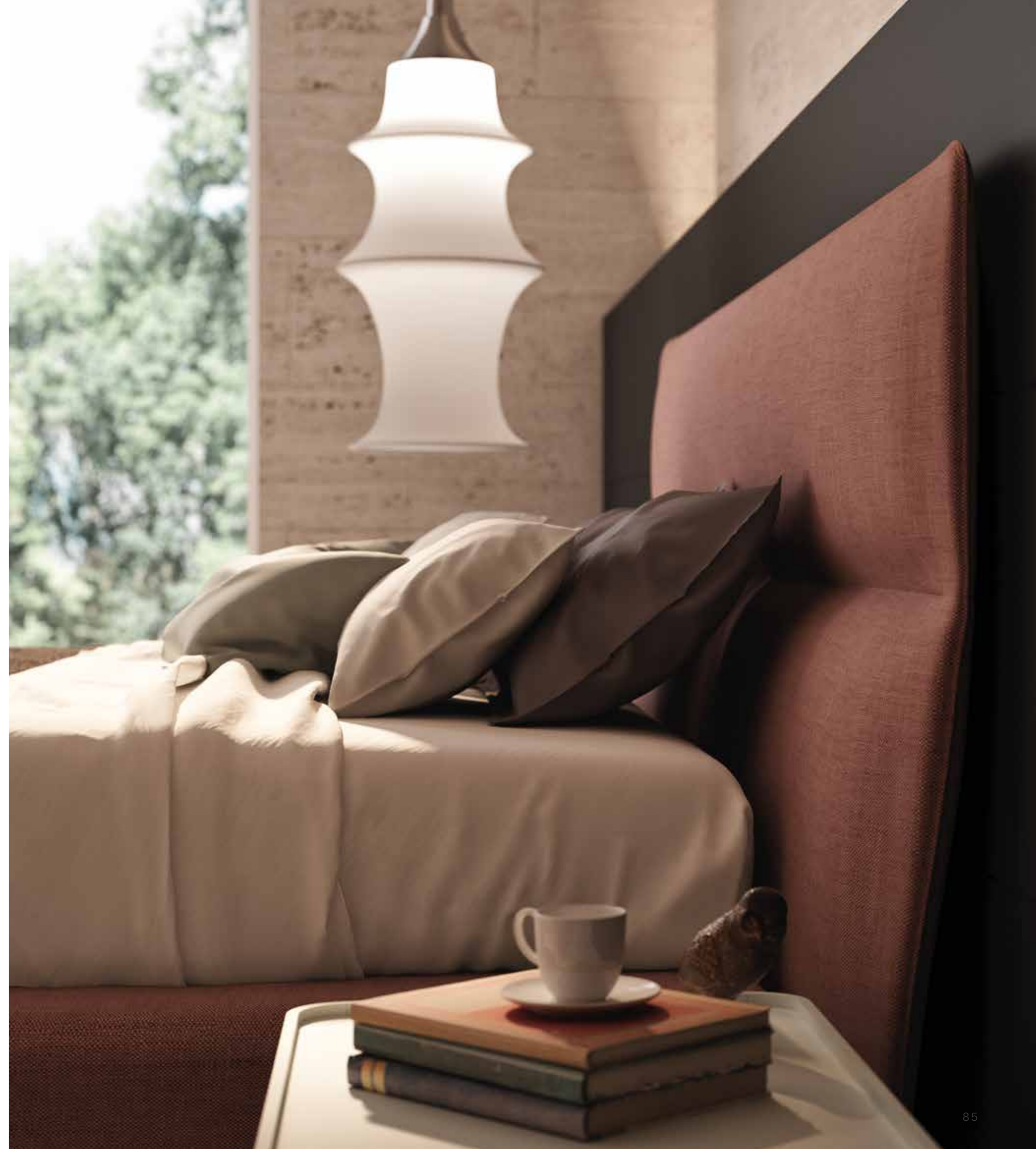





Pag. 86-87: Composizione Cabina Habitat e Armadio Bianco laccati opaco a poro aperto. Panca Sigmund in cuoio, tavolino e pouf Embrasse. Comò Dolly in laccato sablé con struttura in metallo cromato. Pag. 88: Dettaglio cabina Habitat con portale in essenza rovere naturale e cassetiera laccata sablé. Armadio modello Bianco con ante battenti laccate opaco a poro aperto.

PP. 86-87: Habitat and Bianco wardrobe compositions in open pore matt lacquered. Sigmund dormeuse in saddle leather, Embrasse coffee table and pouf. Dolly Drawer unit in sbalè lacquered with metal Chromed structure. P. 88: Habitat Walk-in cabinet detail with frame in Natural Oak veneer and drawer unit matt lacquered. Bianco wardrobe with hinged doors in open pore matt lacquered.

Mood | Schede tecniche
Mood | Datasheets

1. Tessuto Go Couture col. 6100
2. Tessuto Neruda col. 20
3. Tessuto Neruda col. 19
4. Metallo Luxury Cromato
5. Metallo Luxury Peltro Quarzo
6. Essenza Rovere tinto Nuvola
7. Laccato sablé Bianco Neve
8. Laccato sablé Tabacco
9. Laccato sablé Fard
10. Vetro acidato Extrachiaro Bianco
11. Vetro acidato Extrachiaro Brown
12. Cuoio grigio scuro

1. Go Couture fabric col. 6100
2. Neruda fabric col. 20
3. Neruda fabric col. 19
4. Chromed Luxury metal
5. Pewter Quartz Luxury metal
6. Oak stained Nuvola wood
7. White Snow sablé lacquered
8. Tobacco sablé lacquered
9. Fard sablé lacquered
10. White back-lacquered etched extra light glass
11. Brown back-lacquered etched extra light glass
12. Dark grey saddle leather

Mood Contemporary Elegance



- 1. Tessuto Remix col. Rosa 476
- 2. Tessuto Neruda col. 19
- 3. Tessuto Palissy
- 4. Pelle Extra Soft Rosa col. 508
- 5. Cuoio Sabbia
- 6. Laccato sablé Corda
- 7. Laccato sablé Fard
- 8. Laccato sablé Verde Oliva
- 9. Essenza Noce Americano
- 10. Essenza Magnolia
- 11. Vetro acidato Extrachiari Bianco
- 12. Ceramica Le Roche Ecrù
- 13. Metallo verniciato Carbon Glacé opaco

- 1. Remix fabric col. Pink 476
- 2. Neruda Fabric col. 19
- 3. Palissy fabric
- 4. Extra Soft leather col. Rosa 508
- 5. Sand saddle leather
- 6. Rope sablé lacquered
- 7. Fard sablé lacquered
- 8. Olive Green sablé lacquered
- 9. American walnut wood
- 10. Magnolia wood
- 11. White back-lacquered etched extra light glass
- 12. Le Roche Ecrù ceramic
- 13. Matt Carbon Glacé Varnished metal

Mood Fashion Elegance



Mood | Mood

1. Ceramica Statuario Glossy
2. Pelle Nabuk Tortora col.17
3. Cuoio Naturale
4. Laccato sablé Marsala
5. Laccato sablé Blu inchiostro
6. Laccato sablé Cipria
7. Metallo verniciato Carbon Glacé
8. Metallo Luxury Ottone fiammato opaco
9. Essenza Noce Americano
10. Tessuto floreale Floralis

1. Statuario Glossy ceramic
2. Nabuk Leather Taupe col.17
3. Natural saddle leather
4. Marsala sablé lacquered
5. Ink Blue sablé lacquered
6. Cipria sablé lacquered
7. Matt Carbon Glacé Varnished metal
8. Matt Antique Brass Luxury metal
9. American walnut wood
10. Floralis fabric

Mood Classic Elegance

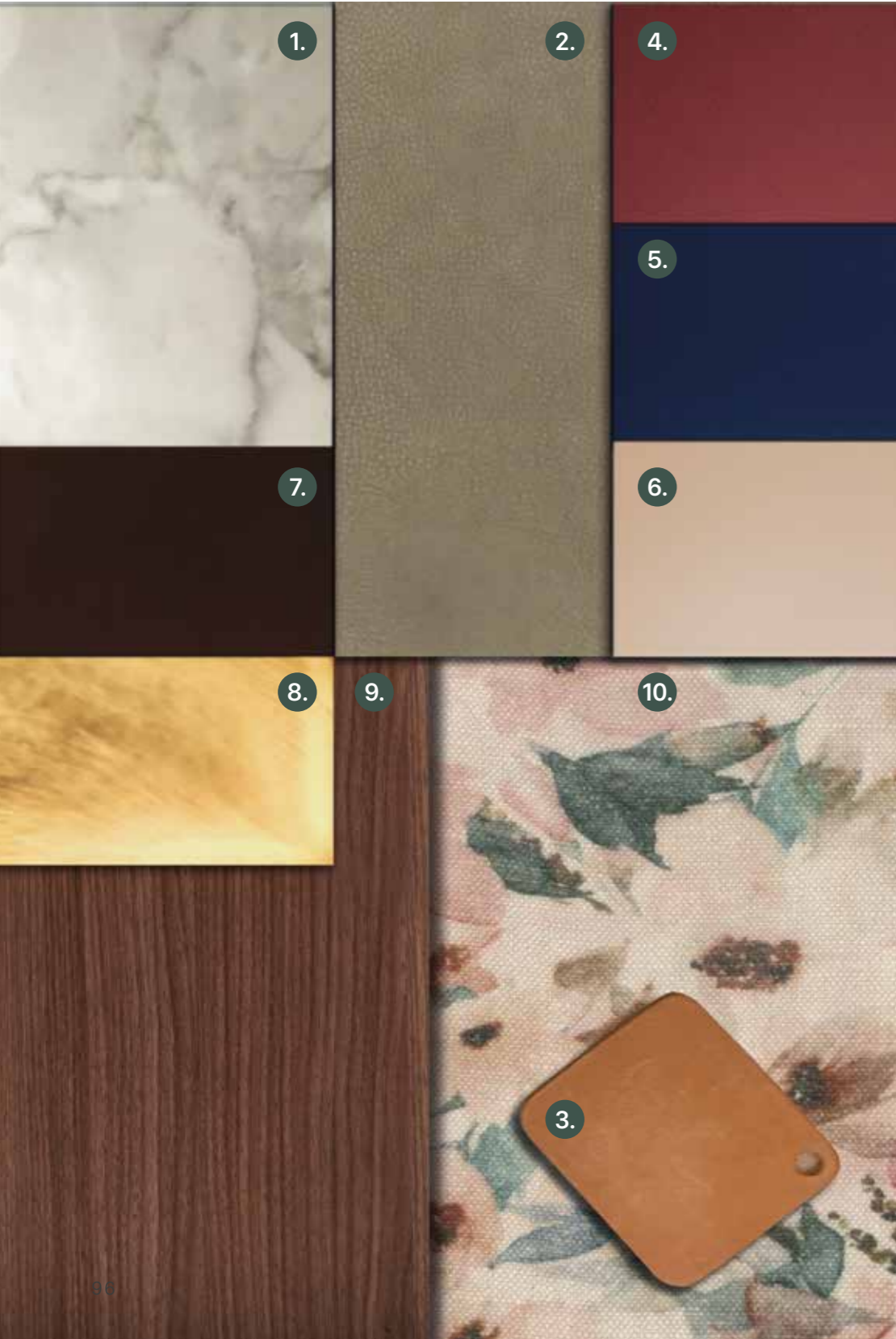

1. Pelle Extra Soft Menta col. 514
2. Cuoio Blue Elettrico
3. Cuoio Grigio Chiaro
4. Ceramica Le Roche Grey
5. Metallo Luxury Cromato
6. Laccato sablé Turchese
7. Laccato sablé Bianco Neve
8. Tessuto Donna Fugata col. 12
9. Tessuto Zhù
10. Essenza Abete Colour White

1. Extra Soft leather Menta col. 514
2. Blue saddle leather
3. Light Grey saddle leather
4. Le Roche Grey ceramic
5. Chromed Luxury metal
6. Turquoise sablé lacquered
7. White Snow sablé lacquered
8. Donna Fugata fabric col. 12
9. Zhù fabric
10. Fir coloured white wood

Mood Eclectic Elegance

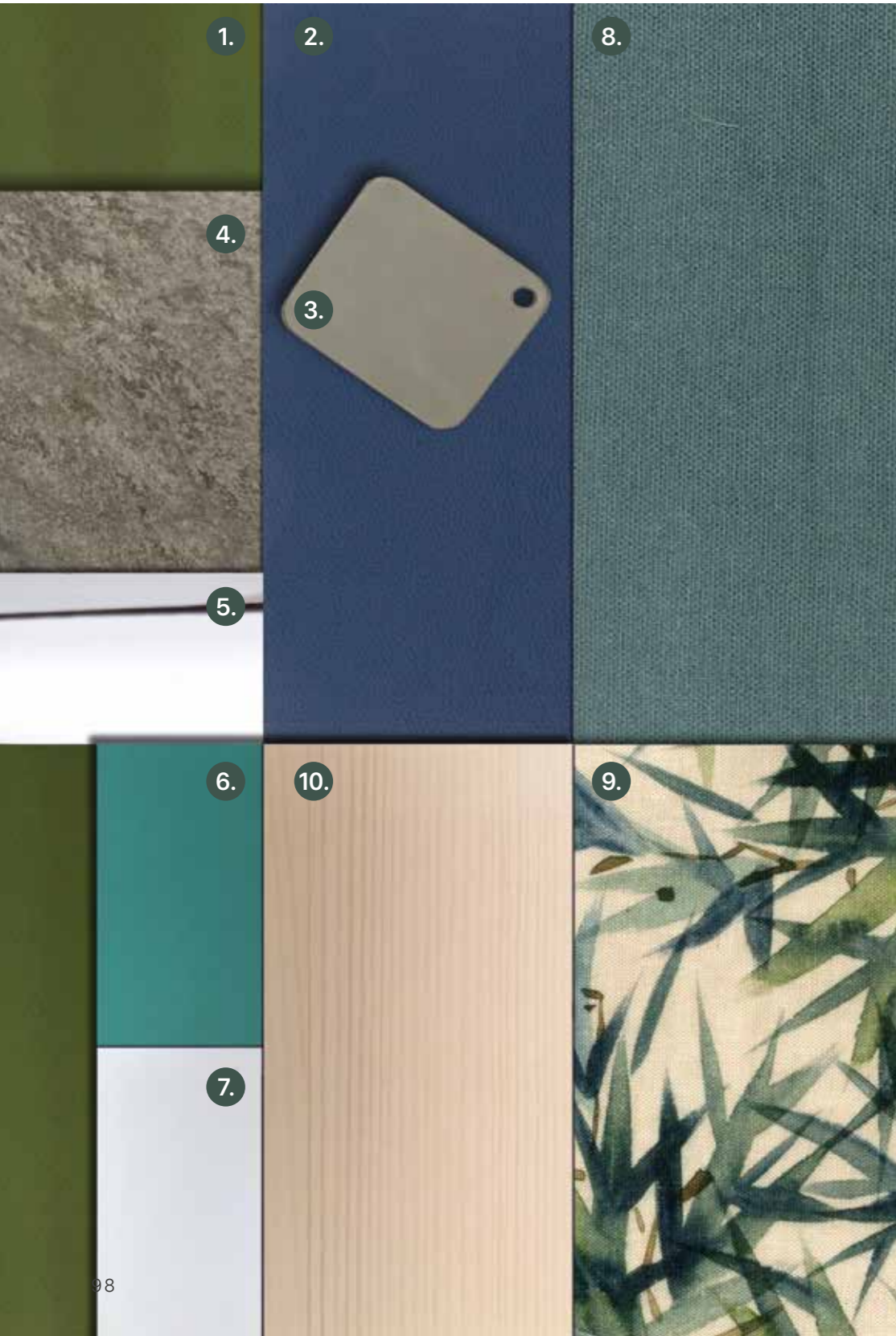

Cucina Wiva | Wiva kitchen



COMPACT_Estel Design:

Un monoblocco compatto che in poco spazio raccoglie tutte le funzioni di una vera "cucina" (195x70xH90). Il piano lavoro scorrevole consente di accedere alla zona lavaggio e cottura, trasformandosi in un pratico bancone colazione. Nella versione OUTDOOR vengono utilizzati materiali e finiture resistenti, testati per il contesto "en plein air". Nella versione INDOOR le basi sono nelle stesse finiture della collezione. Sul piano lavoro invascato in acciaio possono essere inseriti lavello e mix abbattibile, piani cottura, barbeque. Nei contenitori alla base trovano alloggio forno compatto, frigo a cassetto ed ecoDrawer cabinet. La struttura del bancone scorrevole è in metallo verniciato o luxury con il piano lavoro in ceramica.

A compact monobloc combining all kitchen functions together (195x70xH90). The sliding worktop allows to access to the washing and cooking area, becoming also a useful breakfast table. The OUTDOOR version features suitable finishes and materials for an "open air environment". For the INDOOR version, surfaces can be in Sablé lacquered or Veneer. The worktop is equipped with built-in stainless steel sink and foldable mixer, cookers with one or two burners, and BBQ. The compact oven, the micro fridge drawer and the eco-drawer cabinet can be housed inside the base storage units. The structure of the sliding top is in powder coated metal or Luxury metal finish, with ceramic worktop.

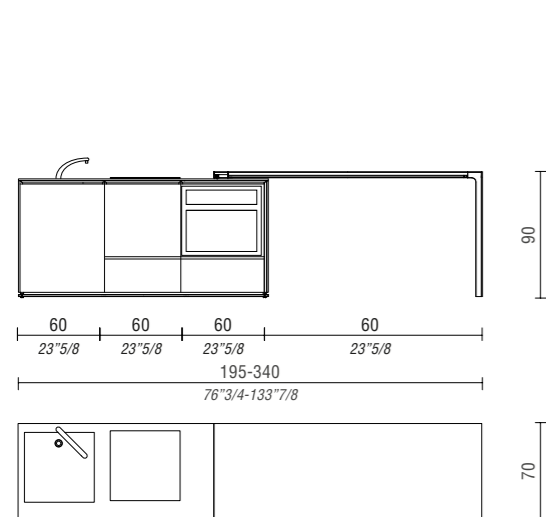

BUFFET_Estel Design:

Buffet è un sistema innovativo composto da banco, pensili, mensole, colonne e pratici contenitori: una serie di utilities ideali per aree bar, caffetterie, self service o ristoranti. Il banco può essere liberamente attrezzato con contenitori, cestoni, cassette e basi tecniche per l'alloggiamento di vari elettrodomestici. Il piano di lavoro e appoggio è idrorepellente ed è predisposto per l'inserimento di lavelli, miscelatori, piani di cottura ad induzione, multiprese a scomparsa o top access per l'alimentazione elettrica e la connessione alla rete. Frigoriferi a cassetto, sottopiano, forni a microonde, forni combinati, lavastoviglie, erogatori d'acqua e macchine per il caffè possono essere alloggiati nelle basi tecniche e nelle apposite colonne.

BUFFET includes a variety of high tables, hanging modules, shelves, columns and useful storage units that can be combined, creating different compositions for coffee-break, self-service and restaurant areas. The high table can be equipped with drawer cabinets, drawers and bases for appliances housing, with retractable multi-sockets and top access. It has also dedicated compartments for sinks, mixers and induction hobs. The available appliances are fridge (to be installed under the top or in a column), combi-oven, dishwasher, water dispenser and coffee machine.

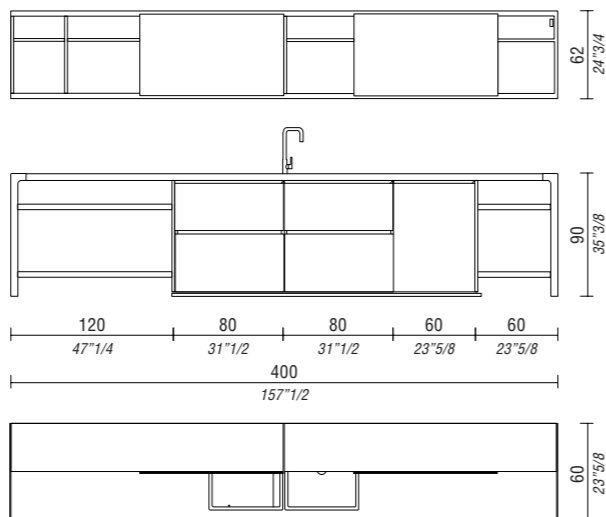

ISOLA PARTY_Estel Design:

Isola Party raccoglie numerose funzioni in un'unica composizione costruita attorno ad un grande tavolo More H90xP120. La struttura è attrezzabile su entrambi i lati lunghi con basi ad anta o cestoni/cassetti estraibili e basi tecniche per l'inserimento degli elettrodomestici. Ai due lati è previsto un comodo tavolo/bancone H90. Nel piano di lavoro centrale trovano spazio lavelli, piani cottura, vaschette multiuso ed un pannello divisorio in vetro. Connettività ed elettrificazione sono possibili attraverso il funzionale top access situato sul piano stesso. Isola Party, abbinata al Buffet a parete e colonne, diventa una kitchen completa.

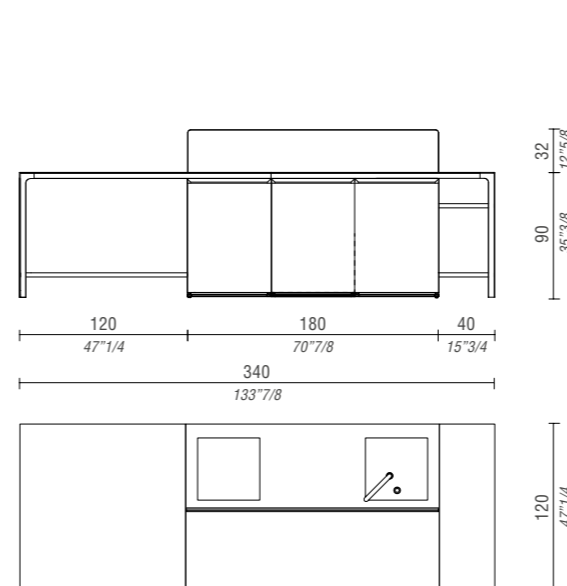

COLONNE_Estel Design:

Party kitchen Island consists of a large H90 (35 3/8) More table, with depth 120 cm. The central part can be equipped with sink, cooker, metal trays and a glazed screen panel. On the two sides, the table can be equipped with hinged door storage bases with drawers and drawer cabinets or technical bases for appliances housing. Party kitchen Island is provided with an easy accessible wiring system, thanks to the top access, for power feeding and connection. Party kitchen Island combined with wall-hung Buffet with columns, becomes a real complete kitchen.

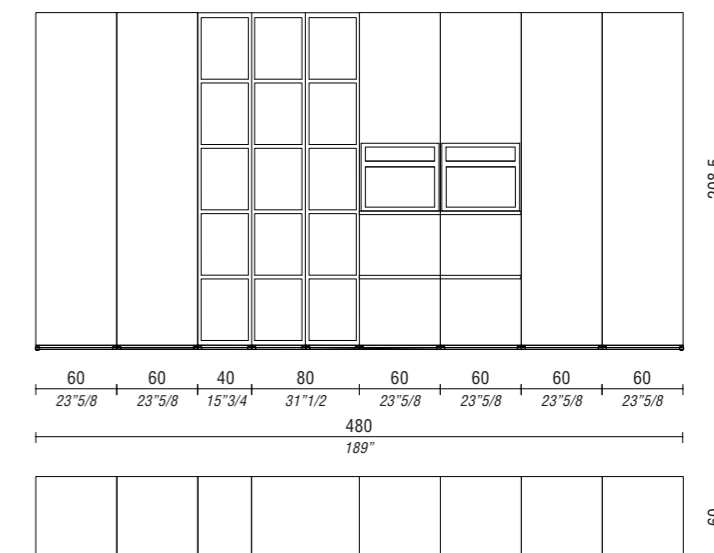

Tavoli | Tables



GRANDMORE_Estel Design:

Versione lussuosa del tavolo best seller More, con gambe e piani arrotondati. Questa versione presenta profili da 60 mm anziché da 45 mm; le gambe rastremate verso il basso alleggeriscono l'angolatura della cornice arrotondata del piano. Le gambe sono in metallo verniciato o in metallo luxury. Il piano a filo struttura è disponibile in finitura laminato, laccata sablé, essenza legno, ceramica, vetro acidato retrolaccato extrachiaro o vetro trasparente.

It is the executive luxury version of the best seller More. Grand More legs and table tops are characterized by rounded profiles which are 60 mm width (instead of 45) and tapered legs that lighten the table structure. Metal legs powder coated or in Luxury metals. Tops are flush with structure, in laminate, sable lacquered, veneer, ceramic, back-lacquered etched extra light glass finish or clear glass.

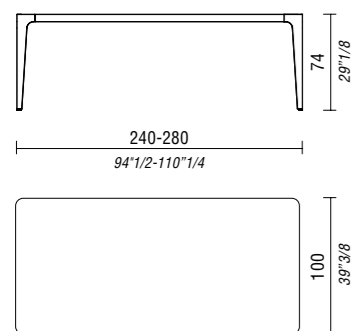
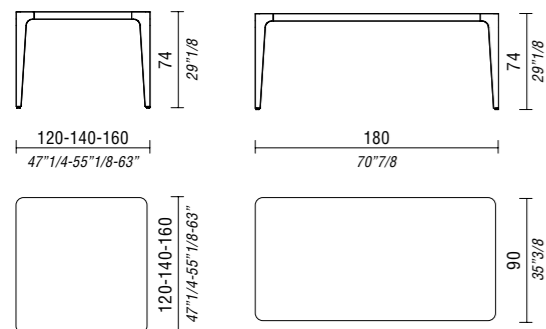

TERRA_design Alessandro Scandurra:

Dal recupero del legno di antiche dimore, unito al design e la perizia nella lavorazione del materiale, prende vita un tavolo raffinato ma dai forti spessori. Quattro robuste gambe agli spigoli del tavolo sorreggono un piano dai bordi modellati. Disponibile in massello di rovere naturale o rovere antico terra.

This table of important thickness starts from the salvage of veneer from old houses, mixed with design and craftsmanship of materials. Four sturdy legs at the corners of the table hold up a surface with modelled edges. Available in Natural Oak solid wood or Terra Old Oak.

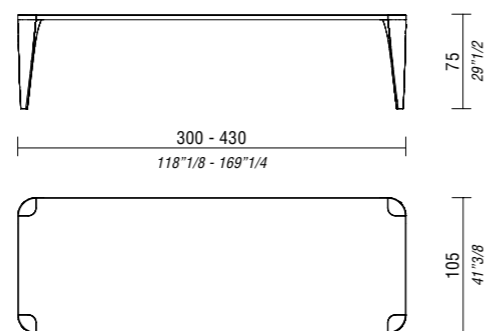
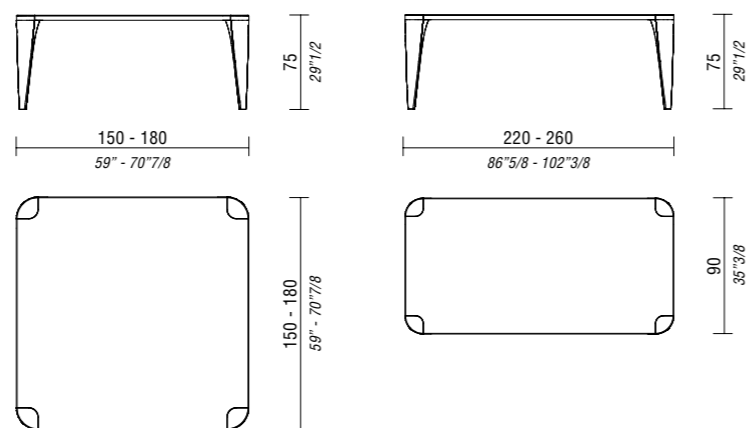

TORI_design Patrick Norguet:

Tavolo con base in pressofusione di alluminio verniciato o in finitura metallo luxury. Piano disponibile in forma rotonda o ovale, interamente in vetro trasparente extralight o con anello esterno in laccato sablé o essenza legno.

Table with base in powder coated or Luxury metal die-cast aluminum. Round or oval top available in extralight clear glass or with an external ring in sable lacquered or veneer.

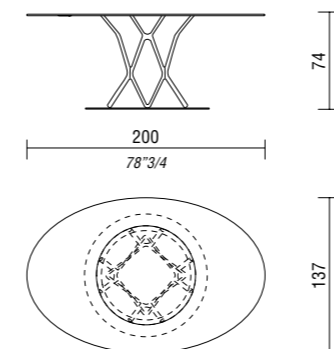
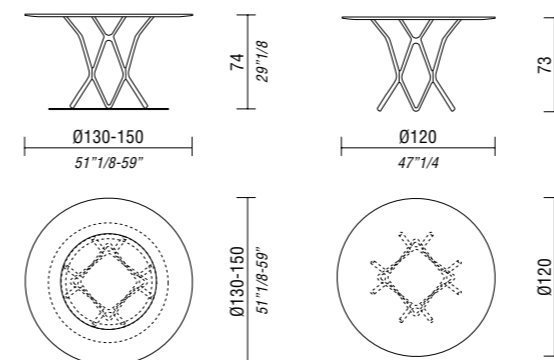

P016__Estel Design:

Struttura metallica con gambe e traverzi in alluminio. I tavoli sono disponibili tutte le forme: rettangolari, quadrati, rotondi o ellittici. I piani possono essere realizzati in laminato, essenza legno, vetro e ceramica. Le gambe sono in metallo verniciato o luxury.

Characterized by a die-cast aluminium bearing structure either in powder coated or Luxury, P016 meeting tables are available in different shapes – rectangular, square, round, elliptical- and finishes – laminate top, veneer, glass or ceramic.

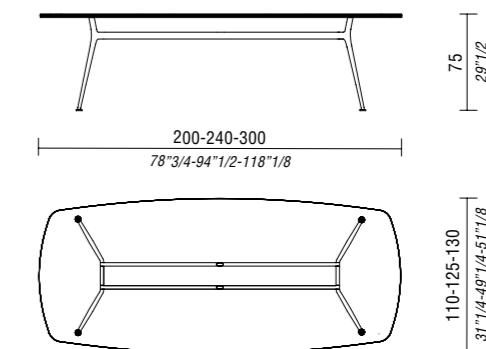
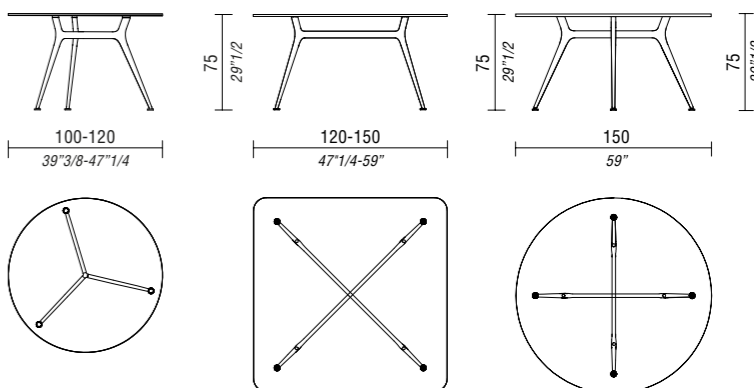

Sedie e sgabelli | Chairs and stools



BIG JIM_design Sebastian Bergne:

Sgabelli, panche e sedie con struttura in laccato a poro chiuso o in legno massello di rovere, sapientemente abbinati a sedute rivestite in cuoio. Cuscino-seduta disponibile anche nella variante in tessuto.

Stools, benches and chairs are made in lacquered or Oak solid wood, skillfully combined with saddle leather. Cushion is also available in fabric.

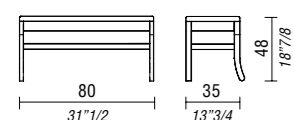
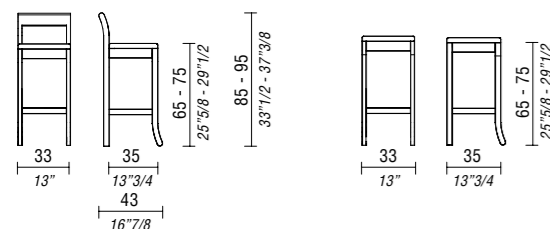
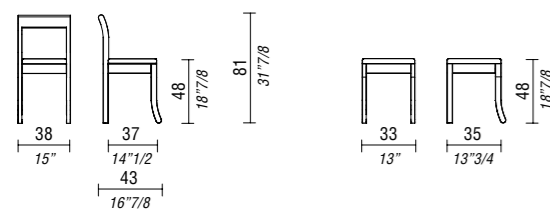

DIVINA_Estel Design:

Poltroncina dalla forma dolce e avvolgente con monoscocca in schiumato a freddo e fusto metallico. Disponibile con differenti soluzioni di base: 4 gambe in metallo verniciato carbon glacè o cromato oppure in legno di rovere naturale o tinto scuro; base girevole a 4 razze in metallo verniciato bianco neve o carbon glacè oppure cromato. Divina è rivestita in tessuto o pelle.

Armchair with an enveloping shape made with a cold molded foam and metal frame. It is available in different versions: with 4 metal legs in carbon glacé finish, chromed, in Natural Oak or Dark Oak; swivel star base in Snow White or Carbon Glacé powder coated metal or Chromed. Divina chair is upholstered in fabric or leather.

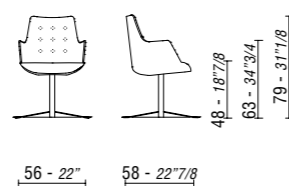
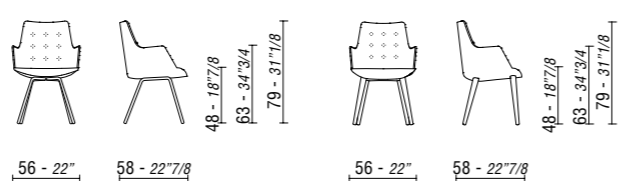

POLA_design LC Studio:

Sedia e sgabello con scocca in polipropilene disponibile in 7 colori. La base può essere in pressofusione di alluminio laccata a polveri in tinta con la scocca, a slitta o in finitura cromata oppure a 4 gambe in legno massello di rovere naturale o tinto nero. Le versioni di sedia e sgabello con base a slitta sono facilmente impilabili.

Pola is available in 7 colours, in seat and stool version, with shell in polypropylene. It can have cantilever or 4 legs structure: the first one is in powder coated die-cast aluminium in the same finish as the shell or in chromed finish and the second one in Natural or Black stained Oak solid wood. The chairs and the stools with sled base are stackable.

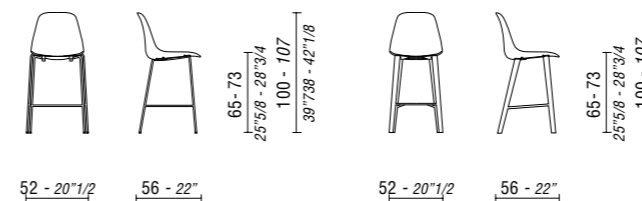
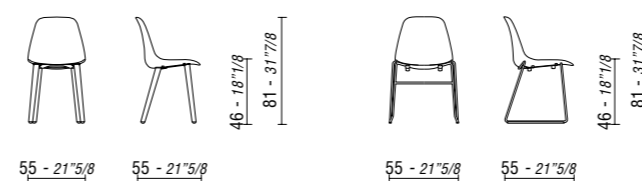

Mobili | Cupboards



ALIANTE_Estel Design:

La madia Aliante è un contenitore dal design originale, caratterizzato dall'abbinamento tra forti spessori e le tipiche gambe in vetro. Le ante scorrevoli sono realizzabili in laccato, essenza legno, metalli luxury, vetro o ceramica.

Aliante cupboard has a unique design with thick panels and glazed legs. Sliding doors are available in lacquered finish, veneer, Luxury metal, glass or ceramic.



CREDENZE_Estel Design:

Il sistema Credenze è formato da una serie di contenitori dal design originale e leggero, con spessore da 30 mm, dotate di porta TV e monitor. Tutte le Credenze possono essere abbinare ad E-Wall Boiserie. Tutti gli elementi poggiano sul basamento metallico in finitura verniciato carbon glacé o metalli luxury.

The cupboards collection – characterized by a neat design – consists of several storage units, with 30 mm thick panels and equipped with Tv or Monitor stand. The entire collection can be combined with E-Wall Boiserie system and all module bases are available in Luxury metal or Carbon Glacé powder coated.

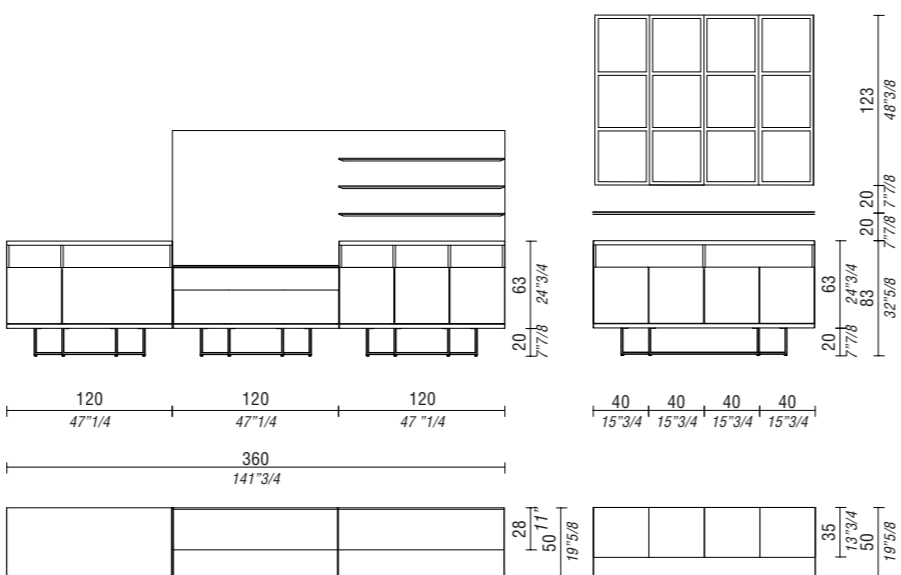

E-WALL_Estel Design:

E-Wall è un sistema costituito da più elementi di arredo. La Boiserie a parete (E-Wall Boiserie) prevede pannelli ornamentali sovrapponibili di tre altezze: 40/60/ 80 cm. Lo spessore della Boiserie è di 36 mm e, a richiesta, può arrivare anche a 60 mm in presenza di cavi elettrici. Alla Boiserie si possono agganciare mensole, cubotti, pensili P35 ad anta battente o scorrevole, oltre a contenitori base di profondità 50 cm. La flessibilità dimensionale è molto ampia al pari delle finiture e dei materiali impiegati. I contenitori base e pensili possono essere appesi direttamente alla parete senza Boiserie (E-Wall Free).



E-wall system consists of different elements like shelves, Carabottini, hanging modules with hinged or sliding door and D50 storage units, that are fixed on wooden panels (E-Wall-Boiserie). The modular decorative wooden panels have three different heights 40/60/80 cm. The standard thickness is 36 mm, but on request, for cable management it can be 60 mm thick. E-wall is available in a wide range of dimensions, finishes and materials. The base storage units can be fixed directly on the wall without the Boiserie (E-Wall Free).

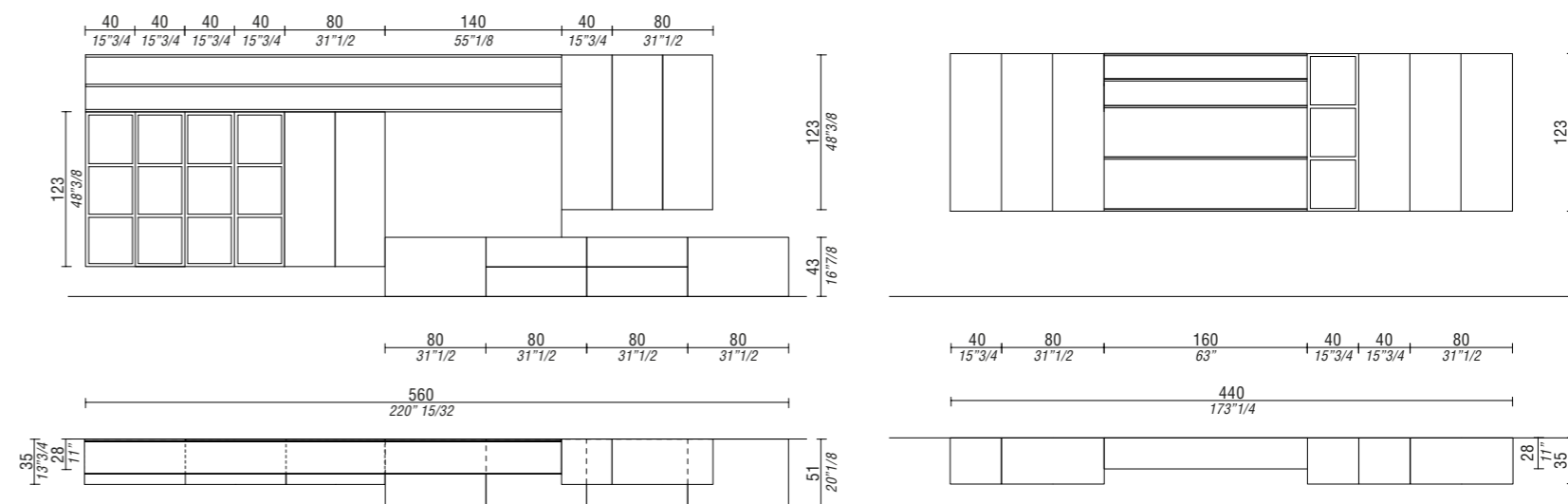

Divani | Sofas



CARESSE EN-VOL_Estel Design:

Divano caratterizzato da una struttura sottile, realizzata in legno rivestito con tessuto o pelle: il piano, sorretto da piedi a sezione triangolare, crea l'appoggio per i cuscini e i braccioli. Struttura interna in massello di abete e multistrato di pioppo, che sostiene il molleggio a fasce elastiche. L'imbottitura della struttura e dei cuscini seduta è in poliuretano espanso a densità differenziate, ricoperta da un'ovatta siliconata di alto spessore con vellutino. I cuscini schienale sono in poliuretano espanso a densità differenziata ricoperto da piuma di primissima qualità, sterilizzata, sanificata e igienizzata anti allergica. Il rivestimento è disponibile in tessuto completamente sfoderabile oppure nella versione in pelle non sfoderabile. È possibile avere la zattera, le gambe ed il bordino dei cuscini, rivestiti con tessuto o pelle in contrasto.

Piedini in metallo verniciato carbon glacè, oppure rivestiti in tessuto o pelle.

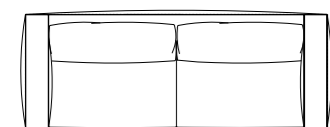
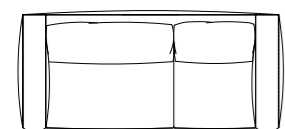
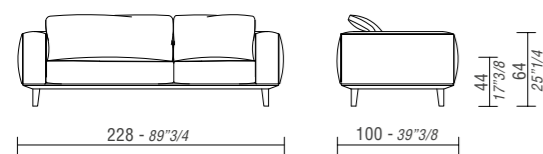

CARESSE EN-VOL_Estel Design:

Sofa characterized by a slim wooden structure covered up with fabric or leather and supported by triangle shaped legs. The internal structure, in solid pine and poplar wood, supports the system of elastic spring bands. The padding of structure and seat cushions is in differentiated density polyurethane foam and high thickness siliconized batting. The backrest cushions are of the highest quality sterilized, sanitized and hypoallergenic feather. The upholstery is in fabric (removable) or leather (not removable). Wooden base, legs and cushion piping could be upholstered with contrasting fabric or leather. Feet are in Carbon Glacè powder coated metal, or covered with fabric or leather.

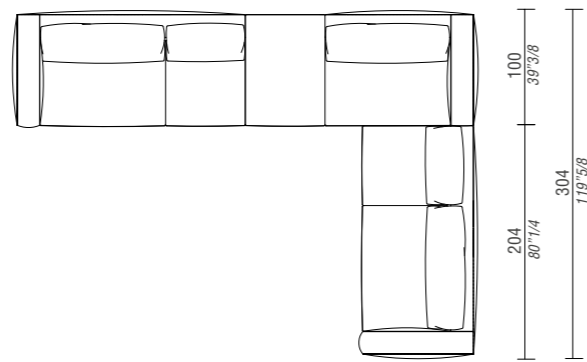
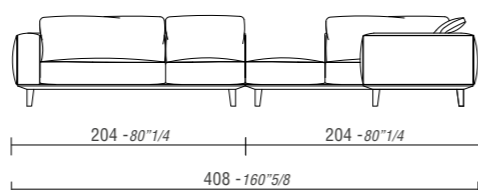

DOLLY_design Stefano Gallizioli:

Famiglia di divani e poltrone, disponibili anche nella versione con schienale alto. La scocca è schiumata a freddo con inserto in metallo. La seduta è realizzata con struttura interna in massello di abete e multistrato di pioppo, con sistema di molleggio a fasce elastiche. Il tutto imbottito da poliuretano espanso con diverse densità. Piedini in metallo verniciato bianco neve opaco o cromato. La collezione è coordinata da tavolini accessorio - che si innestano alla gamba anteriore del divano o della poltrona - e da tavolini free-standing. Il rivestimento può essere in tessuto o in pelle, in entrambi i casi non sfoderabile.

Dolly is a family of sofas and armchairs also available with high backrest. Backrest and armrest are made out of a cold molded foam stamp and metal frame. Seats with structure in solid fir and poplar plywood supports the system of elastic spring bands. Padding in differentiated density polyurethane foam. The feet are available in matt white snow powder coated or Chromed metal. Inside the collection there are also coffee tables, that can be linked to the sofa/armchair front leg and freestanding tables. Sofa and armchairs can be upholstered in fabric or leather (not removable).

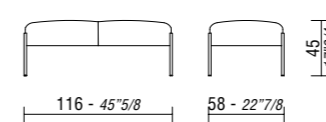
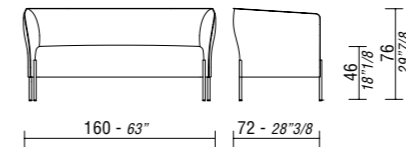
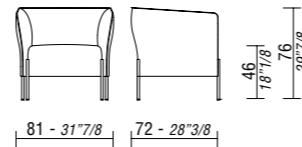

CARESSE_design ADP:

Morbidezza e massima accoglienza per un sistema di divani finiti e componibili che offre numerose varianti dimensionali. La seduta è studiata per consentire una postura ben sostenuta, morbida ma allo stesso tempo equilibrata e confortevole. La struttura portante è in legno multistrato di faggio e pioppo, sulla quale appoggia un sistema di molleggio costituito da telai metallici con fasce elastiche. L'imbottitura dei cuscini seduta e schienale è in poliuretano espanso a densità differenziate, il tutto ricoperto da piuma di primissima qualità, sterilizzata, sanificata e igienizzata anti allergica. Il rivestimento è disponibile in variante tessuto completamente sfoderabile, oppure nella versione in pelle, non sfoderabile, con cuciture dei bordi lavorate a vivo.

Modular sofa system offering numerous size variations, with a soft and inviting look and a great comfort with carefully designed seat which allows a posture more sustained soft but balanced. The load-bearing structure, on which the spring system (consisting of metal frames and elastic webbing) rests is made of beech and poplar plywood. Padding in the seat and back cushions is made of expanded density-differentiated polyurethane and is covered with high quality down feathers that have been sterilized, sanitized and treated to be hypoallergenic. Upholstery is available in completely removable fabric or in non removable leather. In the leather version all the perimeter seams are live-cut worked.

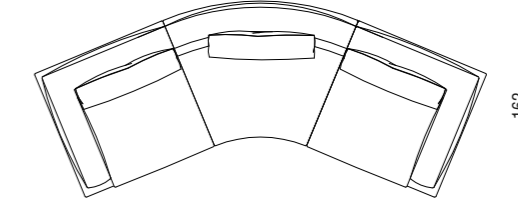
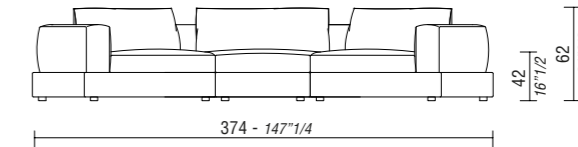

Divani | Sofas



SAINT BARTH_design Stefano Gallizioli:

Saint Barth è un divano dal design minimale che non rinuncia al massimo comfort: grazie alla particolare struttura delle gambe il divano si stacca da terra ed accoglie chi vi si siede in maniera avvolgente. I prodotti della linea Saint Barth sono disponibili nelle versioni divani finiti, composizioni ad angolo e sedute vis-à-vis, con la possibilità di avere anche dei tavolini terminali inglobati al divano stesso. Le sedute sono realizzate con struttura interna in massello di abete e multistrato di pioppo, con sistema di molleggio a fasce elastiche, il tutto strutturato da un telaio di ferro su cui viene fissata anche la base. Gli schienali sono anch'essi in massello di abete e multistrato di pioppo e sono fissati alle sedute tramite apposite baionette. L'imbottitura della seduta e degli schienali è in poliuretano espanso con diverse densità. I cuscini schienali sono composti da piuma di primissima qualità da fibra siliconata. Il rivestimento può essere in tessuto o in pelle, sfoderabile solo nel primo caso. Base in metallo verniciato carbon glacè o cromato. Tavolini in mdf laccato opaco, in essenza e ceramica.

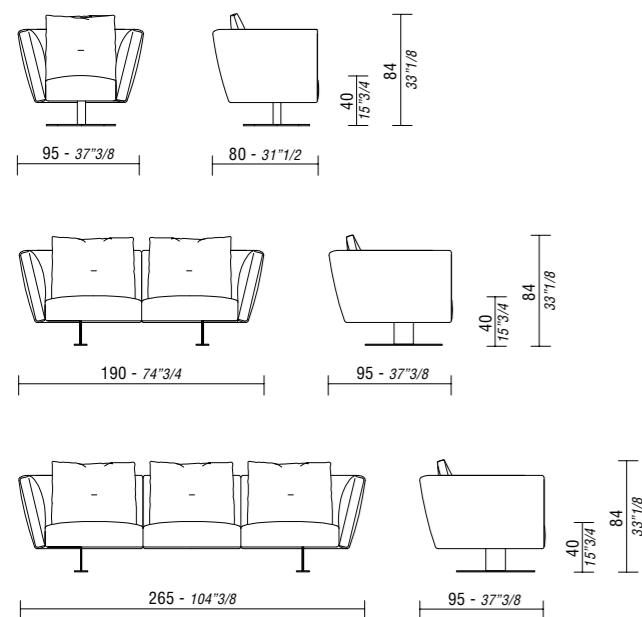

SAINT BARTH_design Stefano Gallizioli:

Saint Barth is designed to comfortably accommodate people by losing themselves in its lines (supported by thin legs). Saint Barth is available in different combinations: complete sofa, corner solutions, vis-à-vis with integrated coffee tables. Seats internal structure is made in fir solid wood and poplar plywood, with elastic band suspensions; seats are assembled with an iron frame and with the base. Backrests are in fir solid and poplar plywood too and are fixed to the structure by bayonet fittings. Seats and backrests padding is in expanded polyurethane with different density. Backrests cushions are made by high quality feather and by polymer fiber. Saint Barth can be upholstered both in fabric or leather; the cover is removable if chosen in fabric. Base is in Carbon Glacè powder coated or chromed metal, integrated coffee table made in mdf available in matt lacquered finish, veneer and ceramic.

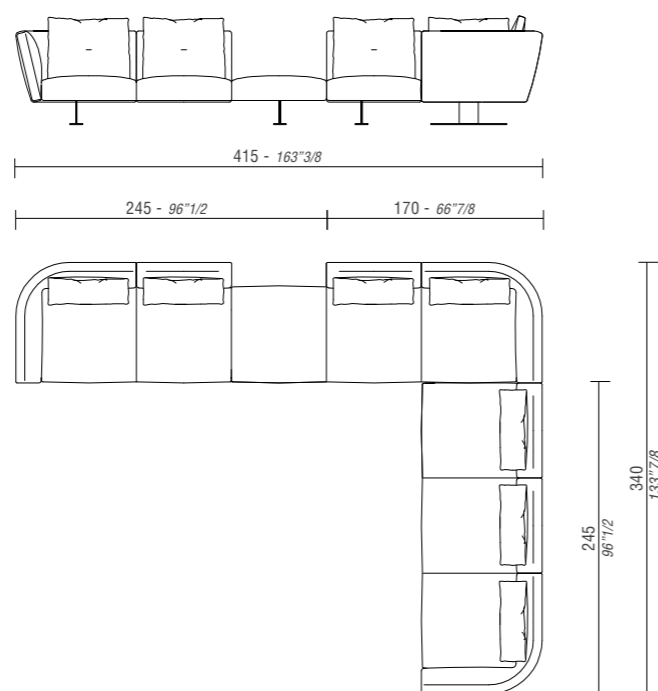

Tavolini | Coffe Tables



DARWIN_design Stefano Gallizioli:

Tavolini disponibili in quattro dimensioni e a due varianti d'altezza. La base è in metallo verniciato carbon glacè opaco o cromato. Il top è disponibile in vetro acidato retrolaccato oppure in ceramica.

Coffee tables in four sizes and two heights. Matt Carbon Glacè powder coated or Chromed metal base. The top is available in back-lacquered glass or in ceramic.

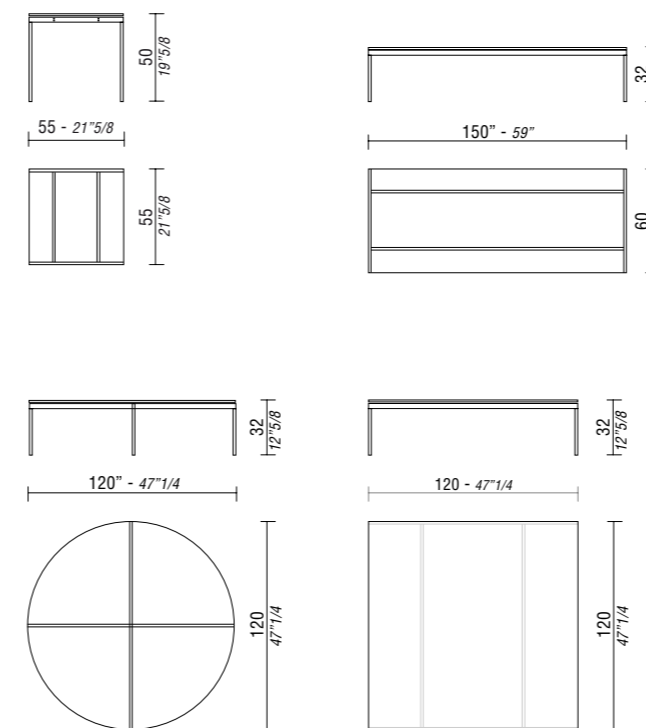

DOLLY_design Stefano Gallizioli:

Tavolini Dolly freestanding, il complemento d'arredo ideale per l'omonima famiglia di divani. Il top è in Mdf laccato sorretto da una struttura in metallo verniciato bianco neve opaco o cromato.

Free standing Dolly coffee tables that complete the family of sofas. Top in lacquered mdf and structure in matt White Snow powder coated or Chromed structure.

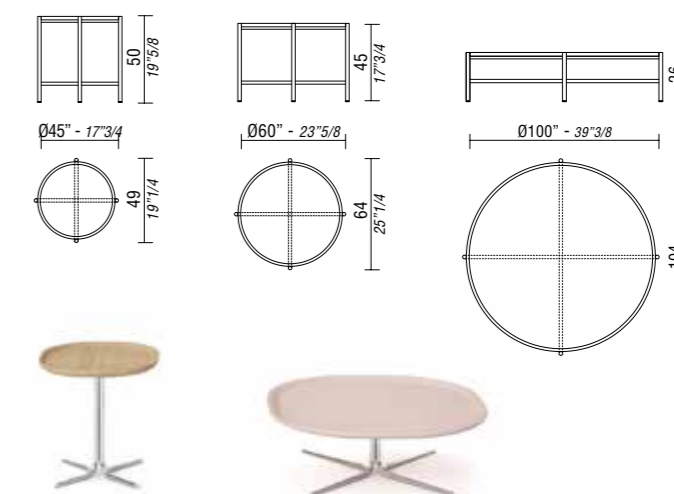

EMBRASSE_design Jorge Pensi:

Tavolino della famiglia Embrasse con piano a vassoio in legno massello rovere naturale o laccato sablé e gamba della collezione Embrasse. È disponibile con piano quadrato o rettangolare nella versione H30 o con piano quadrato nella versione H50.

Coffee table of Embrasse family with tray shaped top in Natural Oak solid wood or sablé lacquered, with legs of Embrasse collection. Available with square or rectangular top for H30 and with square top for H50.

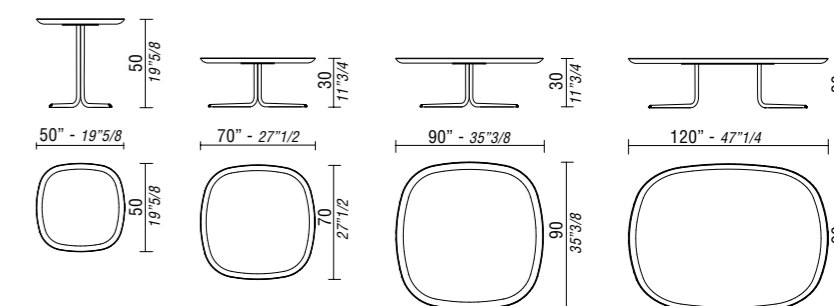

Letti | Beds



LETTO DOLLY-LARA_design Stefano Gallizioli

Letto caratterizzato da un design avvolgente e da una testiera arrotondata. La struttura portante della testiera è in legno curvato di multistrato di pioppo, rivestito poi da poliuretano. La struttura portante del giroletto in legno di faggio e pioppo sostiene la rete a doghe di faggio. Due tipologie di sommier disponibili: giroletto a terra, con possibilità di avere un ampio contenitore sotto rete, oppure giroletto sospeso con piedini in metallo cromato o verniciati bianco neve opaco. Il rivestimento può essere in tessuto o in pelle, sfoderabile solo nel primo caso.



LETTO DOLLY-LARA_design Stefano Gallizioli

The bed features an enveloping design and a rounded headboard. The main structure of the headboard is made of shaped poplar plywood, covered in polyurethane. The bearing structure, on which the wooden staves rest, is made in poplar and beech wood. Two different type of sommier are available: sommier with bed storage box underneath or suspended sommier with Chromed metal legs finish or varnished Matt Snow White. The upholstery is available both in fabric or leather, with a removable cover if ordered in fabric.



LETTO DOLLY-ROSE_design Stefano Gallizioli

Letto caratterizzato da una lunga testiera lineare che, a seconda della tipologia, sporge più o meno rispetto al sommier. La struttura portante della testiera è in legno curvato di multistrato di pioppo, rivestito poi da poliuretano. La struttura portante del giroletto in legno di faggio e pioppo sostiene la rete a doghe di faggio. Il rivestimento può essere realizzato in tessuto o in pelle, sfoderabile solo nel primo caso.



LETTO DOLLY-ROSE_design Stefano Gallizioli

The bed features a long linear headboard. The headboard structure is made with curved poplar plywood, covered in polyurethane. The bearing structure, on which the wooden staves rest, is made in poplar and beech wood. The upholstery is available both in fabric or leather, with a removable cover if ordered in fabric.

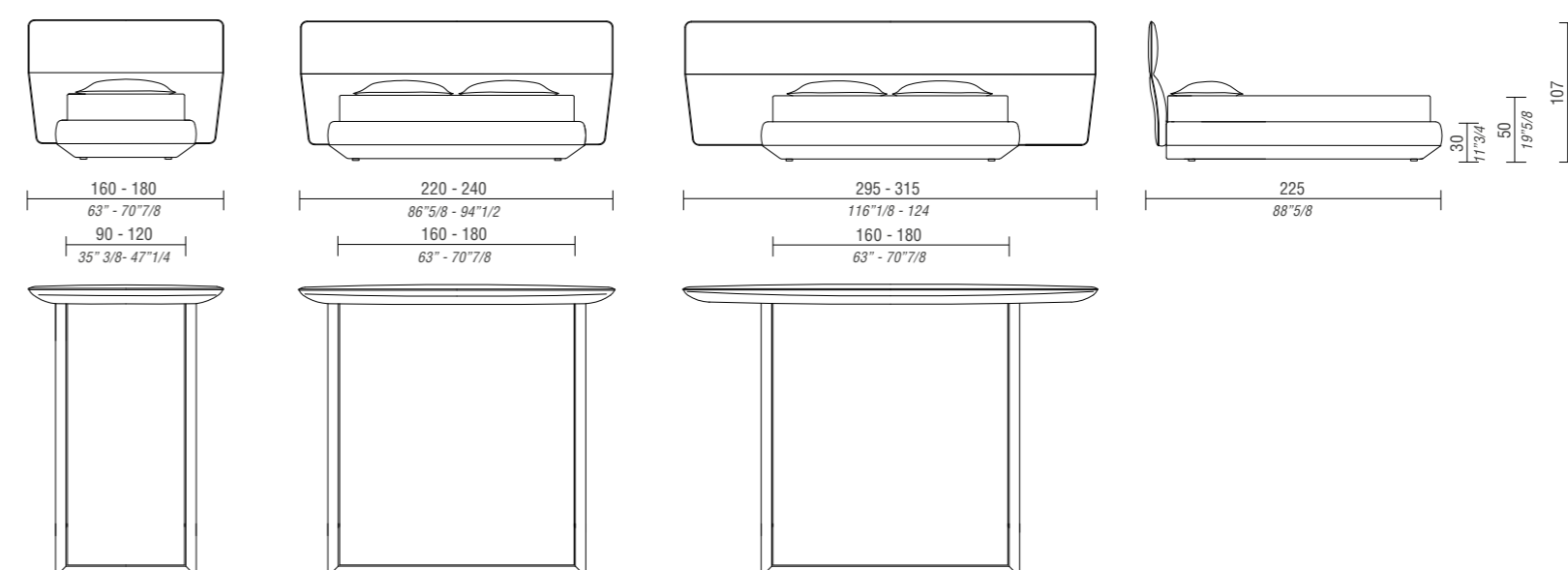
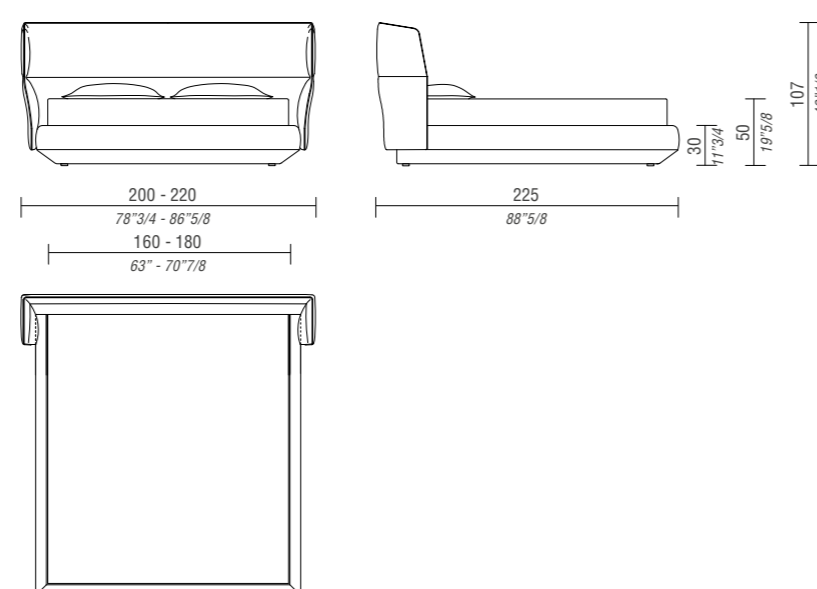
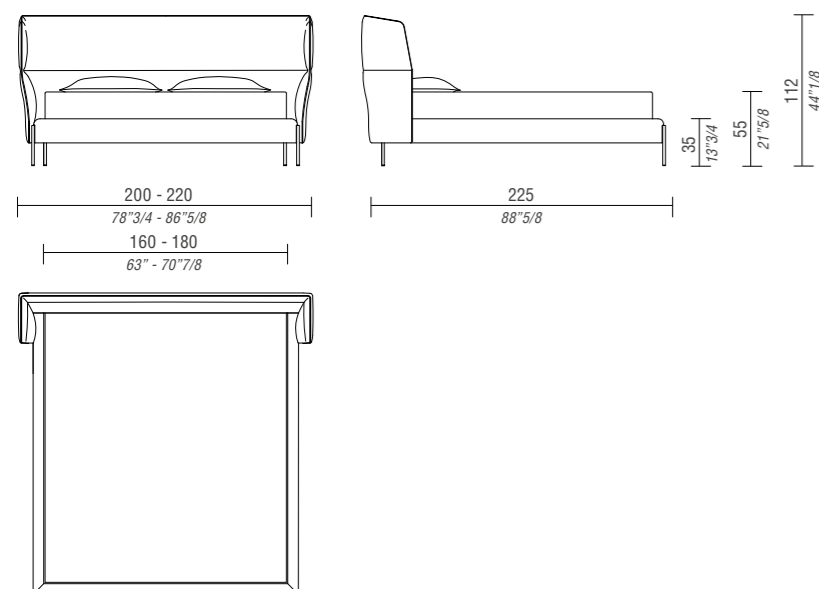

Contenitori notte | Night complements



EUREKA_Estel Design:

Un doppio comò centrale dotato di apertura dei cassetti con sistema "push-pull". Disponibile con finiture in essenza, laccato o melamina. I frontali possono essere rivestiti in pelle, a richiamare il carabottino porta oggetti nel top.

Double-sided chest of drawers with push-pull system. Available in veneer, lacquered or melamine finish with the possibility to order drawer fronts covered up in leather to match leather tray

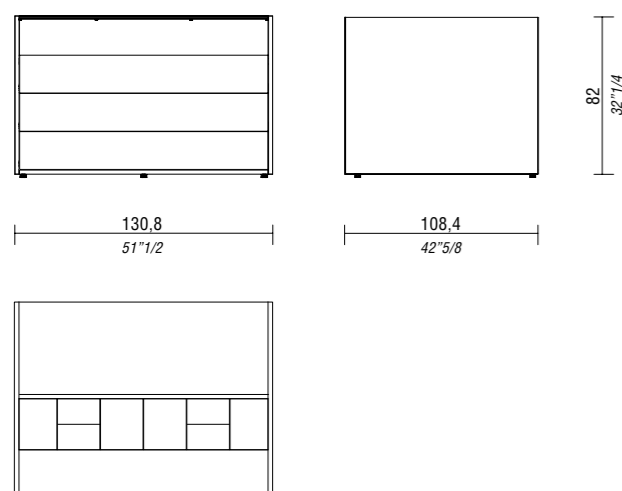

DOLLY_design Stefano Gallizioli:

Famiglia di contenitori notte caratterizzati dai fianchi arrotondati. La struttura è disponibile in laccato opaco, il top in laccato opaco o ceramica. Piedini in metallo verniciato bianco neve opaco o cromato.

Night complements collection characterized by the round shape of side panels. Structure is available in matt lacquered with matching top finish or with a ceramic top. Metal legs are in Matt White Snow varnished finished or Chromed.

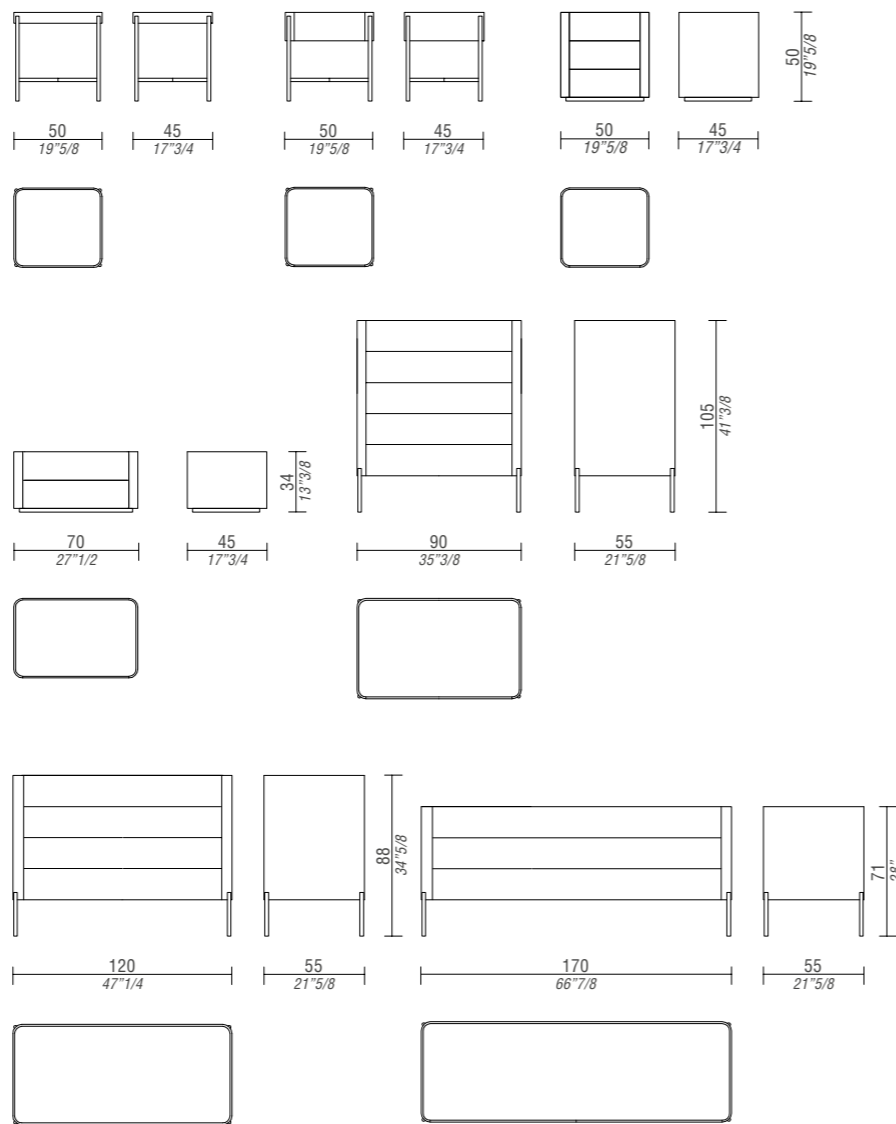

Panche e pouf | Benches and poufs



EMBRASSE HALL POLTRONA E POUF_design Jorge Pensi:

Embrasse Hall è una poltrona lounge caratterizzata da un design avvolgente e da un alto livello di comfort. Disponibile anche il pouf coordinato. La struttura della seduta si compone di telaio in legno multistrato e cinghie di molleggio. L'imbottitura è realizzata con strati di gomma a differenti densità e schienale in schiumato a freddo con inserto metallico. L'attenzione al dettaglio, ben visibile nelle raffinate cuciture, nobilita un prodotto che - grazie alle numerose varianti di tessuto e colore - si integra alla perfezione in svariati generi di interior design.

Embrasse Hall is a lounge armchair characterized by an embracing design and a high level of comfort. Available also the pouf. The seat structure consists of a plywood wood frame and spring straps. The padding is made with different layers of rubber and cold foam backing with metallic insert. The attention to detail is clearly visible in the fine stitching that ennobles a product that - thanks to the wide choice of textiles and colors - can perfectly fits in various kinds of interior design.

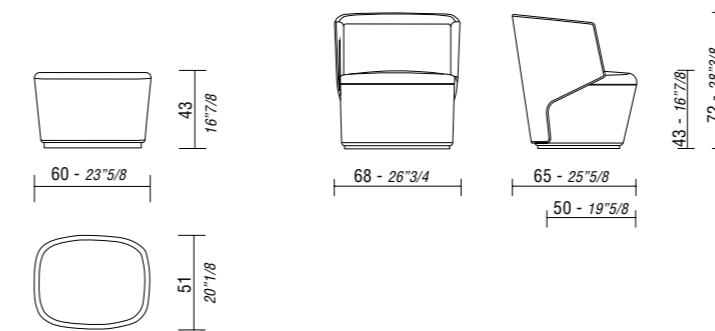

DAMA_design Enzo Mari:

Pouf in cuoio conciato al vegetale, realizzato con cinte intrecciate a mano nel rispetto della tradizione artigianale italiana. Il pouf in cuoio Dama è imbottito con poliuretano espanso indeformabile di varie densità e foderato in tela.

Pouf made of hand-plaited strips in leather, tanned with vegetal dyes. Non-distortable expanded polyurethane interior in various densities, cloth lined.

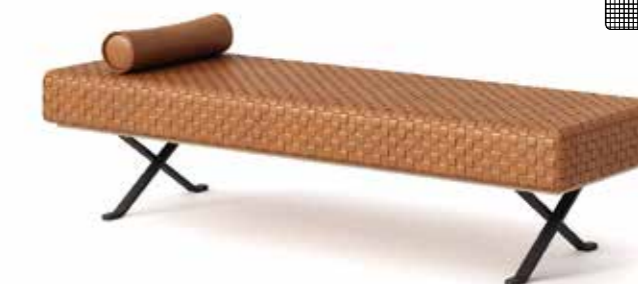
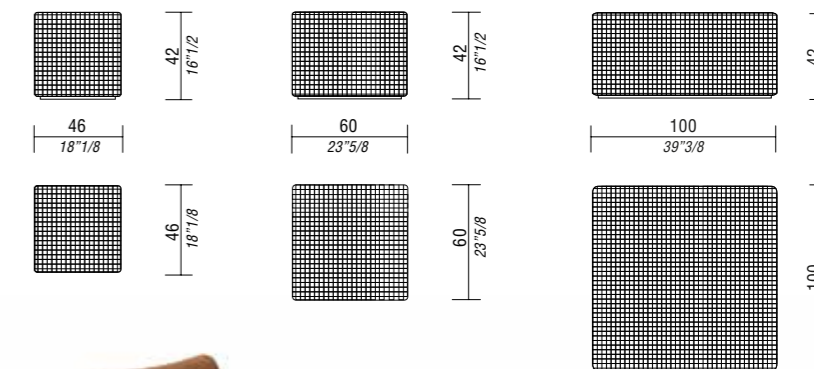

SIGMUND_design Enzo Mari:

Dormeuse realizzata in cuoio conciato al vegetale. L'imbottitura interna è in poliuretano espanso. Il poggiatesta in cuoio ha un'imbottitura interna composta da sfere di polipropilene. La base è in trafilato di ferro saldato.

Chaise longue made of leather, tanned in vegetal dyes. The internal padding is in polyurethane foam. Head-rest covered with leather and upholstered with polypropylene spheres. The base is made of drawn welded iron.

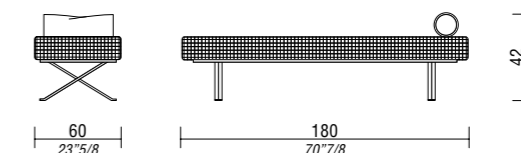

Armadi e cabine | Wardrobes and walk-in-cabinets

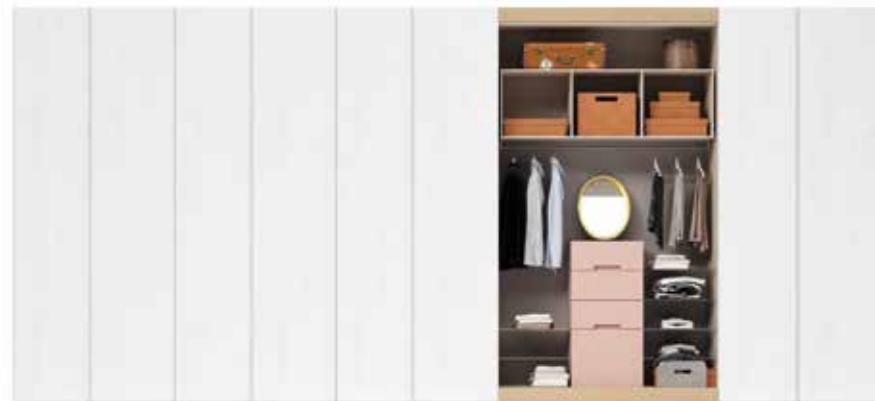

CABINA ARMADIO HABITAT_Estel Design:

Armadio con apertura battente o scorrevole, caratterizzato da ante composte da un pannello di medium density, con presa maniglia sul bordo (integrabile con Led). La maniglia è incorporata nell'anta, nella stessa finitura. La struttura dell'armadio può essere in melamina o laccato. Le ante in essenza o laccato opaco.

Wardrobe with wing or sliding openings characterised by doors composed of a panel of medium density, with grip handles along the edge where the LED lights can be integrated. The handle is incorporated in the door in the same finish. Wardrobe structure is available in melamine finish or lacquered; doors are available in matt lacquered finish or veneer.



CABINA ARMADIO HABITAT_Estel Design:

La linea di cabine-armadio Habitat è formata da colonne armadio singole e doppie in varie altezze, completate da ante battenti realizzabili in laccato, essenza, melamina o nella prestigiosa versione in vetro con cornici metalliche verniciate o luxury. I ripiani in vetro con cornice metallica e illuminazione rendono facile e scenografica la visione del contenuto dell'armadio. La vasta dotazione di attrezzature interne completa una linea altamente personalizzabile. Il portale a forte spessore caratterizza in modo unico la zona "cabina", dando vita ad una gradevole sequenza di aperto&chiuso.



CABINA ARMADIO HABITAT_Estel Design:

Habitat walk-in cabinet collection is composed by both single or two-doors wardrobe columns available in different heights. Doors are available in melamine, lacquered finish, veneer or with a glass door framed with a varnished metal profile – also available in luxury finish. Glass shelves with metal frame and lighting system make easy and scenographic the vision of the items stored inside the wardrobe. A wide variety of accessories complete a highly customizable collection. The characteristic thick wooden frame make this walk-in cabinet system unique, creating a pleasant sequence of open&closed compartments.

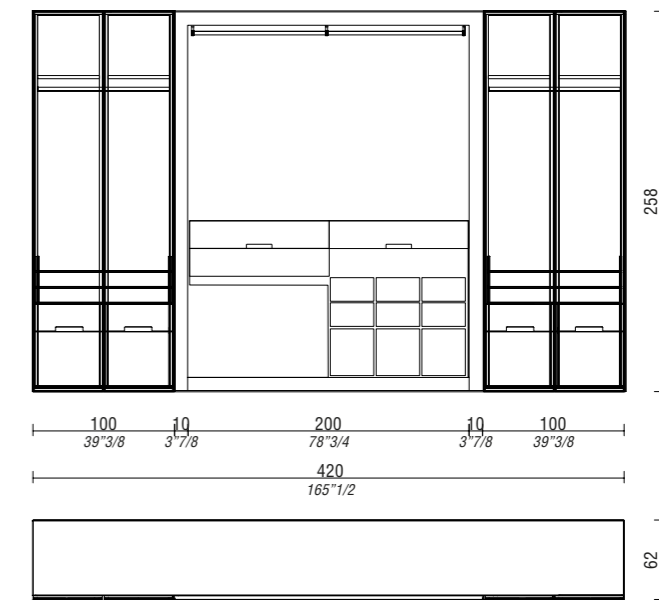
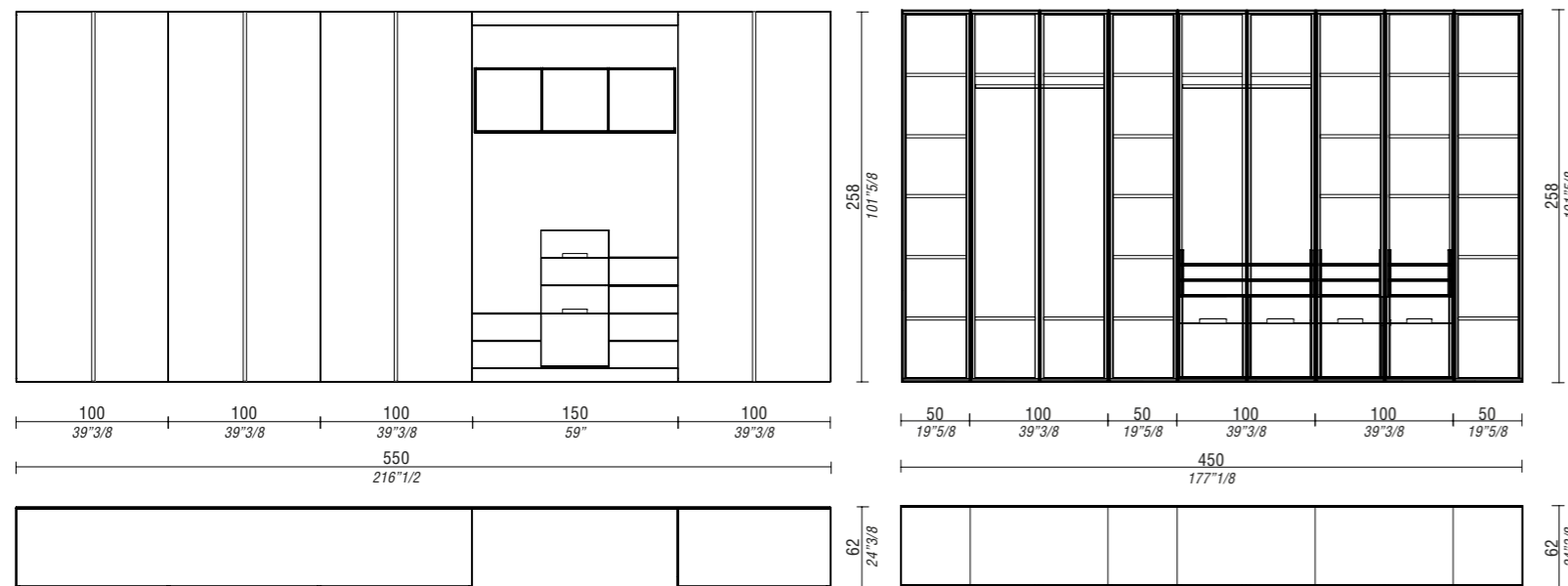



HEADQUARTER:
Estel Group srl
Via Santa Rosa 70
36016 Thiene, Vicenza, Italy
Tel. +39 0445 389611
Fax +39 0445 808801
www.estel.com

coordinamento:
MKT e comunicazione Estel Design

A.D. & Graphic design
info@pubblicom.eu

Print
Compagnia Nazionale Italiana

Gennaio 2018

Estel si riserva il diritto
di apportare, in qualsiasi
momento e senza preavviso,
modifiche necessarie
dei prodotti illustrati.

Estel reserves the right
to make any necessary
changes to the products
shown at any time without notice



